

22:7:74

30 MAY



181288

SECCION TECNICA
CLASIFICACION I. P. C.
CLASE <u>B 65</u>
SUBCLASE <u>D</u>

MODELO DE UTILIDAD

por 20 años

por "CESTA PERFECCIONADA", a favor de NUEVOS DESARROLLOS, S.A. "N.U.D.E.S.A.", de nacionalidad española, domicilia da en SABADELL (Barcelona) - Gerona, 210.

=====

MEMORIA DESCRIPTIVA

El presente Modelo de utilidad hace referencia a una cesta perfeccionada, destinada primordialmente a la recolección y posterior transporte de frutas, hortalizas y similares.

- 5. Su empleo presenta indudables ventajas respecto de otros tipos de cestas comunes en el mercado. Una de ellas estriba en el hecho de que la cesta perfeccionada, objeto del presente Modelo de Utilidad, va provista de un asa abatible interiormente, de modo que facilita el apilado de varias unidades y su almacenamiento.

- 10. Por otra parte la base de esta cesta perfeccionada dispone de unos agujeros los cuales evitan el inconveniente muy común en los tipos de cestas corrientes, de la acumulación de suciedad y residuos al igual que líquidos fluyentes de los artículos que se van depositando en



ellas, de modo muy particular en el caso de las frutas y hortalizas.

Su constitución es muy sencilla. Está formada por una cubeta o receptáculo, constituida por una serie

5. de piezas laminares de material flexible, semirrígidas, que se van entrecruzando sucesivamente, coronadas superiormente por un elemento que actúa de marco a la embocadura de la cesta. Esta forma de constitución proporciona a la cesta un gran efecto desde el punto de vista

10. tético.

Esta cesta perfeccionada está provista para su fácil manejo de un asa, constituida asimismo, en material laminar flexible, formando un puente cuyos extremos se encuentran taladrados en su proximidad, con objeto de

15. permitir su sujeción y articulación por la parte interior de la cesta y en dos puntos opuestos próximos a su embocadura. Dicha asa, puede adquirir un movimiento de rotación, alrededor del eje imaginario determinado por los dos puntos de sujeción y articulación.

20. El fondo de esta cesta está constituido por piezas laminares flexibles provistas de cuatro taladros, dispuestos de forma simétrica y cuyas salidas al exterior se encuentran rebordeadas, actuando al propio tiempo de elementos de apoyo del conjunto.

25. La especial constitución de esta cesta perfeccionada permite un aireado en todos los niveles, en el caso en que su interior se encuentre repleto, particularidad que la hace muy interesante en el caso citado de las frutas y hortalizas.

30. Para facilitar la explicación, se acompaña a



cionales de sujeción, que al propio tiempo lo son de articulación. La sujeción del asa con la cesta se efectúa por la parte interior de ésta, lo cual permite el abatimiento interno del asa.

5. El fondo de esta cesta perfeccionada, está provisto de unos taladros -6-, dispuestos de forma simétrica, cuyas embocaduras exteriores se encuentran rebordeadas -7- actuando de elementos de apoyo de todo el conjunto.

10. Todo cuanto no afecte, altere, cambie o modifique la esencia de la cesta descrita, será variable a los efectos del actual Modelo.

N O T A.

Se reivindica como objeto de este registro por

15. Modelo de Utilidad:

1.- Cesta perfeccionada, caracterizada por estar constituida por un receptáculo abierto en su parte superior, de estructura laminar monopieza, con sus paredes laterales dotadas de un acabado formado por un relieve en imitación del entrecruzamiento sucesivo en sentido vertical y horizontal de piezas laminares flexibles, teniendo su fondo cerrado y provisto de agujeros y disponiendo de un asa de utilización.

20. 2.- Cesta perfeccionada, según la reivindicación anterior, caracterizada porque el asa de utilización está formada por una pieza flexible y resistente, estructurada a modo de puente, cuyo tramo central queda prolongado en dos ramas, provistas de sendos orificios situados en las proximidades de sus extremos, por los cuales queda sujeta y articulada el asa en la parte in-

25. 30.

22 18 12 88

- 5 -

30 M



terna de la cesta, permitiéndose un movimiento de rotación alrededor del eje ideal determinado por los dos puntos de articulación y posibilitándose el abatimiento del asa en el interior de la cesta y el apilado de ésta respecto a otras iguales a ella.

Sean cuales fueren las circunstancias que concurran en la esencialidad del Modelo de Utilidad, definido en las anteriores reivindicaciones, cuyo objeto es:

3.- "CESTA PERFECCIONADA".

10. Consta la presente memoria de cinco hojas foliadas, mecanografiadas por una sola cara y de los dibujos unidos a la misma.

Barcelona, 30 MAY. 1972

P.A. de NUEVOS DESARROLLOS, S.A. "N.U.D.E.S.A."

ALFONSO DURAN

P. P.

Edo.: Luis Durón Benejam

FE/ef.



FIG.3

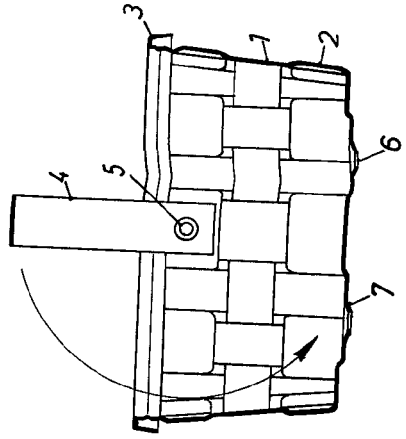

FIG.2

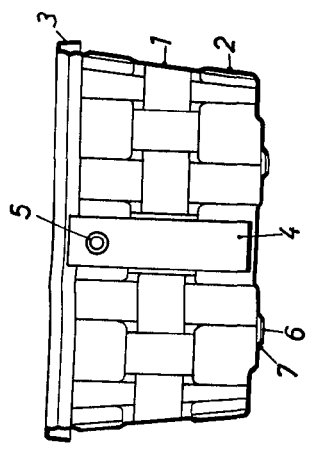

FIG.1

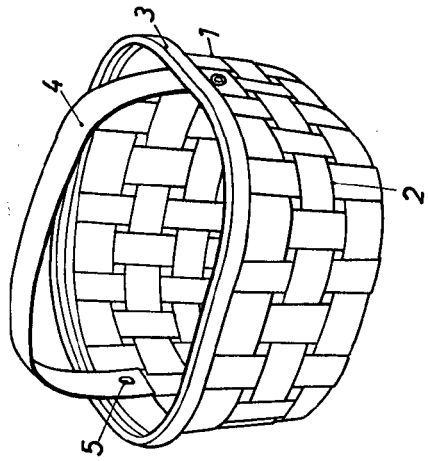
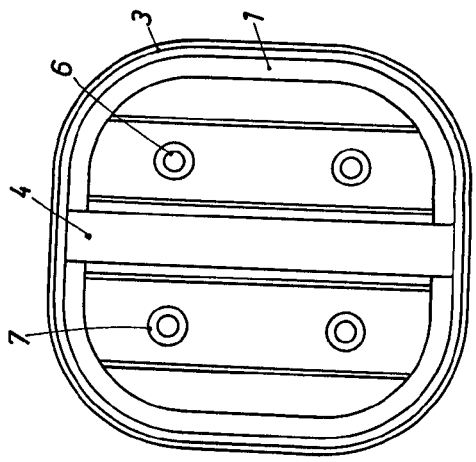

FIG.4



ESCALA VARIABLE

BARCELONA, 30 MAY. 1972
P. A.

ALFONSO DURÁN
P. P.

Foto: Lois Durón Benéfara