

22.7.74



181286

SECCION TECNICA
CLASIFICACION I. P. C.
CLASE <u>E03</u>
SUBCLASE <u>D</u>

MODELO DE UTILIDAD

por 20 años

por "DISPOSITIVO DE DESCARGA PARA DEPÓSITOS DE INODOROS" a favor de D. Fernando MARCHESI Fernández-Herce, de nacionalidad española, domiciliado en BARCELONA - Teodora Lamadrid, 38.

=====

MEMORIA DESCRIPTIVA

El presente Modelo de Utilidad, se refiere a un mecanismo destinado a asegurar la descarga, en las mejores condiciones de eficacia, del agua contenida en un depósito asociado a un inodoro, caracterizándose dicho dispositivo por su simplicidad de estructura, su funcionamiento silencioso, su completa seguridad y por la posibilidad de realizarse en su totalidad a base de elementos de material plástico.

El mecanismo descargador de depósitos presenta también como peculiar la forma característica de la boquilla por la que el agua emerge desde el tubo de entrada hasta el interior del depósito, así como el asiento de un miembro obturador que asegura el bloqueo total de aquélla cuando el nivel de agua alcanza determinada altura.

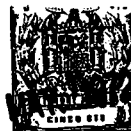

ra, obteniéndose de manera muy práctica la sujeción de la boquilla, que es postiza respecto a la conducción mencionada, así como la articulación del soporte para el asiento de obturación.

5. Para facilitar la explicación, se acompaña a la presente memoria unos dibujos en los que se ha representado, a título de ejemplo ilustrativo y no limitativo, un caso de realización de un dispositivo de descarga para depósitos de inodoros, según los principios de las reivindicaciones.
- 10.

En los dibujos:

- La figura 1 es una sección longitudinal por un plano meridiano del mecanismo del Modelo, asociable a la entrada de agua a un depósito de inodoro, habiéndose representado en parte el brazo de montaje de una boya cuya posición determina el cierre o apertura de la válvula.
- 15.

- Las figuras 2, 3, 4 y 5, constituyen secciones por planos indicados II-II-, III-III, IV-IV y V-V, en la primera figura, de los componentes del dispositivo en cuestión.
- 20.

Los elementos designados con números en los dibujos corresponden a las partes siguientes:

- 1-, embocadura de entrada, roscada interiormente, del tramos -2- perteneciente a un codo de acoplamiento -6-, cuyo otro brazo -4- posee la embocadura -3-, reforzándose mediante la cartela -5-, de modo que al recibir la cabeza -8-, roscada, del tubo -9- se interpone la junta anular -7- de cierre; -10-, nervios exteriores de refuerzo del tubo; -11-, embocadura roscada en la terminación del tubo -10-, interponiéndose la junta anular -12- de
- 25.
- 30.



- cierre en la embocadura -13- de un segundo codo -23-, cuya terminación -14-, cilíndrica, recibe el manguito -15- con interposición de la corona de cierre -16-, dotada de un retículo central -21- en forma de cruz; -17-, asiento
5. cónico para un miembro obturador -18-, solidario del vástago -19- que posee la cabeza cilíndrica -20-, la cual resulta central al manguito tubular, reteniéndose éste mediante los tetones -22- en sendas aberturas laterales existentes en la caja -24-, en que se expansiona la pieza-codo -23-, de manera que las derivaciones laterales y paralelas -25- y -26- de aquélla sustentan, mediante un pasador transversal -27-, la pieza basculante -28-, que en su parte inferior sujeta el extremo del vástago -29-, portador de un flotador cuya elevación, mediante el ascenso del nivel del agua en el depósito, provoca la obturación de la válvula de entrada del agua, por impulsión de la cabeza -30- de la pieza basculante contra el cuerpo -18-, en funciones de obturador, como se ve en la figura 1.
- 10.
- 15.
20. El dispositivo descrito presenta la ventaja funcional de que el miembro obturador -18-, solidario del vástago -19- y de la cabeza -20-, cierra cuando es actuado por la pieza basculante -30-, en tanto que cuando ésta se halla situada en posición oblicua con relación a la representada en la figura 1 y el paso a través del asiento -17- se halla libre, el miembro obturador queda prácticamente flotante y, por la acción hidrodinámica del agua, regulada por el retículo -21-, el paso se realiza con facilidad a través del citado asiento y en torno al
- 25.
30. vástago -19-.



Todo cuanto no afecte, altere, cambie o modifi que la esencia del dispositivo descrito, será variable a los efectos del actual Modelo.

N O T A.

5. Se reivindica como objeto de este registro por Modelo de Utilidad:
- 1.- Dispositivo de descarga para depósitos de inodoros, caracterizado esencialmente porque el mecanismo obturador de la boca de salida del conducto de recepción del agua se efectúa por aplicación circunstancial de un miembro en forma de cuerpo de revolución y de sección meridiana de forma trapezoidal, rectangular y trapezoidal inversa a la primera zona, conjugado de un asiento troncocónico del mismo ángulo que aquélla, prolongándose el obturador en un vástago axial de diámetro inferior al del conducto constituido por el asiento y terminando en una cabeza cilíndrica, resultando el conjunto de obturador y su prolongación en disposición flotante durante la fase de paso libre del agua, realizado precisamente en torno al vástago axial solidario del obturador, efectuándose la actuación de éste mediante la cabeza aplanada de una pieza basculante alrededor de un pasador de eje ideal horizontal y cuyo extremo inferior sustenta el vástago portador de un flotador.
- 10.
- 15.
- 20.
25. Sean cuales fueren las circunstancias que concurran en la esencialidad del Modelo de Utilidad, definido en la anterior reivindicación, cuyo objeto es:
- 2.- "DISPOSITIVO DE DESCARGA PARA DEPÓSITOS DE INODOROS".
30. Consta la presente memoria de cinco hojas fo-

181286

- 5 -

30



liadas, mecanografiadas por una sola cara y de los dibujos unidos a la misma.

Barcelona, 30 MAY. 1972

P.A. de D. Fernando MARCHESI Fernández-Herce.

ALFONSO DURÁN

p. p.

Fdo.: Luis Durán Benejam

FE/pc.

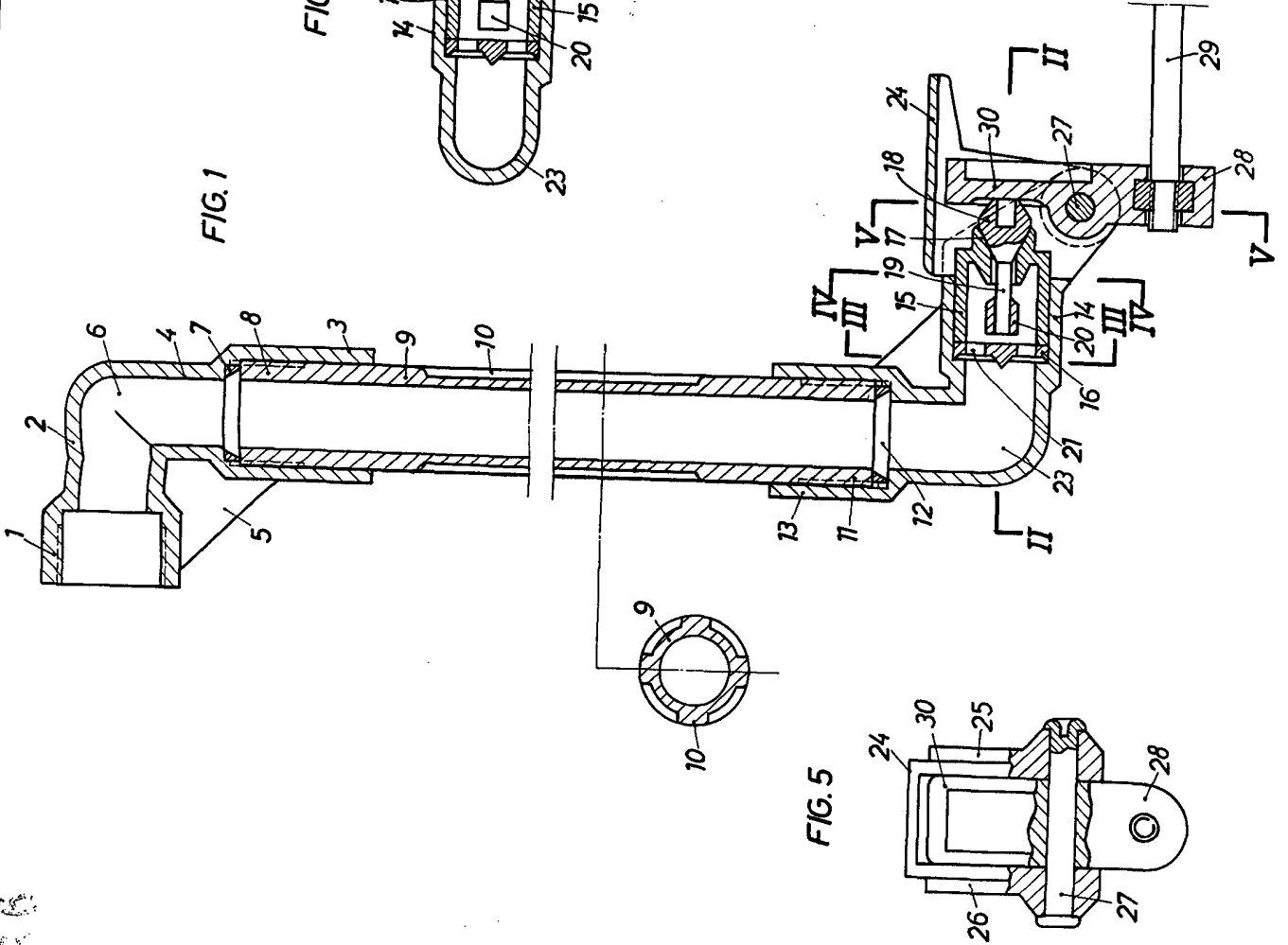
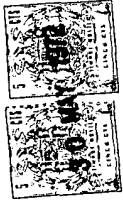

FIG. 1

FIG. 2

FIG. 4

FIG. 3

FIG. 5

BARCELONA, 30 MAY, 1972
P. A.

ALFONSO DURÁN
P. P.

ESCALA VARIABLE

Foto.: Luis Durán Benesim