

181280

29



SECCION TÉCNICA
CLASIFICACION I. P. E
CLASE <u>A47</u>
SUBCLASE <u>C</u>

M O D E L O
D E
U T I L I D A D

a favor de BRABANTIA IBÉRICA, S.A., entidad española, domiciliada en Polinya (Barcelona), Carretera de Mollet a Sentmenat, Km. 6,4, por "TABLERO ABATIBLE PARA CAMAS".

- . -

MEMORIA DESCRIPTIVA

La presente invención se refiere a un tablero abatible para camas, ventajosamente empleable en literas infantiles, si bien es factible su aplicación a otros tipos de camas incluso para personas adultas, cuyo tablero resulta muy práctico, pues constituye un elemento auxiliar, ya sea para servirse del mismo para estudiar y escribir, o bien como anaquel donde pueden colocarse objetos decorativos de la habitación en la que está dispuesto el mueble.

A tenor de todo ello, el tablero para camas que se describe está articulado entre dos montantes de la cama,

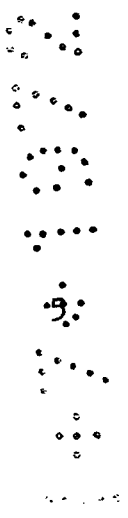

181280

29



hallándose articulados a ambos lados del mismo respectivos tirantes que mediante una colisa longitudinal están articulados y montados deslizables axialmente sobre tetones con cabezas ensanchada salientes de los montantes. Así, es posi-

5. ble abatir el tablero a uno y a otro lado de los montantes y situarlo en una posición intermedia de plegado vertical que es mantenida por unos fiadores previstos en el tablero. Estos fiadores consisten, preferentemente, en sendas horqui-

10. llas que se articulan a los cantos laterales del tablero y abrazan a los montantes en la posición plegada aludida del tablero.

Los dibujos adjuntos muestran, esquemáticamente y tan sólo a título de ejemplo no limitativo del alcance de la presente invención, un caso práctico de realización de un tablero abatible de las características indicadas.

15. En dichos dibujos, la figura 1 es una vista en perspectiva que ilustra la disposición lateral simétrica del tablero, en posición de empleo; la figura 2 corresponde a otra perspectiva en la que, a escala menor, se representa el tablero instalado en dos literas, también en posición de uso; la figura 3 es una vista que, en alzado lateral y sección parcial, muestra el tablero en la indicada posición; la figura 4 es una alzado en el que se representa el tablero parcialmente, situado en la posición plegada; la figura 5 muestra asimismo esta posición en una vista en perspectiva; y la figura 6 es una vista similar a la de la figura 2, en la que se puede ver el tablero en la otra posición de empleo.



181280

otra parte, el manejo del tablero es, como se ve, muy simple y sus efectos prácticos indiscutibles, principalmente en habitaciones para niños y en lugares un tanto reducidos donde no es factible la colocación de mesitas auxiliares

5. u. otros muebles equivalentes de volumen relativamente importante.

Aun cuando en todo lo que se ha representado y descrito se ha hecho referencia a la disposición del tablero

10. montado directamente sobre los montantes de una litera, fácilmente se comprende que, sin salirse del ámbito de la invención, dicho tablero podría formar parte de una estructura independiente, acoplable al mueble, por ejemplo a sendas piezas complementarias de aquellos montantes, en el caso

15. de literas acoplables en superposición, yendo en este caso aquella estructura de medios de encaje apropiados con los propios montantes.

20. Por lo demás, debe hacerse constar que serán independientes del objeto de la invención los materiales, formas y dimensiones del tablero abatible, descrito, así como sus características y detalles accesorios y, en general, todo cuanto no altere su esencialidad.

181280



NOTA

Se reivindica como objeto del presente modelo de utilidad:

5. 1. Tablero abatible para camas, caracterizado esencialmente por el hecho de que está articulado entre dos montantes de la cama y presenta articulados a la vez a ambos lados, sendos tirantes con una abertura longitudinal, articulados y montados deslizables axialmente en tetones de cabeza ensanchada que sobresalen de los montantes, para permitir la posición abatida a uno u otro lado de los mismos, y una posición intermedia plegada, vertical, en la que se mantiene por medio de unos fiadores de que va provisto el tablero.

10. 2. Tablero abatible para camas, según la reivindicación anterior, caracterizado por el hecho de que los fiadores están formados por sendas horquillas articuladas en los cantos laterales, susceptibles de abrazar a los montantes en la posición vertical del tablero.

15. 3. Tablero abatible para camas.

La presente memoria descriptiva consta de cinco hojas foliadas escritas a máquina por una sola cara.

Barcelona, 29 de mayo de 1.972

BRABANTIA IBÉRICA, S.A.

p.a.

29



FIG. 1

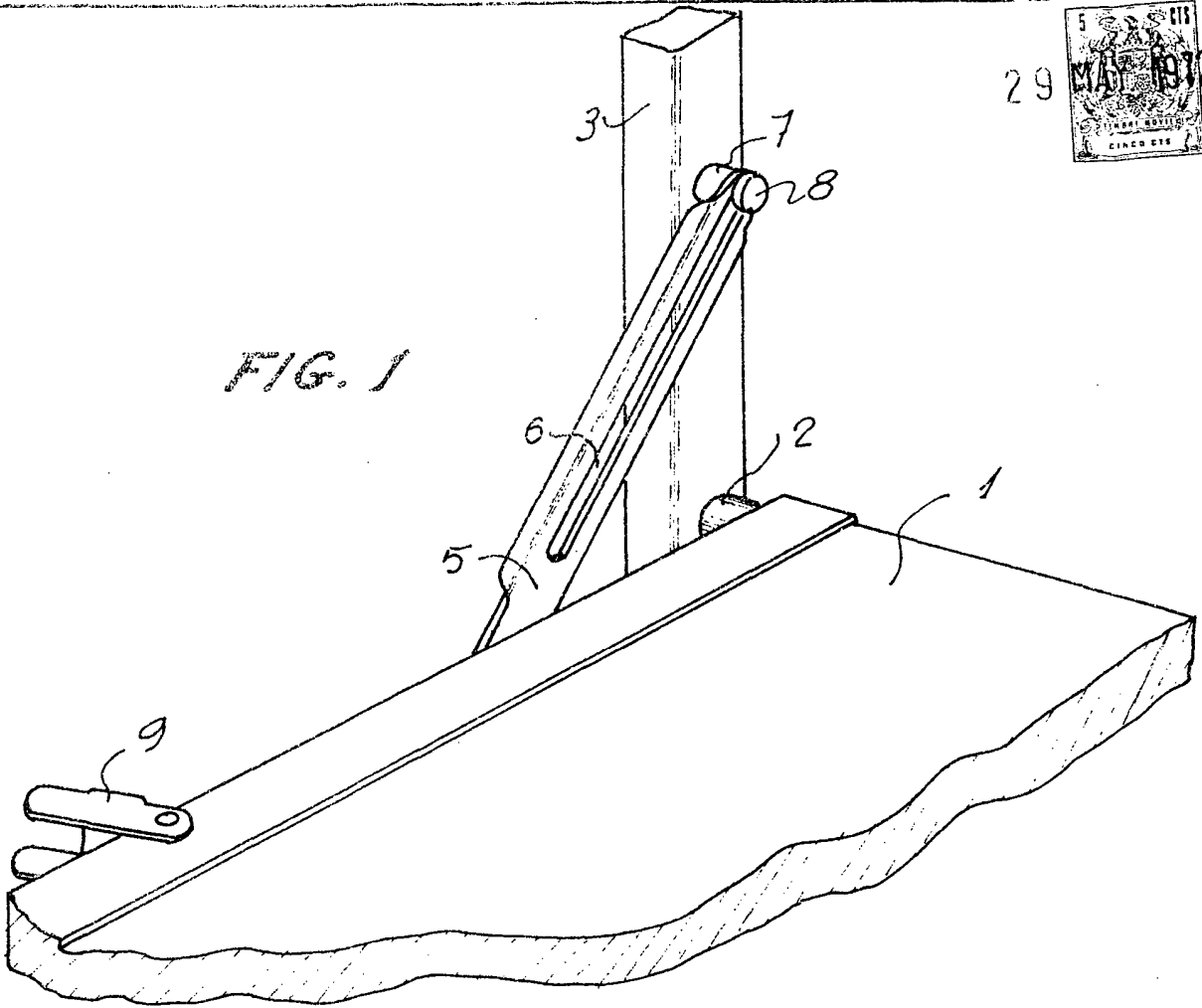
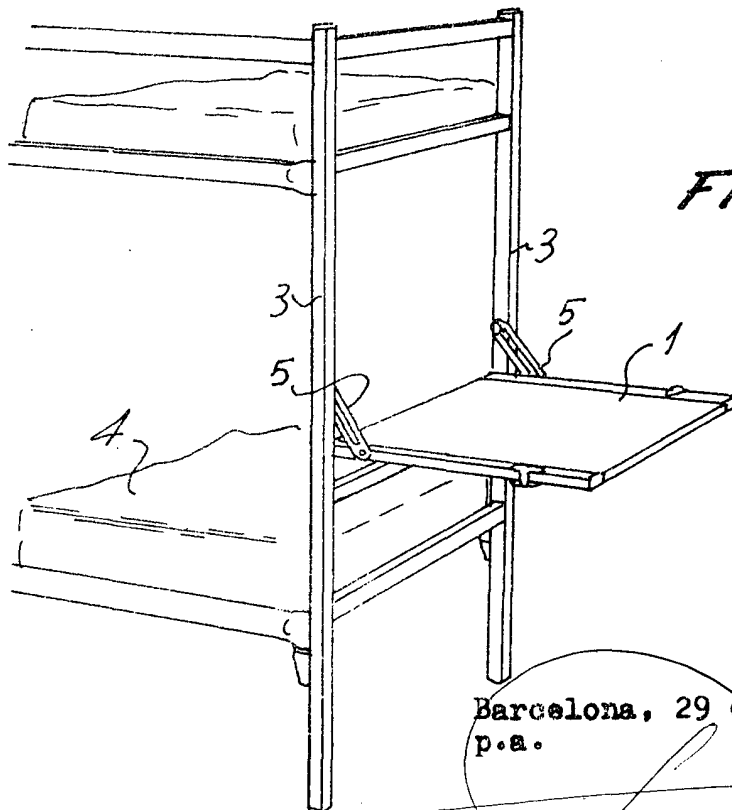

FIG. 2



Barcelona, 29 de mayo de 1972
p.a.

24161/3



FIG. 3

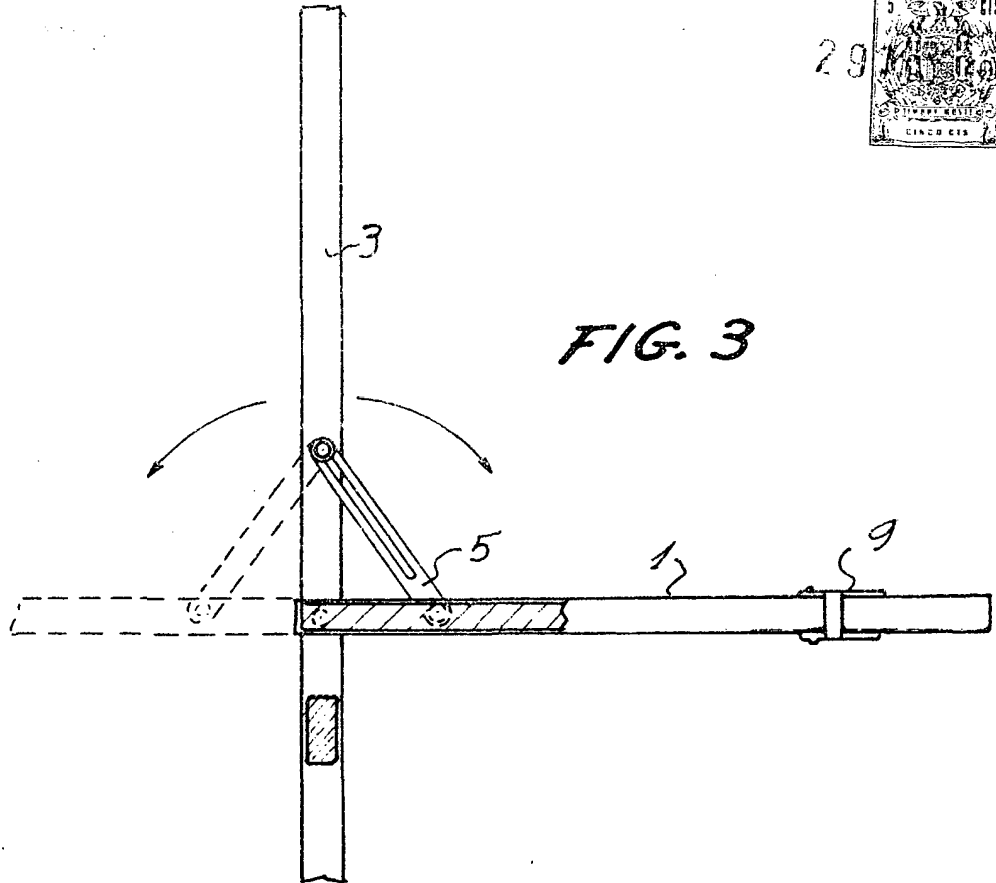
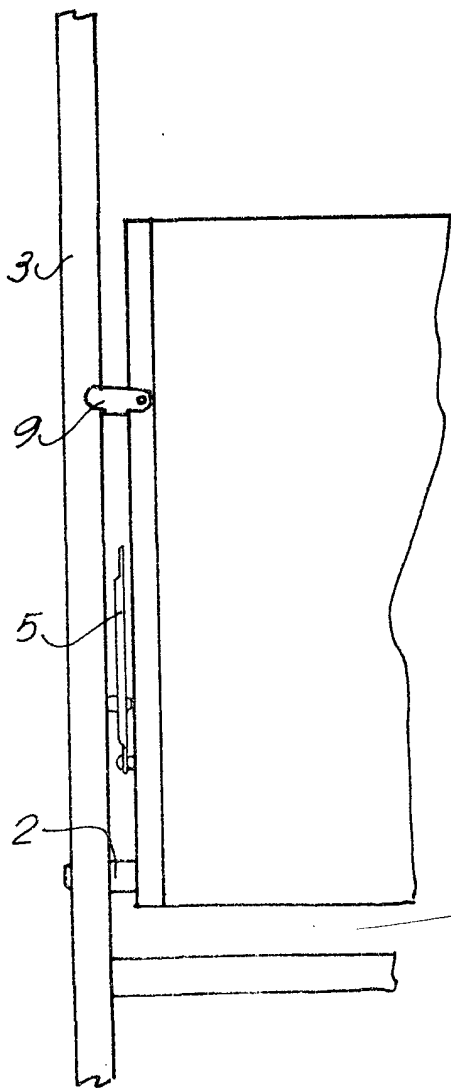

FIG. 4



Barcelona, 29 de mayo de 1972

p.a.

0/10222

62701/3



FIG. 5

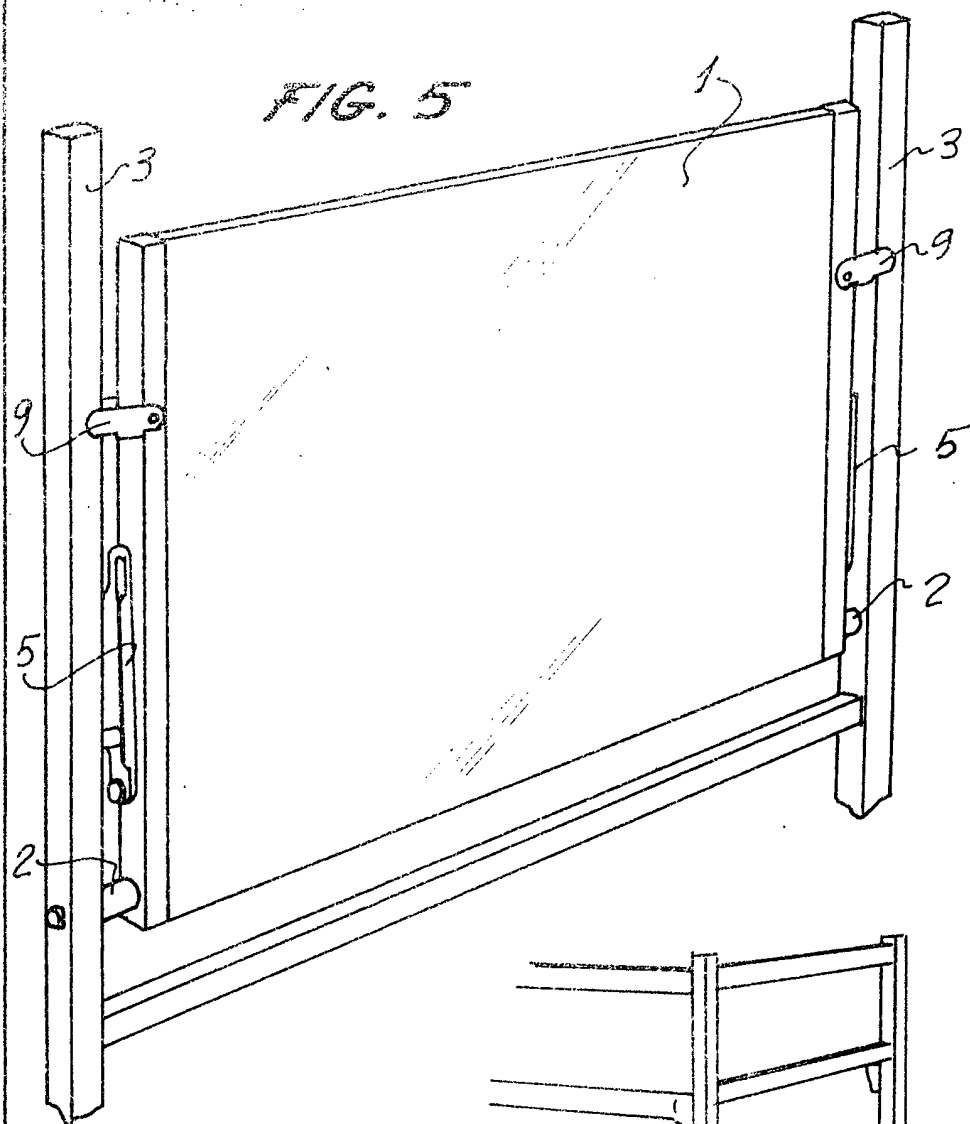
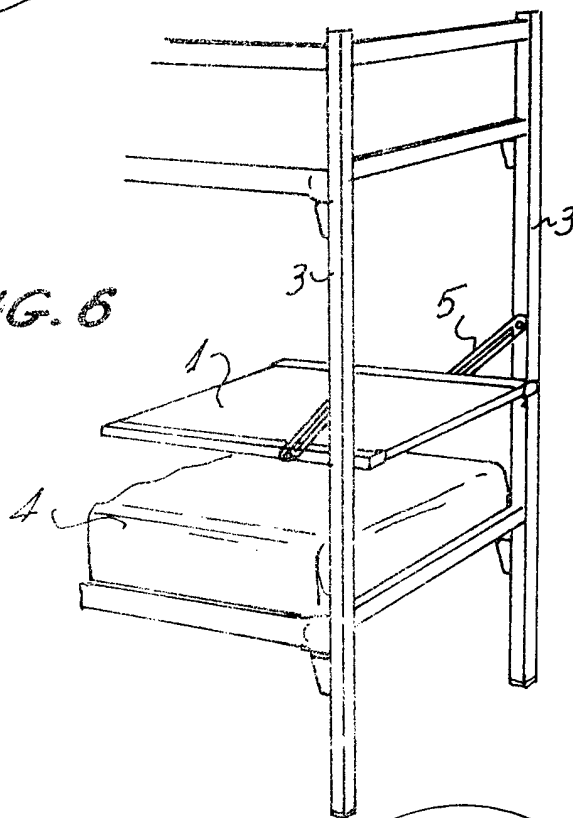

FIG. 6



Barcelona, 29 de mayo de 1972
p.a.