



181262

SECCION TECNICA	
CLASIFICACION I. P. C.	
CLASE	A 61
SUBCLASE	F

MODELO DE UTILIDAD
per 20 años

a favor de D. FRANCISCO BATLLE MAUERER, de nacionalidad Española, residente en Espellades (Barcelona) afueras, s/n -----
por: "NUEVA COMPRESA-PAÑAL".-----

MEMORIA DESCRIPTIVA

Es sabido que uno de los más engorresos inconvenientes que acostumbran a presentar las compresas higiénicas absorbentes radica en su falta de fijación eficaz entre el cuerpo del usuario y el pañal o braga, produciéndose molestos desplazamientos que, amén de incomodidad suponen una disminución de eficacia manifiesta.

5. La necesidad de idear pues un tipo de compresa que supere tales inconvenientes es pues evidente.

10. El presente Modelo de Utilidad que en le que tiene de esencial se describe en ésta memoria, se refiere a una compresa que, atendiendo a la idea rectora arriba citada, se ha impuesto como objetivo al lograr una prenda verdaderamente compatible y eficaz.

15. Fundamentalmente, el modelo objeto de la presente invención, se caracteriza por disponer de una franja central longitudinal, adherente, en la cara que



quedará del lado de la braga, fijándose así a ésta y evitando todo deslizamiento e movimiento, estando protegida ésta zona adherente, mediante una tira de papel que se retira inmediatamente antes de la utilización de la compresa-pañal.

Al disponerse la franja central de sujeción adherente, no será necesaria la prolongación de la capa exterior de la compresa-pañal que se utilizaba para sujeción.

Para mejor comprensión de cuanto antecede y sin que ello signifique restricción alguna a la generalidad de aplicaciones posibles del Modelo que nos ocupa, en las figuras adjuntas y en todo lo que sigue nos vamos a referir a un ejemplo concreto de realización práctica del mismo.

La figura única representa una vista en perspectiva de la compresa objeto de la presente invención, con la tira protectora a medio retirar.

Según se observa en las mismas, la compresa -1- dispone, centrada en la cara que quedará del lado del pañal e braga, una franja longitudinal -2-, adherente, protegida mediante la tira de papel -3-, que, previa su utilización, se retira, simplemente tirando de la misma por uno de sus extremos -4-.

No alterarán la esencialidad del presente Modelo de Utilidad, todas aquellas modificaciones de carácter secundario como son formas y dimensiones generales, detalles accesorios de construcción o acabado, ni en general cuantas no supongan variación profunda y sustancial del objeto principal descrito que se resume en las siguientes:

REIVINDICACIONES:



50. 1ª - Nueva compresa-pañal que esencialmente se caracteriza por disponer de una franja, central longitudinal, adherente, en la cara que quedará del lado de la braga, fijándose así a ésta y evitando todo deslizamiento o movimiento, estando protegida ésta zona adherente, mediante
55. una tira de papel que se retira inmediatamente antes de la utilización de la compresa.

- 2ª - Nueva compresa-pañal, según reivindicación anterior, que por tener la franja adherente puede tener la forma de un pañal o sea que la capa envolvente exterior no necesita tener ninguna prolongación.
- 60.

3ª - "NUEVA COMPRESA-PAÑAL",

Todo tal y como queda descrito, reivindicado y representado en los dibujos adjuntos.,

- Consta la presente memoria de tres hojas foliadas escritas a máquina por una sola de sus caras.
- 65.

Madrid, a 7 de junio de 1.972.

P.A.



18

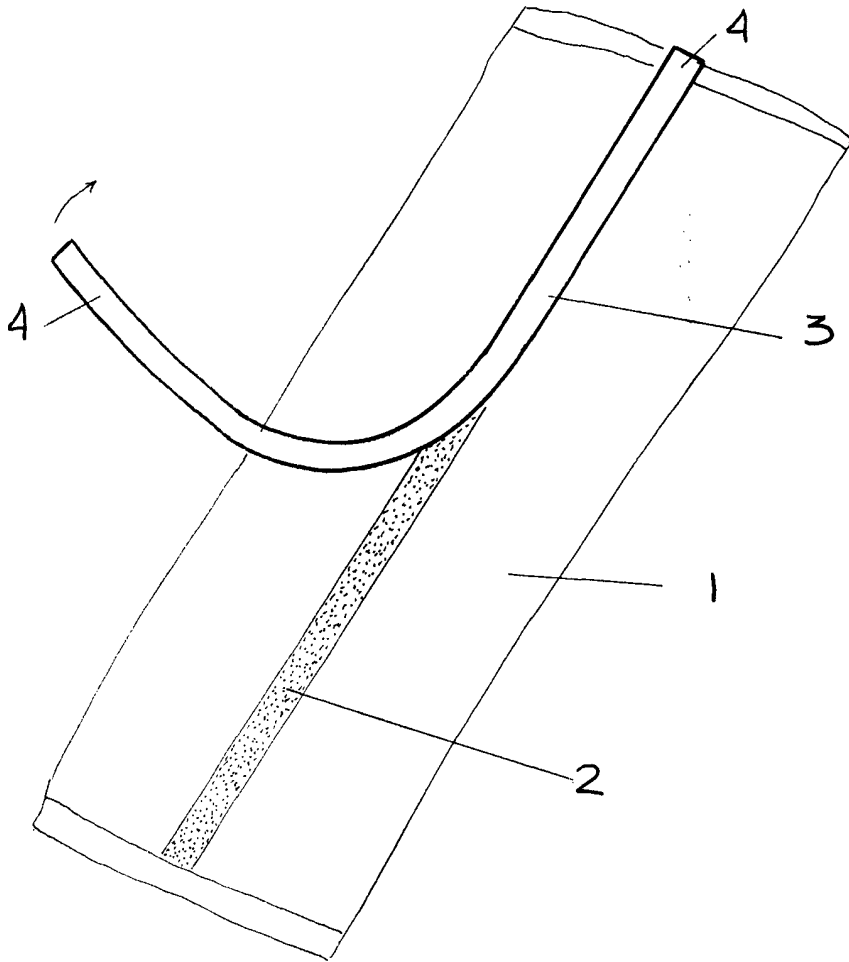

ESCALA VARIABLE