

7774

18 12 12

18 12 12



26 JUN 1912

SECCION TECNICA
CLASIFICACION I. P. C.
CLASE <u>A 63</u>
SUBCLASE <u>H</u>

MEMORIA DESCRIPTIVA

que se acompaña a la solicitud de registro de un Modelo de Utilidad por veinte años, en España, por "DISPOSITIVO PARA LA REPETICION AUTOMATICA E INDEFINIDA DE LA GRABACION EN MECANISMOS DE SONORIDAD PARA MUÑECOS", a favor de D. ENRIQUE SAEZ HERRERO, de nacionalidad española, residente en Madrid, con domicilio en la Av. de José Antonio, nº 45.

- - - -

5. El presente Modelo de Utilidad tiene por objeto un especial dispositivo cuya incorporación a los mecanismos de sonoridad para muñecos, del tipo de los que utilizan discos fonogramados, hace posible que, una vez finalizada la grabación y de una manera absolutamente automática, retorne la aguja reproductora al principio de la misma, para proceder a su reproducción, repitiéndose la misma operación indefinidamente.

10. A continuación se describirán las distintas partes y el funcionamiento del dispositivo en cuestión con la ayuda de los dibujos de la adjunta hoja de planos en los -

107:70

- 2 - 18 12 12



que se representa un modo preferente de realización de la invención, ofrecido a título de ejemplo y sin carácter limitativo, por lo que todas sus variantes de detalle, forma, dimensiones, proporciones, materia, etc., en cuanto no alteren ni modifiquen la esencia del invento ni determinen la obtención de un resultado industrial nuevo y distinto, deben considerarse incluídas dentro del ámbito de protección dimanante del registro ahora solicitado.

5.

10.

La figura única de tales dibujos representa una vista parcial en perspectiva del dispositivo objeto de la invención.

En dicha figura se indica:

Con el nº 1, el bastidor o chasis en que va montado el dispositivo.

15.

Con el nº 2, un vástago anclado en tal bastidor o chasis.

Con el nº 3, un resorte montado en el vástago 2 y cuya finalidad es la de ejercer sobre el brazo portador de la bocina amplificadora la presión necesaria para que éste, a su vez, mantenga al brazo fonocaptor debidamente oprimido sobre el disco.

20.

Con el nº 4, dicho brazo portador de la bocina - amplificadora (no ilustrada), situado por encima del disco y cuyo extremo alcanza al brazo fonocaptor sobre el cual se apoya.

25.

Con el nº 5, una orejeta o saliente de que va provisto el brazo 4 en su extremo más avanzado, esto es, en la parte del mismo que se apoya sobre el brazo fonocaptor.

30.

Con el nº 6, dicho brazo fonocaptor o portador de la aguja reproductora.

Con el nº 7, tal aguja reproductora.



Con el nº 8, el vástago en que va montado, con posibilidad de giro, el brazo fonocaptor 6.

Con el nº 9, el resorte que abraza al vástago 8.

5. Con el nº 10, un pequeño cilindro que emerge de la cara superior del bastidor o chasis 1, en posición adyacente al vástago 8 y que, en su parte superior, lleva practicada una hendidura para la introducción y fijación en ella de uno de los extremos del resorte 9.

10. Con el nº 11, una varilla solidaria de que va provisto el brazo fonocaptor 6 en su parte superior, en sentido perpendicular al mismo y en posición adyacente al vástago 8. La finalidad de esta varilla es la de formar con el aludido brazo 6 un codo en el que se aloje el otro extremo libre del resorte 9, cuya tensión actuará así directamente sobre dicho brazo para devolver a éste, una vez finalizada la grabación, a su posición inicial de partida.

15. Con el nº 12, un disco o plato alrededor del cual se acopla el disco fonograbado, al cual sigue en su movimiento de giro.

20. Con el nº 13, un pequeño diente o saliente de que va provisto el plato 12 en su parte superior, cerca de su borde.

25. Con el nº 14, una pieza excéntrica que va también montada, con posibilidad de giro, en el bastidor o chasis 1 y que, vista en planta, adopta una forma aproximadamente semicircular. Por uno de sus extremos, se prolonga en una especie de lengüeta (14a) paralela a la cual y cerca del otro extremo lleva una segunda lengüeta (14b) muy parecida a la anterior. Finalmente, en su superficie superior y en posición adyacente a su borde interno aparece provista de un diente o saliente (14c) de altura en disminución.

30.



Con el nº 15, el vástago que, además de servir - para la fijación al bastidor o chasis 1 de la pieza excéntrica 14, actúa como eje de giro de ésta.

El funcionamiento del dispositivo es el siguiente:

5. te:

10. Cuando la aguja reproductora 7 inicia su recorrido por los surcos del disco, no sólo se comprime gradualmente el resorte 9, sino que la pieza excéntrica 14 empieza a girar alrededor del vástago 15, obligada por su lengüeta 14b al ser ésta arrastrada por el pequeño núcleo cilíndrico en que se aloja dicha aguja reproductora. Llegan entonces un momento, coincidente con el final de la grabación, en que el borde de la pieza excéntrica 14 invade el ámbito de giro del plato o disco 12, inmediatamente por encima de él, y en que el diente o saliente 14c alcanza a la orejeta 5 del brazo 4. En ese momento mismo, el diente o saliente 13, que gira con el plato o disco 12 del que forma parte, golpea fuertemente contra el borde de la pieza excéntrica 14 obligándola a describir, en el mismo sentido y con mucha mayor velocidad, el movimiento de giro a que la obligó el brazo fonocaptor. Simultáneamente, el diente o saliente 14c, que había entrado en contacto con la orejeta 5, hace, como consecuencia de su especial perfil en disminución, que tal orejeta y, por tanto, el brazo 4 del que es solidaria, asciendan muy ligeramente, lo suficiente para dejar por un momento de ejercer presión sobre el brazo fonocaptor 6. Tal liberación, sumada a la distensión del resorte 9 y a la presión de vuelta que la lengüeta 14b ejerce sobre el núcleo cilíndrico en que se aloja la aguja reproductora, devuelven al citado brazo fonocaptor 6 a su posición inicial de partida, actuando el saliente 14a como -
- 15.
- 20.
- 25.
- 30.



elemento amortiguador de la violencia de tal devolución y quedando el dispositivo en situación de reanudar el ciclo.

N O T A

5. Descritos suficientemente el objeto del presente Modelo de Utilidad, sus distintas partes y su funcionamiento, se declara que lo que constituye su esencialidad y para lo que se pide la correspondiente protección es lo que se concreta en las siguientes reivindicaciones:
10. 1ª.- Dispositivo para la repetición automática e indefinida de la grabación en mecanismos de sonoridad para muñecos, caracterizado por estar esencialmente constituido por una pieza excéntrica que es obligada a girar por el empuje que, contra una lengüeta de que al efecto va provista, ejerce el brazo fonocaptor durante el recorrido de su aguja por los surcos del disco, llegando un momento de dicho giro, coincidente con el final de la grabación, en que dicha pieza, excéntrica, al invadir el ámbito de un plato giratorio en el que va montado el disco fonograbado, recibe en su borde el impacto de un saliente de dicho plato, impacto como consecuencia del cual gira la pieza excéntrica en el mismo sentido y a mayor velocidad, obligando a ascender ligeramente a la pieza que oprime el brazo fonocaptor contra el disco por medio de un diente superficial vertical que completa la aludida pieza excéntrica y que va provisto de un especial perfil en disminución, permitiendo -
15. tal ascenso que dicho brazo fonocaptor quede por un momento liberado para volver a su posición de partida.
20. 2ª.- Dispositivo para la repetición automática e indefinida de la grabación en mecanismos de sonoridad para muñecos.
25. 30.

707474

- 6 -

101212



Todo según se describe y reivindica en la presente Memoria descriptiva que consta de seis hojas debidamente foliadas y escritas a máquina por una sola de sus caras y se representa en la adjunta hoja de planos.

Madrid, 6 de junio de 1.972

EL AGENTE:
p.p.



FIGURA UNICA

Escala variable

Madrid, 1912

El Agente

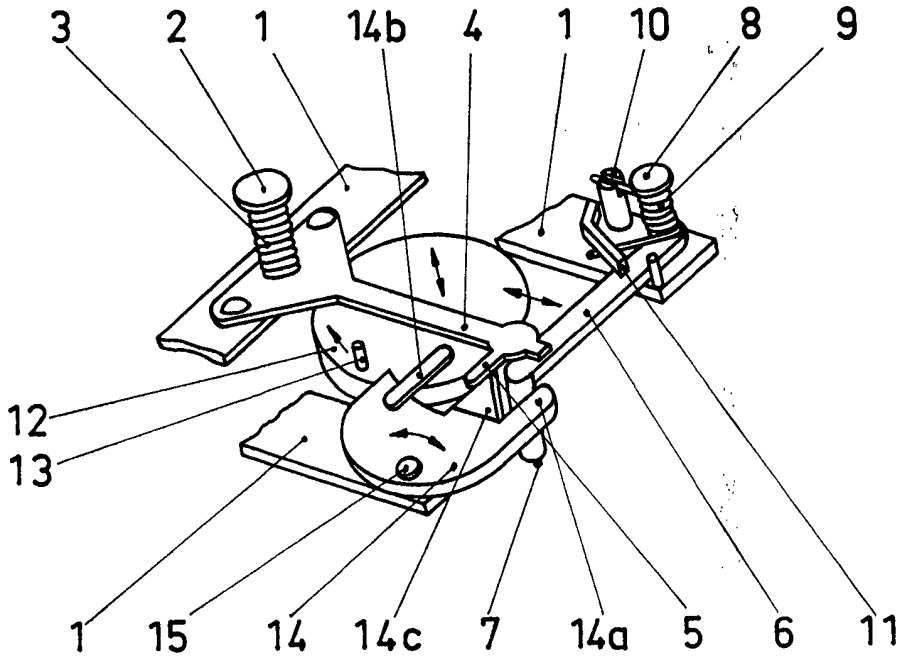
P.P.

[Handwritten signature]