

0-9-74

181180

27



181180

SECCION TECNICA
CLASIFICACION I. P. C.
CLASE <u>E05</u>
SUBCLASE <u>D</u>

MODELO DE UTILIDAD

por 20 años

por "BISAGRA MONOPIEZA", a favor de D. Jaime FARRERAS Orts, de nacionalidad española, domiciliado en HOSPITALLET DE LLOBREGAT (Barcelona) - Alpes, 113.

=====

MEMORIA DESCRIPTIVA

El presente Modelo de Utilidad se refiere a una bisagra destinada a la articulación de componentes acoplados, tales como las dos partes de una caja-estuche, que se caracteriza por estar formado por una sola pieza, cuyos extremos se hallan asociados respectivamente a las partes articuladas, a las que se fijan por medios convenientes.

La bisagra que se describirá se constituye a base de un material flexible, tal como el plástico, caucho o similar, susceptible de curvarse un gran número de veces sin llegar a romperse y facultativamente provisto de elasticidad que tienda a restituir a uno por lo menos de los componentes de la caja-estuche a la que se aplique la bisagra, a una posición de reposo.

15. El elemento flexible con el que se realizará



la unión entre las dos partes podrá obtenerse por extrusión y cortarse en tramos de longitud adecuada según las dimensiones de las piezas a relacionar, y posee medios que aseguran su fijación a las mencionadas piezas.

5. Para facilitar la explicación, se acompañan a la presente memoria unos dibujos, en los que se ha representado, a título de ejemplo ilustrativo y no limitativo, un caso de realización de una bisagra monopieza, según los principios de las reivindicaciones.

10. En los dibujos:

La figura 1 es una vista en perspectiva de los dos componentes de una caja-estuche y del elemento flexible utilizado para su articulación.

15. La figura 2 es una sección por un plano vertical del dispositivo de unión entre aquellas partes, cuando éstas se hallan separadas, y la figura 3 muestra las dos mismas piezas en proyección lateral, estando cerrada la caja.

20. Las figuras 4, 5 y 6 corresponden a secciones verticales y horizontal, respectivamente, de una caja cerrada y provista de una bisagra del tipo que constituye el objeto de este Modelo.

Los elementos designados con números en los dibujos corresponden a las partes siguientes:

25. -1- y -2-, cuerpos de un estuche, correspondiendo, por ejemplo, a la caja y a su tapa, respectivamente, provistos de sendos salientes -3- y -4- en forma de cajetines, destinados a alojar los extremos del elemento elástico -5- que tiene forma de tira rectangular
30. y aplanada, hecho de un material flexible y ventajosamente

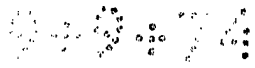

- te elástico, al que favorecerá la existencia, en por lo menos una de sus caras, de nervios -6- y -7- y, entre éstos, de perforaciones -8- y -9-; la inmovilización de las partes introducidas en los cajetines de los cuerpos
5. a articular se realizará ventajosamente con empleo de un producto adherente, designado con el número -10- en los dibujos y cuya difusión entre las partes determinadas por los relieves y en el interior de los orificios producirá en éstos las partes -11- y -12- que contribuirán a
10. la retención del elemento flexible.

Según las dimensiones de la caja, se dispondrán dos o más bisagras del tipo descrito.

- El elemento flexible -5- se obtendrá por moldeo del material que lo constituye y se cortará en la forma
15. precisa de acuerdo con el tamaño de la caja a que debe ser acoplado. El producto adhesivo -10- será de naturaleza adecuada respecto al material formante de los cuerpos -1- y -2- y del propio elemento flexible -5-.

- Todo cuanto no afecte, altere, cambie o modifique la esencia de la bisagra descrita, será variable a los efectos del actual Modelo.
- 20.

N O T A.

Se reivindica como objeto de este registro por Modelo de Utilidad:

25. 1.- Bisagra monopieza, caracterizada esencialmente por estar constituida por un elemento flexible de forma rectangular, hecho de un material sintético adecuado y ventajosamente dotado de propiedades elásticas, con una de sus caras, por lo menos, provista de relieves longitudinales y con orificios en la parte central entre
- 30.



aquéllos, asociándose a las partes de una caja mediante la inserción de sus extremos en sendos cajetines formados respectivamente por aquellas partes en sus caras externas, asegurándose la retención del elemento flexible

5. mediante el empleo de un producto adherente que ocupa los espacios internos de los orificios y los determinados por los relieves superficiales.

Sean cuales fueren las circunstancias que concurran en la esencialidad del Modelo de Utilidad, definido en la anterior reivindicación, cuyo objeto es:

10.

2.- "BISAGRA MONOPIEZA".

Consta la presente memoria de cuatro hojas foliadas, mecanografiadas por una sola cara y de los dibujos unidos a la misma.

15.

Barcelona, 27 MAY. 1972

P.A. de D. Jaime FARRERAS Orts,

ALFONSO DURÁN

P. P.

Fdo.: Luis Durán Benajón

FE/mm.

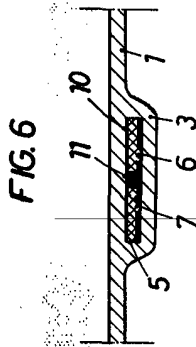
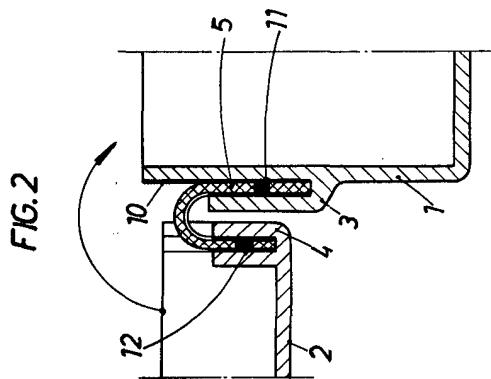
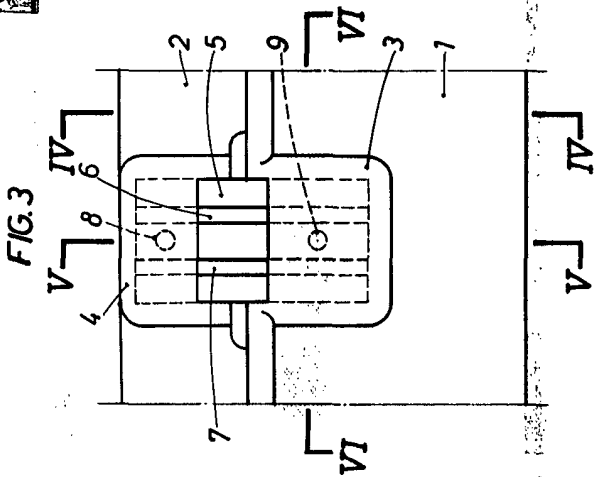
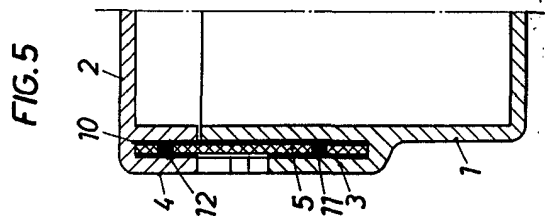
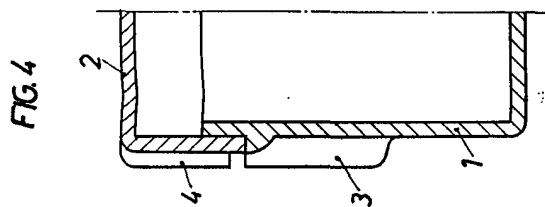
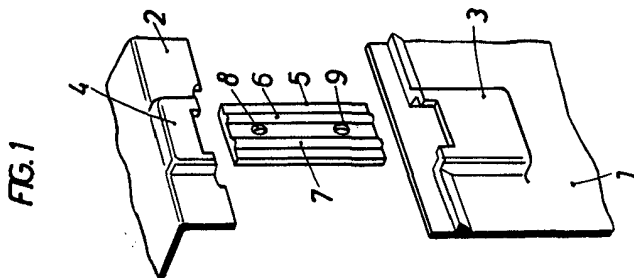

BARCELONA, 27 MAY 1972

P. A.

ALFONSO DURÁN
P. P.

Fco.: Luis Durán Baeza