



781766

M O D E L O
D E
U T I L I D A D

a favor de BRABANTIA IBERICA; S. A., entidad española, domiciliada en Polinyá (Barcelona), carretera de Mollet a Sentmenat, Km. 6,4, por "DISPOSITIVO DE ACOPLAMIENTO PARA BARANDILLAS DE CAMAS".

- . -

MEMORIA DESCRIPTIVA

La presente invención se refiere a un dispositivo de acoplamiento para barandillas de camas, que asegura perfectamente su posición de uso, uniéndola al armazón de la cama.

Las camas situadas en forma de literas, y las camas destinadas a niños pequeños, conviene que presenten barandillas de seguridad para evitar caídas fortuitas. No obstante, tales barandillas han de poder desmontarse cuando ya no se utilizan, ya sea porque el motivo que indujo a colocarlas ya no existe, ya sea porque conviene deshacer y



hacer la cama con comodidad.

Con el fin de adaptarse a las necesidades expuestas se ha ideado el dispositivo de acoplamiento para barandillas de camas objeto de la invención, que consiste en unos

5. montantes que sobresalen inferiormente de la barandilla y que finalizan a modo de horquilla, la cual está dotada de una abertura alargada en la que encaja a presión un saliente

10. de una pieza elástica que comprende una lámina del propio material, la cual, en la posición de uso, queda situada en el fondo de la horquilla, cubriéndolo a fin de amortiguar roces. La horquilla se apoya sobre el larguero de la cama del lado correspondiente.

15. Para la mejor comprensión de cuanto queda descrito en la presente memoria, se acompañan unos dibujos en los que, tan solo a título de ejemplo, se representa un caso práctico de realización del objeto de la invención.

20. En dichos dibujos, la figura 1 es una vista en perspectiva de la barandilla separada del larguero; la figura 2 es un detalle en perspectiva de un montante con la pieza que cubre el fondo de la misma, separada; la figura 3 es una vista en perspectiva de la cama con la barandilla montada; la figura 4 es un detalle en sección longitudinal de la horquilla en posición de trabajo; y la figura 5 es una sección transversal de la horquilla.

25. El dispositivo de acoplamiento para barandillas de camas consta en los dibujos de unos montantes -1- que sobresalen inferiormente de los largueros -2- que forman la barandilla. Estos montantes están unidos a una horquilla -3-



dotada de una abertura longitudinal -4- interrumpida centralmente por el extremo del montante. En esta abertura encaja a presión un saliente elástico -5- de cabeza ensanchada, solidario de una lámina elástica -6-, la cual queda cubriendo el fondo de la horquilla.

5.

Es evidente que la horquilla -3- se apoya sobre el larguero -7- de la cama y mantiene en posición a la barandilla.

La lámina protectora -6- evita roces que podrían producirse al apoyar la horquilla directamente sobre el larguero. De esta forma cuando no está montada la barandilla no existe ningún dispositivo ni señal externa que afee a la cama, la cual podrá utilizarse indistintamente con o sin barandilla.

10.

El dispositivo descrito es muy sencillo y permite quitar o poner la barandilla con facilidad, siendo su fabricación económica al no significar operaciones de mecanizado o montaje complicadas.

15.

Serán independientes del objeto de la invención los materiales empleados en la construcción de las distintas piezas que componen el dispositivo, formas y dimensiones de las mismas y cuantos detalles accesorios puedan presentarse, siempre y cuando no afecten a su esencialidad.

20.

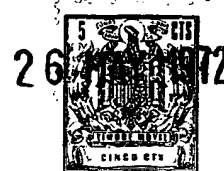

N O T A

Se reivindicada como objeto del presente modelo de utilidad:

1. Dispositivo de acoplamiento para barandillas de camas, caracterizado esencialmente por el hecho de que consta de unos montantes que sobresalen inferiormente de la barandilla y que finalizan en una pieza a modo de horquilla, dotada de una abertura alargada en la que encaja a presión un saliente de una pieza elástica que comprende una lámina del propio material, la cual queda adyacente al fondo de la horquilla, al que recubre a fin de amortiguar roces, cuya horquilla está destinada a apoyarse sobre los largueros de la cama.

2. Dispositivo de acoplamiento para barandillas de camas.

La presente memoria descriptiva consta de cuatro hojas foliadas escritas a máquina por una sola cara.

Barcelona 26 de mayo de 1972

ERABANTIA IBERICA; S. A.

p.a.

FIG. 1

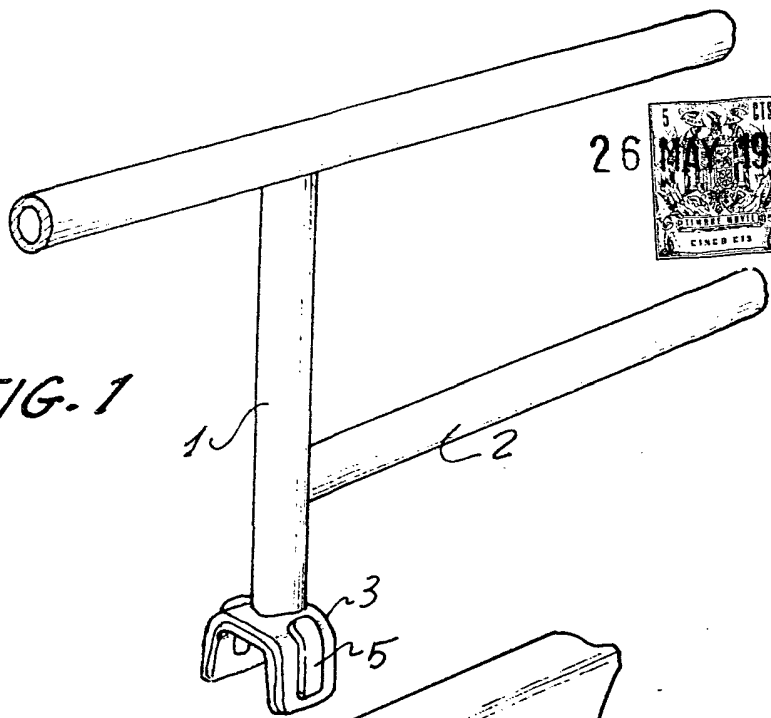
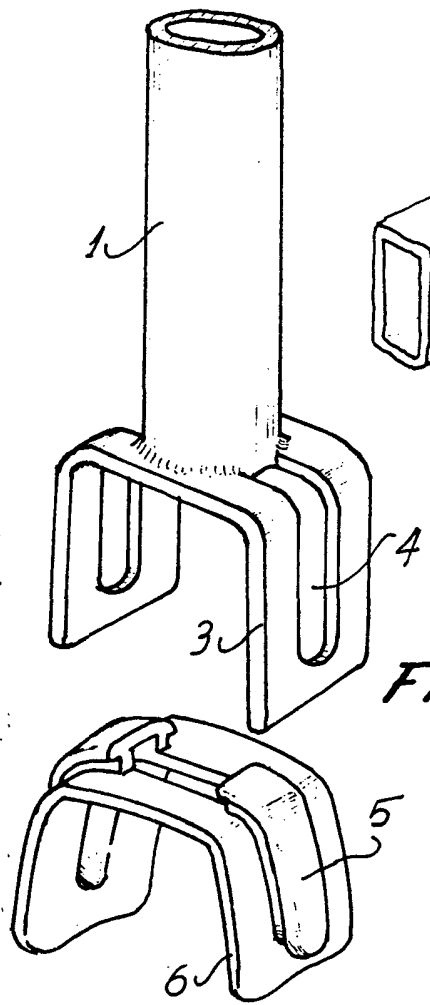

FIG. 2



Barcelona, a 26 mayo 1972
p.a.



26

FIG. 3

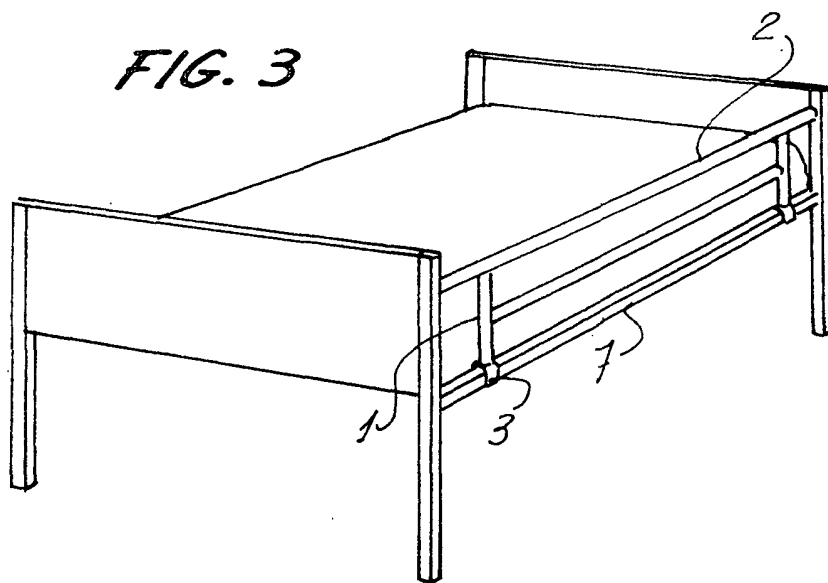

FIG. 4

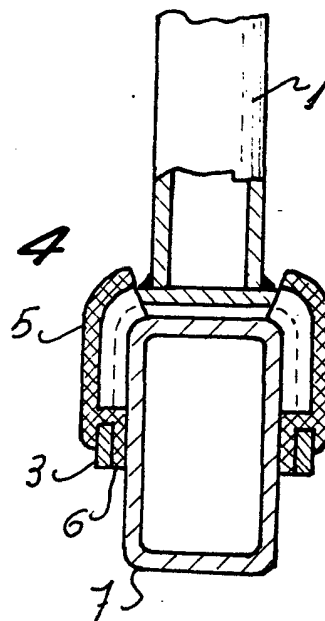
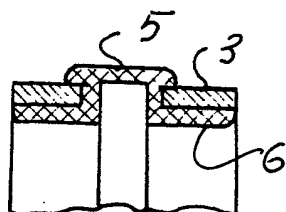

FIG. 5



Barcelona, a 26 mayo 1972
p.a.