

181158

25 MAY



SECCION TECNICA

CLASIFICACION I.P.C.

CLASE A47

SUBCLASE B

M O D E L O  
D E  
U T I L I D A D

a favor de BRABANTIA IBERICA, S. A., entidad española,  
domiciliada en Polinyá (Barcelona), carretera de Mollet  
a Sentmenat, Km. 6,4, por "MESITA DESMONTABLE PARA CAMAS".

- . -

MEMORIA DESCRIPTIVA

La presente invención se refiere a una mesita  
desmontable para camas, sumamente simple y práctica.

La posibilidad de incluir junto a la cama una  
mesita depende del espacio disponible. De ahí que resulte  
de gran interés una realización que permita acoplar esta  
mesita a voluntad en la cabecera, cuando el espacio lo  
permita o bien prescindir de ella si la habitación es de-  
masiado angosta.

Esta posibilidad ha de llevarse a cabo de forma  
que el montaje de la mesita pueda realizarse fácilmente,

181158

25



BAD ORIGINAL

sin alterar la constitución de la cabecera.

De acuerdo con estas premisas se ha ideado la mesita desmontable para camas objeto de la invención, caracterizada por el hecho de que consta de un tablero

5. soporte, en cuya cara anterior está montada la mesita propiamente dicha. El tablero presenta en uno de los bordes un montante al que están unidos unos travesaños fijados a la cara posterior del tablero y que sobresalen por el borde en el que se encuentra el montante, destinados

10. a su fijación, con medios de anclaje apropiados, en el reverso del cabezal. El montante descrito se prolonga por el extremo superior en una aleta doblada de la que es solidario un saliente que se enchufa en el extremo hueco del montante del cabezal.

15. Para la mejor comprensión de cuanto queda descrito en la presente memoria, se acompañan unos dibujos en los que, tan sólo a título de ejemplo, se representa un caso práctico de realización del objeto de la invención.

20. En dicho dibujo, la figura 1 es una vista en perspectiva anterior de la mesita separada del cabezal; la figura 2 es una vista similar, una vez acoplada la mesita; la figura 3 es una vista en perspectiva posterior de un detalle de la mesita montada; la figura 4 es un detalle en sección longitudinal del acoplamiento del saliente en el montante tubular; y la figura 5 es una vista en perspectiva del conjunto de la cama provista de la mesita.

25. La mesita descrita consta en los dibujos de un tablero soporte -1-, que en su cara anterior presenta

BAD ORIGINAL

25



unido un estante -2- soportado por ángulos -3-, y que constituye la mesita propiamente dicha. El tablero -1- está unido por uno de sus cantos a un montante -4-, dotado de travesaños -5- con orificios -6- para el paso de tornillos -7-, que fijan el tablero -1- por un extremo y por el otro fijan los travesaños en la cara posterior del cabezal -8-.

El extremo superior del montante -4- se prolonga en un acodamiento -9-, de cuya cara inferior parte un saliente -10- destinado a encajar en el interior del montante tubular -11- del cabezal.

El montaje de la mesita en el cabezal se reduce a enchufar el saliente -10- en el extremo del montante -11- y colocar los tornillos -7- que unen a los travesaños -5- en la cara posterior del cabezal -8-.

La realización descrita permite utilizar la cama indistintamente con o sin mesita, sin que la adición de este complemento represente modificar la estructura del cabezal. Con ello la cama no sufre ninguna modificación y puede utilizarse perfectamente sin la mesita.

La configuración de la mesita, que en el ejemplo ilustrado es un estante, podría ser a modo de cajón o pequeño armario. En cualquier caso, la facilidad de acoplarla o no a la cama, siempre es la misma.

Una vez montada la mesita, ocupa un reducido espacio y permite tener al alcance de la mano los utensilios más corrientes.

Serán independientes del objeto de la invención,

20.  
25.



181158

los materiales empleados en la construcción de las piezas que componen la mesita, formas y dimensiones de las mismas y cuantos detalles accesorios puedan presentarse, siempre y cuando no afecten a su esencialidad.

- . -

N O T A

5. Se reivindica como objeto del presente modelo de utilidad:

1. Mesita desmontable para camas, caracterizada esencialmente por el hecho de que consta de un tablero soporte, en cuya cara anterior está montada la mesita pro-

10. piamente dicha, cuyo tablero presenta en uno de sus bordes un montante del que son solidarios unos travesaños fijados a la cara posterior del tablero y que sobresalen por el borde en el que se encuentra el montante, destinados a su fijación, con medios de anclaje apropiados, en la cara posterior del cabezal, mientras que el montante descrito se prolonga en el extremo superior en una aleta doblada de la que es solidario un saliente que se enchufa en el extremo hueco del montante del cabezal.

2. Mesita desmontable para camas.

15. La presente memoria descriptiva consta de cuatro  
20. hojas foliadas escritas a máquina por una sola cara.

Barcelona, 25 de mayo de 1972

BRABANTIA INTRIC, S. A.

p.a.



25

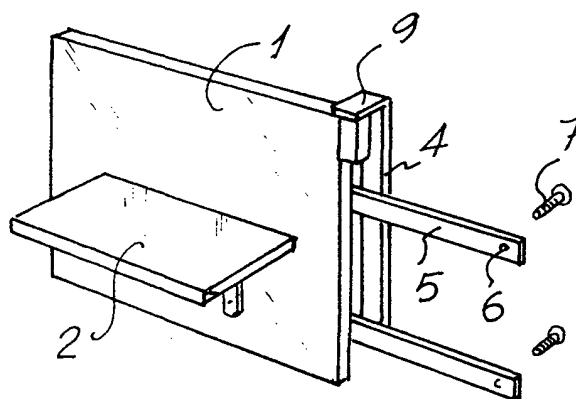

FIG. 1

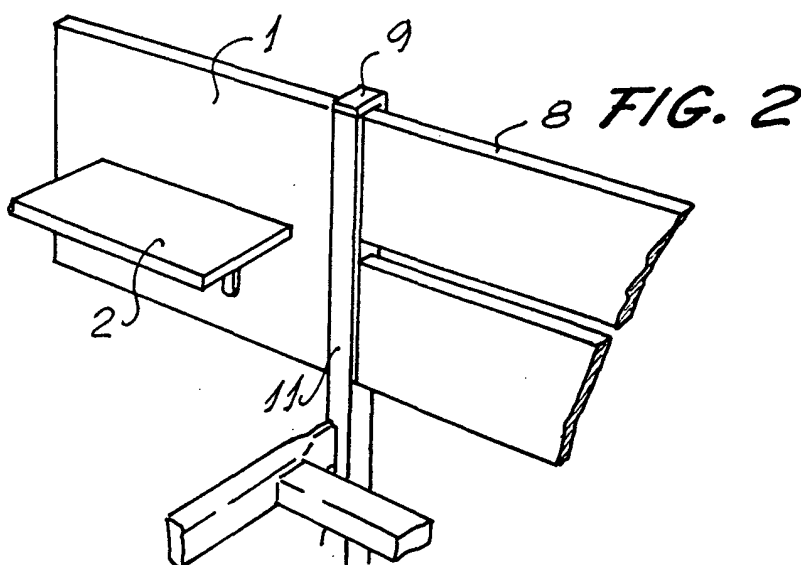
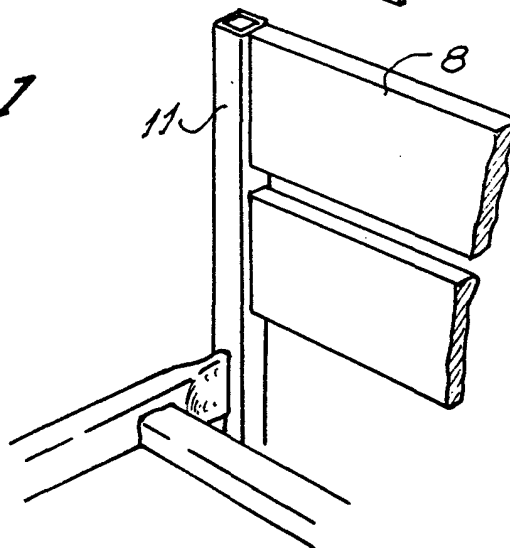

FIG. 2

Barcelona, a 25 de mayo 1972  
p.a.

A large, stylized handwritten signature or scribble in black ink, located below the date and location text.

18



FIG. 3

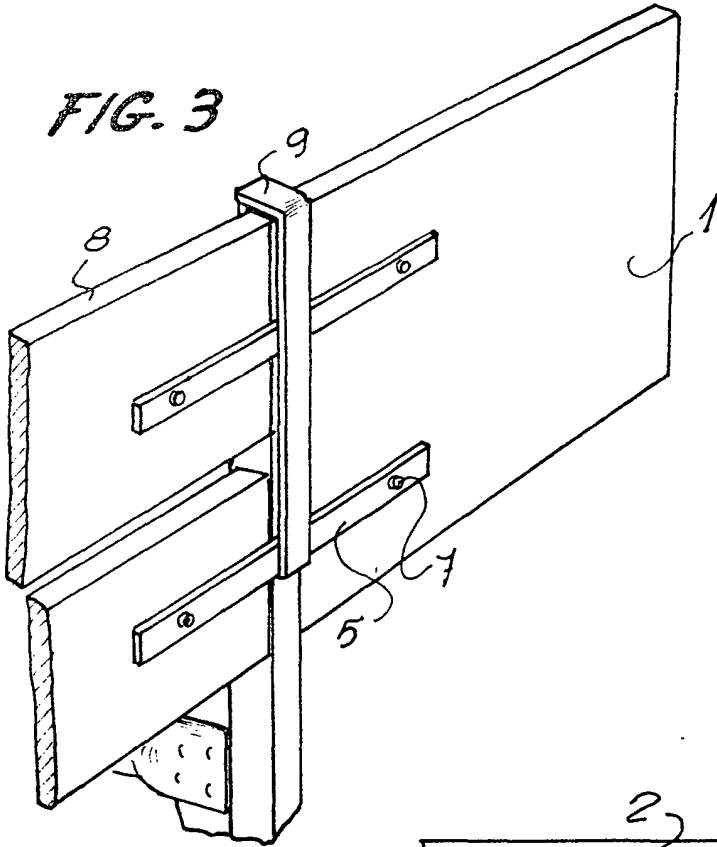

FIG. 4

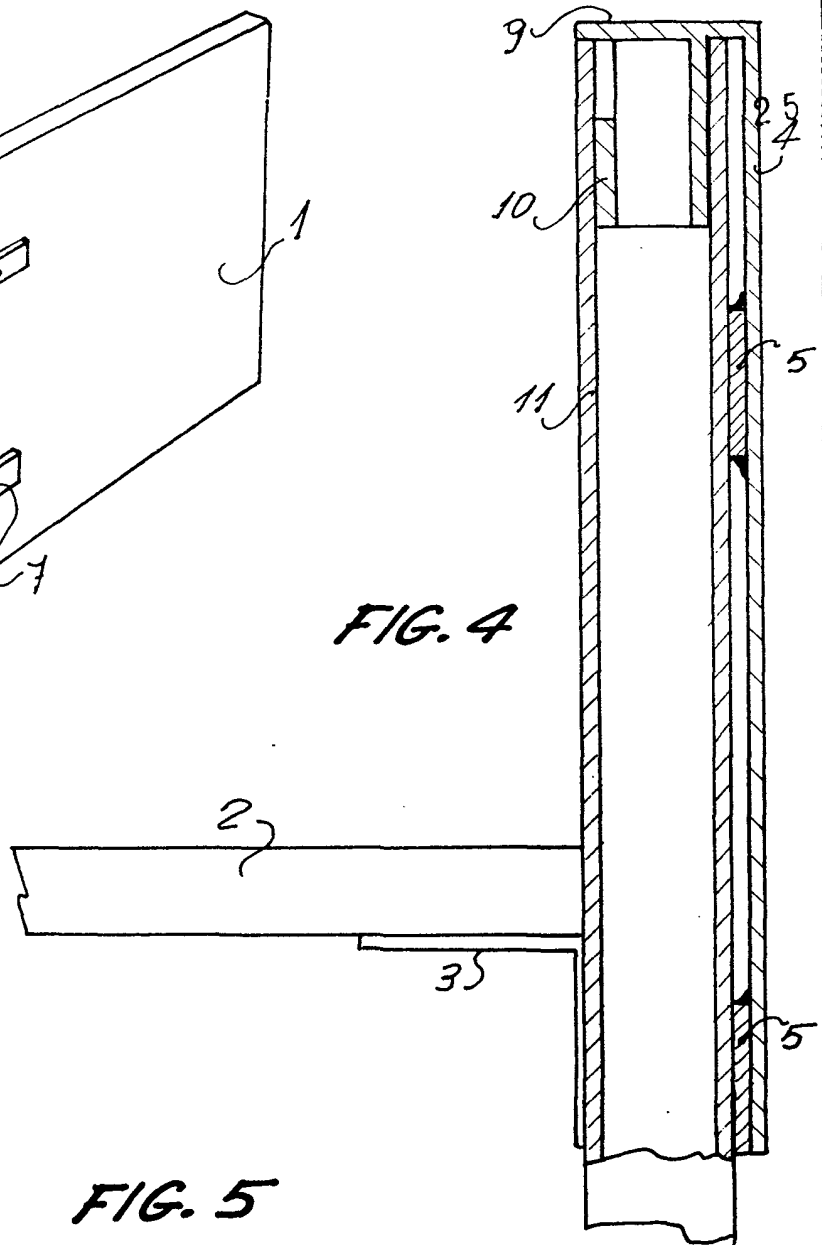
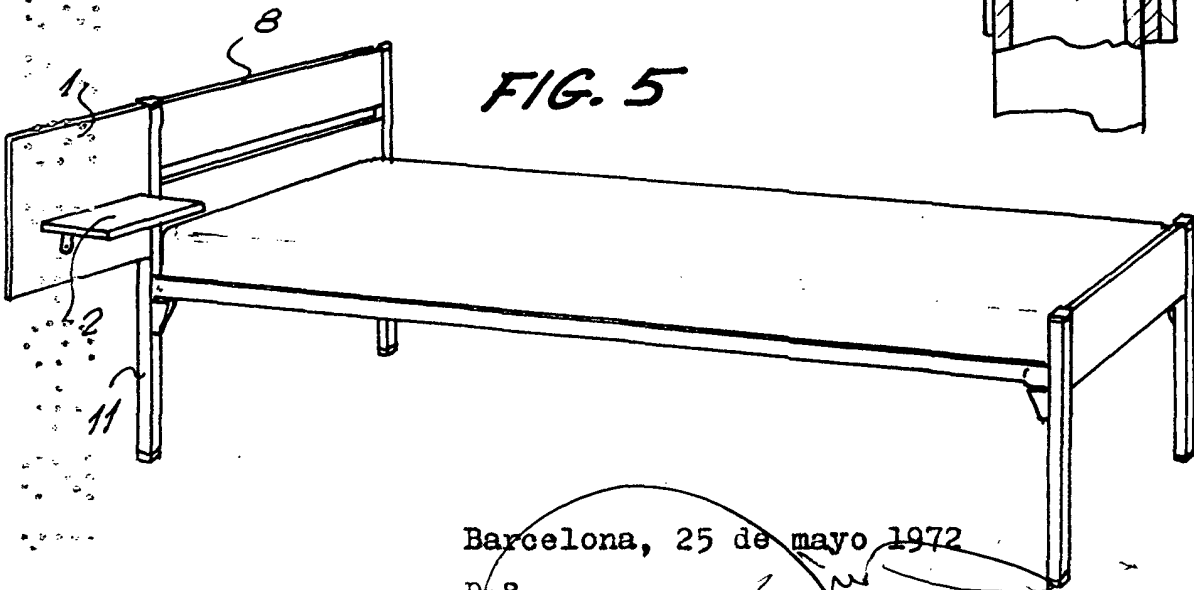

FIG. 5



Barcelona, 25 de mayo 1972

p.a.