

181137



181137

SECCION TECNICA
CLASIFICACION I. P. C.
CLASE <u>609</u>
SUBCLASE <u>F</u>

M O D E L O

D E

U T I L I D A D

por "PINZA SOPORTE PARA CARTELES", a favor de Doña ANA M^{te}
HELLEN WERNER, de nacionalidad alemana, con domicilio en
BARCELONA, calle Francolí, nº 64-66.

= . =

MEMORIA DESCRIPTIVA

El presente modelo de utilidad se refiere a una pinza soporte para carteles.

5. Consta en esencia el citado invento, de una pinza soporte dotada de unas peculiaridades que la hacen ventajosa ante la práctica con respecto a otras realizaciones conocidas para fines análogos.

10. Más concretamente, el modelo en cuestión se halla integrado por dos piezas iguales, de configuración prismática triangular aguda; las cuales, según posición operativa, se encuentran enfrentadas por sus caras más rectas, de modo que queden apoyados sus vértices más agudos para conformar un elemento de pinza.

181137



5. Cada una de dichas piezas comportan las aristas exteriores de sus bases redondeadas, y las aristas interiores de las mismas ligeramente achaflanadas y provistas de respectivos rebajes a escuadra complementarios entre sí y aptos para que en los mismos se fijen respectivamente las partes de una bisagra, de forma que ambas piezas sean articulables entre sí; quedando constituida la pinza en función de un resorte, cuyos extremos van alojados en los orificios existentes en las paredes verticales de los rebajes a escuadra antedichos; siendo el citado resorte el que mantiene a las dos piezas en posición de trabajo.

10. Las caras inclinadas del conjunto formado son útiles para insertar en las mismas leyendas propagandísticas o referentes a lo retenido por el dispositivo de pinza conformado.

15. Con el fin de facilitar la explicación, se acompaña a la presente memoria descriptiva de una lámina de dibujos en la que se ha representado un caso de realización que se cita a título de ejemplo.

En los dibujos:

20. La figura 1, presenta una vista en perspectiva del modelo.

La figura 2, muestra una vista en planta del mismo.

La figura 3, es una vista en sección transversal del dispositivo de pinza.

25. Haciendo referencia a las figuras, se puede apreciar en su realización, un dispositivo de pinza constituido por las piezas prismáticas triangulares aguzadas -1- y -2-, las cuales presentan los bordes exteriores de sus bases, redondeados -3-, y los respectivos bordes interiores de las mismas, achaflanados -4- y -5-, y provistos de los rebajes -6- y -7-, aptos pa-

30



rà que en los mismos se fijen las bisagras -8- y -9- que facilitan la unión de dichas piezas a la vez que permiten su articulado.

5. El dispositivo de pinza queda constituido en función del resorte -10-, el cual va situado en los citados rebajes, cuyas paredes verticales comportan unos orificios donde se alojan los extremos de dicho resorte.

10. El modelo, dentro de su esencialidad, puede ser llevado a la práctica en otras formas de realización que difieran en detalle de la indicada a título de ejemplo en la descripción y a las cuales alcanzará igualmente la protección que se recaba. Podrá, pues, construirse en cualquier forma y tamaño, con los materiales más adecuados, por quedar todo ello comprendido en el espíritu de las reivindicaciones.

15. = . =

N O T A

20. Descrito el objeto y utilidad de la presente invención, lo que se declara como no divulgado ni practicado en España, comprende las siguientes reivindicaciones:

25. 1ª.- Pinza soporte para carteles, caracterizada esencialmente por el hecho de comprender: dos piezas iguales y complementarias, de configuración prismática triangular aguzada, y situadas, según posición operativa, una con respecto a la otra con sus caras más rectas enfrentadas, porque cada una de dichas piezas presentan sus respectivas aristas más interiores de las bases, achaflanadas y provistas de unos rebajes longitudinales a escuadra, aptos para fijar en sus paredes horizontales las partes de unas bisagras de unión que
30. facilitarán su articulado, y porque el dispositivo de pinza



quedá constituido en función de un resorte de extremos alojados en respectivos orificios existentes en las paredes verticales de los antedichos rebajes, y además porque las partes más agudas de las piezas quedan apoyadas entre sí constituyendo la zona de asido del conjunto de pinza conformado.

5.

2ª.- Pinza soporte para carteles.

Según se describe y reivindica en la presente memoria descriptiva que consta de cuatro hojas foliadas y escritas a máquina por una sola de sus caras, acompañadas de los dibujos reglamentarios.

10.

5 JUN. 1972

Madrid, a

p. a.

JAI ME I SERN

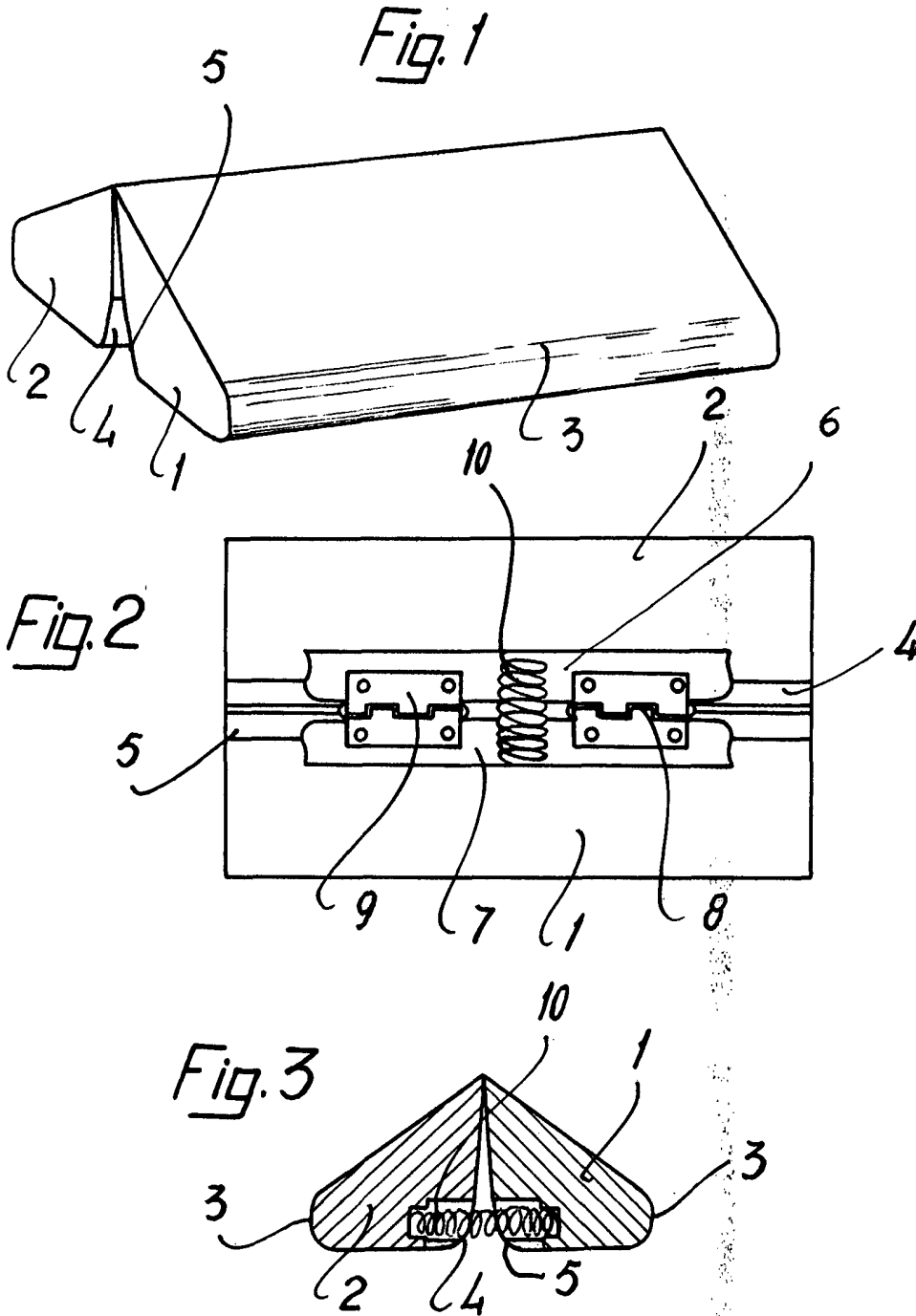

Madrid, a 5 JUN. 1972
p.a.

JAIKE IERDI