

181076



SECCION TECNICA

CLASIFICACION I. P. C.

CLASE B 65 _____

SUBCLASE D _____

M O D E L O
D E
U T I L I D A D

a favor de Don CARLOS ARGEMI FONTANET, de nacionalidad española, domiciliado en Barcelona, calle Ballester, 44, por "PRESENTADOR DE HOJAS DE SIERRA DE MANO PARA CORTAR METALES".

- . -

MEMORIA DESCRIPTIVA

- El objeto de la presente invención consiste en un presentador de hojas de sierra de mano para cortar metales, el cual se halla conformado por una lámina de cartón, cartulina u otro material que ofrezca parecida consistencia, sobre la cual descansan las mencionadas hojas de sierra, bien individualmente, bien agrupadas por series superpuestas, las cuales se fijan sobre dicha lámina de cartón mediante una capa de plástico transparente, que a un tiempo recubre totalmente tanto las hojas como la superficie vista del presentador, hallándose éste recorrido
- 5.
- 10.



por varias líneas de trepado que posibilitan su división en diversas porciones, cada una de ellas contenedora, por lo menos, de una hoja o de un grupo de ellas, dispuestas, como ya se ha dicho anteriormente, en superposición.

5.

Para mejor comprensión de la presente memoria descriptiva se acompañan unos dibujos en los que, esquemáticamente y tan sólo a título de ejemplo, se representa una realización de tipo práctico de un presentador de hojas de sierra de mano de acuerdo con las características de la invención.

10.

En dichos dibujos, la figura 1 es una vista frontal del presentador; la figura 2 es una vista en perspectiva del mismo presentador pero mostrando desprendida una de las porciones que lo conforman y, al mismo tiempo, extraída del mismo una de las sierras que contiene, mientras que la figura 3 es una sección parcial del presentador en la que pueden apreciarse perfectamente las partes que lo constituyen.

15.

20.

De la observación de las mencionadas figuras se desprende que el presentador está formado por una lámina de cartón o similar 1, sobre la cual se disponen, bien en sentido vertical, bien en sentido horizontal, paralelas entre sí, unas hojas de sierra 2, las cuales pueden asentarse, bien individualmente, o bien formando una serie superpuesta. La fijación de estas hojas de sierra sobre la cara vista del presentador se verifica mediante la adhesión sobre dicha cara de una lámina de plástico, trans-

25.



parente y rígido 3, que conforma unos departamentos contenedores de las hojas 2, que inmovilizan a éstas y las protegen a un mismo tiempo.

5. El presentador está recorrido, en el mismo sentido en el que están dispuestas las hojas de sierra, por unas líneas de trepado 5, lo que posibilita que pueda dividirse en porciones, cada una de ellas correspondiéndose con un grupo o grupos de hojas.

10. Para extraer una de las hojas del departamento 4 que la contiene, bastará con seccionar la parte superior de éste, aunque dicha extracción también puede verificarse mediante una abertura superior trasera, practicada en la lámina 1 del presentador.

15. El presentador, en el punto medio de su parte superior, ofrece un orificio 6 mediante el cual permite que sea colgado en cualquier dispositivo de fijación, sea en la tienda o en el taller.

20. Serán independientes del objeto del presente modelo de utilidad los materiales, formas y dimensiones, tanto absolutas como relativas, de los distintos elementos que intervienen en su realización y, en general, todo cuanto no altere, cambie o modifique, la esencialidad de la invención.



N O T A

Se reivindica como objeto del presente modelo de utilidad:

1. Presentador de hojas de sierra de mano para cortar metales, constituido por una lámina de cartón, cartulina u otro material similar, con un orificio para facilitar su sujeción en cualquier lugar adecuado, provista dicha lámina de varias líneas de trepado paralelas, en sentido vertical u horizontal, a fin de limitar unas zonas separables portadoras de una serie de sierras en posición superpuesta, mantenidas fijas sobre la respectiva zona separable por medio de una lámina de material plástico que recubre la totalidad de la lámina por su cara vista, que se caracteriza por el hecho de que el acceso a cada una de las zonas separadas del presentador se verifica por medio de un simple corte practicado en uno de sus extremos o de una abertura definida en la lámina general, solapada o rasgable, en coincidencia con uno de dichos extremos.
- 5.
- 10.
- 15.
20. Presentador de hojas de sierra de mano para cortar metales.

La presente memoria consta de cuatro hojas foliadas, escritas por una sola cara.

Madrid,

CARLOS ARGEMI FONTANET
p.a.

J. TORTRAS

p.p.

A. GULLEUMAS

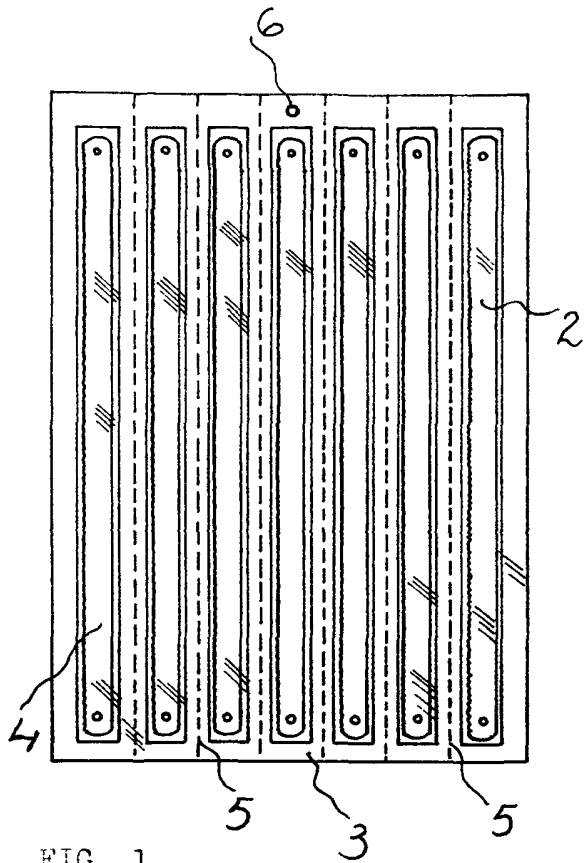

FIG. 1

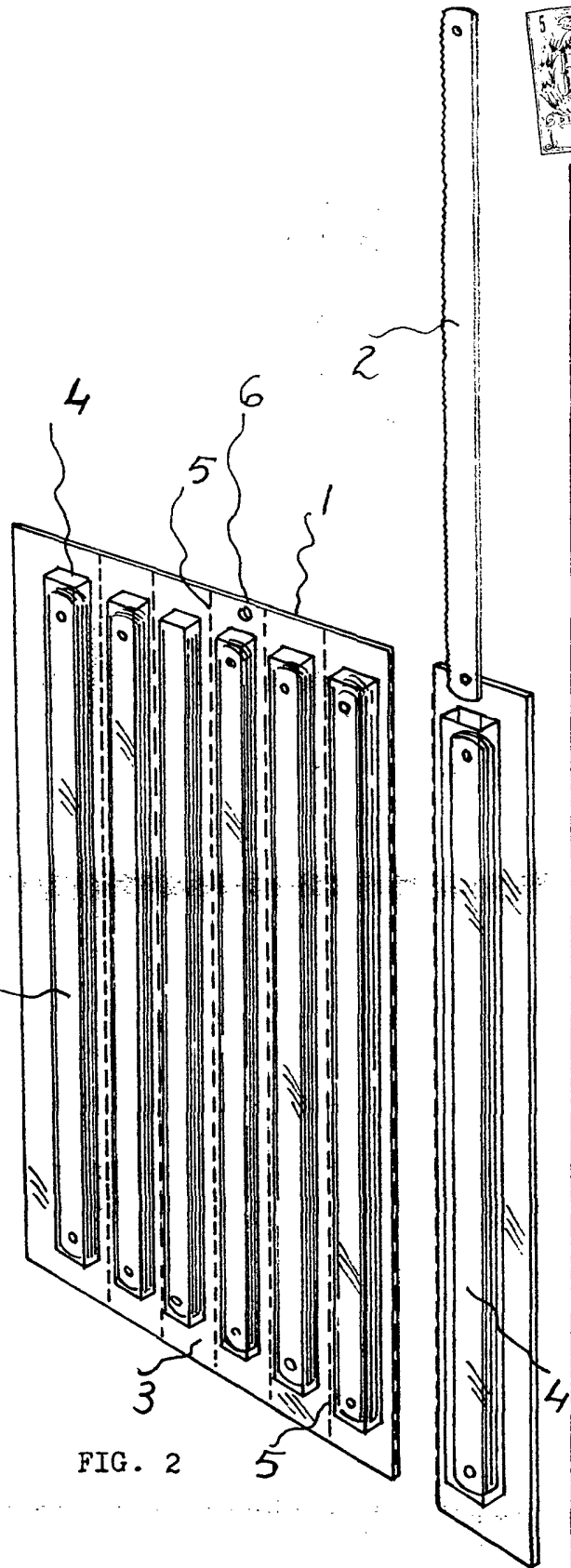

FIG. 2

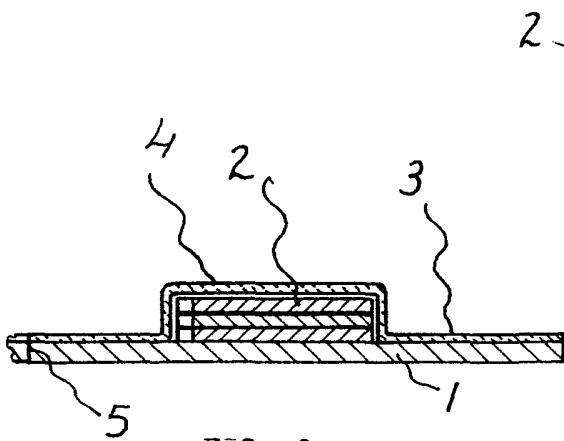

FIG. 3

Madrid,
CARLOS ARGEMI FONTANET
p.a.

J. TORTRAS

IMPRESOR