

11:274

180990

30M



A 47 K

M O D E L O  
D E  
U T I L I D A D

por "SOPORTE MURAL PARA DUCHA TIPO TELEFONO", a favor de Don EDUARDO MIRALTA SEIX, de nacionalidad española, domiciliado en BARCELONA, calle Gomis, nº 30-36.

= . =

MEMORIA DESCRIPTIVA

El presente modelo de utilidad se refiere a un soporte mural para ducha tipo teléfono.

5. Comprende esencialmente una placa fijable a un paramento, la cual tiene un cuello roscado, que junto con una tuerca cilíndrica constituye el alojamiento complementario de una rótula, prolongada en un soporte para la retención del brazo de ducha. Dicho soporte tiene una pinza en forma de "U" de ramas vueltas hacia adentro, constituyendo cavidad circular abierta para la retención del brazo de ducha que 10. asimismo es cilíndrico, realizando su entrada en la pinza a través del tubo flexible de enlace a la instalación que es de menor diámetro. La retención del brazo de ducha se reali-

180990



1972

za a través del casquillo extremo posterior del mismo y se evita el desprendimiento con respecto a la pinza, ya que la boca de la pinza es de menor diámetro que el casquillo.

5. Además tanto en el casquillo como en la pinza se han previsto sendos planos coincidentes para evitar el giro de uno con respecto a la otra.

10. Con el fin de facilitar la explicación, se acompaña la presente memoria de una lámina de dibujos en la que se ha representado un caso de realización que se cita a título de ejemplo.

En el dibujo:

La figura 1 muestra en vista lateral seccionada un conjunto del soporte con el brazo de ducha montado.

La figura 2 es un alzado frontal del soporte.

15. La figura 3 es una vista en planta del soporte.

20. Haciendo referencia a las figuras este soporte consta esencialmente de una placa rectangular A (figuras 1 y 2) con alojamientos B para tornillos (figuras 1 y 2) de fijación a un paramento. En su tercio inferior y situado en el eje de simetría de la pieza, presenta una embocadura cilíndrica que, exteriormente se prolonga en rosca macho, según se aprecia en C (figura 1). Esta embocadura presenta inferiormente, un alojamiento esférico D (figura 1), para acoplamiento de la rótula E, que presenta en su extremidad el soporte articulado F (figura 1).

25. En la rosca C se atornilla la tuerca cilíndrica G (figuras 1 y 3), que en su interior y en un rebaje conveniente, aloja la arandela de retención H (figura 1), que gracias a la presión graduada que proporciona la tuerca G, permite  
30. variar el ajuste de accionamiento del soporte F y la rótula E.



El soporte F en su extremo frontal adopta un acodado formando pinza, según se aprecia en I (figura 2). Esta pinza presenta interiormente un alojamiento cilíndrico J, con un plano K, estando por su parte inferior abierta en un escote L (figura 2).

5.

En el alojamiento descrito se acopla el casquillo M (figura 1) montado en el extremo del tubo flexible N (figura 1), acoplado al brazo de la ducha mediante la tuerca cilíndrica y moleteada Ñ (figura 1). Este casquillo M adopta el mismo perfil de la pinza I, con su mismo diámetro y plano K descritos. Sin embargo, el tubo flexible N tiene un diámetro exterior menor que el escotado L, por lo que permite entrar fácilmente por él.

10.

Así pues, para fijar el conjunto de brazo de ducha y tubo flexible en el soporte mural, basta introducir el tubo por el escotado L de la pinza y deslizar dentro de ella el casquillo M, según la línea de acción X (figura 1).

15.

En estas condiciones, como que el casquillo M tiene el mismo diámetro exterior que el interior J de la pinza y el escotado L, tal como se aprecia en la figura 2, es menor que estos diámetros, el brazo de ducha y el tubo flexible quedarán suspendidos del soporte F. El plano K de la pinza tiene por misión posicionar el casquillo M, impidiendo su giro.

20.

Para separar el brazo de ducha del soporte F basta proceder inversamente, es decir, deslizar el brazo según el sentido Y (figura 1) y entonces pasará el tubo flexible a través del escotado L.

25.

La rótula E con sus complementos, permiten situar el soporte F y por ende el brazo de ducha, según distintas posi-

30.

74



00000

ciones angulares.

5. El modelo, dentro de su esencialidad, puede ser llevado a la práctica en otras formas de realización que difieran en detalle de la indicada a título de ejemplo en la descripción y a las cuales alcanzará igualmente la protección que se recaba. Podrá, pues, construirse en cualquier forma y tamaño, con los materiales más adecuados, por quedar todo ello comprendido en el espíritu de las reivindicaciones.

= . =

10.

#### N O T A

Descrito el objeto y utilidad de la presente invención, lo que se declara como no divulgado ni practicado en España, comprende las siguientes reivindicaciones:

15.

1ª.- Soporte mural para ducha tipo teléfono, caracterizado esencialmente porque consta de una placa para fijación a la pared que en su tercio inferior y situado en el eje de simetría presenta una embocadura cilíndrica exteriormente roscada y que presenta en su interior un alojamiento esférico para acople de una rótula integral del soporte propiamente dicho, articulando el conjunto de rótula y soporte con posiciones de retención determinadas por el apriete de una tuerca cilíndrica con arandela de retención incorporada, que rosca sobre la embocadura cilíndrica antes mencionada, y porque el soporte propiamente dicho presenta un acodado en su extremo frontal formando pinza que interiormente presenta un alojamiento cilíndrico con plano inferior abierto por un escote, donde acopla el casquillo montado en el extremo del tubo flexible acoplado al brazo de ducha, siendo el diámetro de la parte interior de la pinza igual al diámetro del casquillo

20.

25.

30.

110375 -

180990



y mayor al diámetro del tubo flexible de la ducha, a efectos de introducción y retención del brazo de ducha en la misma.

5. 2ª.- Soporte, según la reivindicación I, caracterizado porque la pinza y el casquillo presentan una porción plana coincidente en posición montada para evitar el giro de uno con respecto al otro.

3ª.- Soporte mural para ducha tipo teléfono.

10. Según se describe y reivindica en la presente memoria descriptiva que consta de cinco hojas foliadas y escritas a máquina por una sola de sus caras, acompañadas de los dibujos reglamentarios.

Madrid, a 30 MAYO 1972

p. a.

JAVIER LOPEZ

186530



SUMARIO

Fig. 1

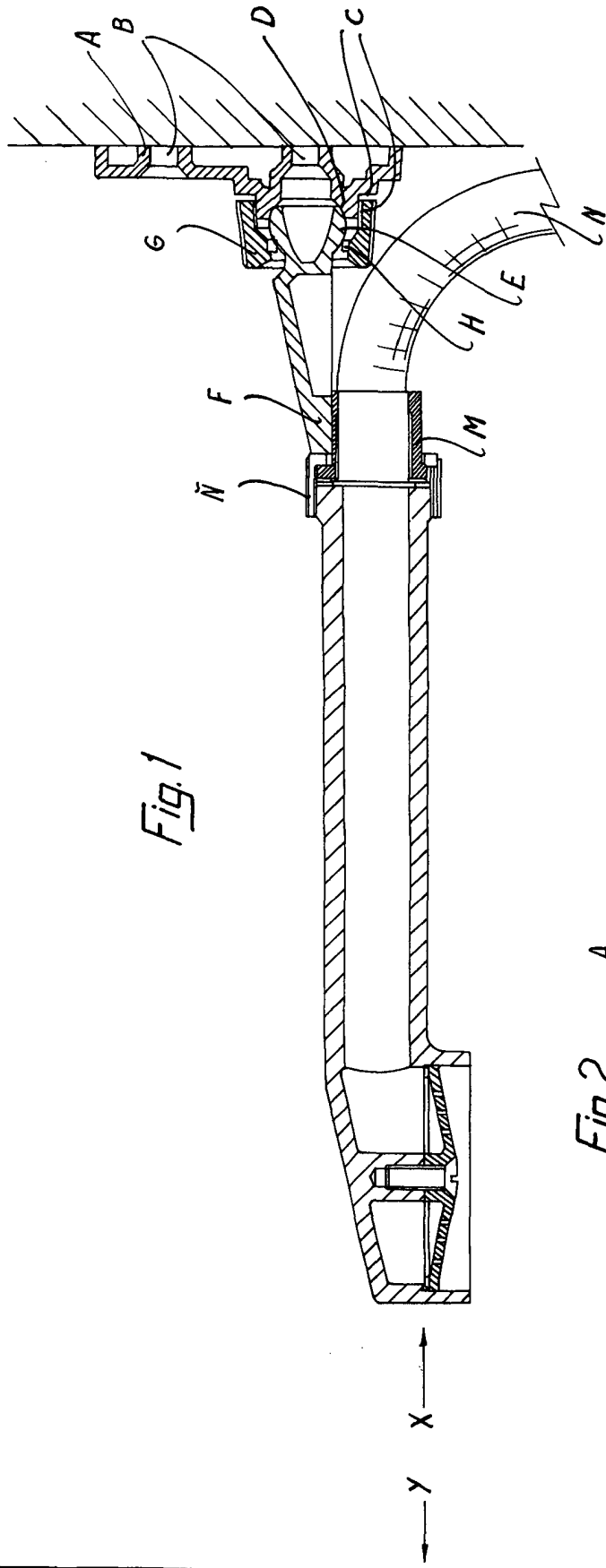

Fig. 2

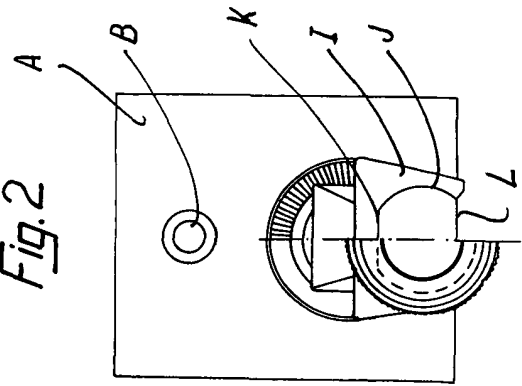
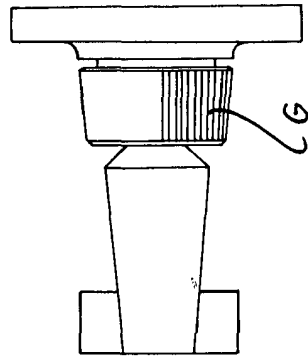

Fig. 3



Madrid, a 20 de Mayo de 1912

Handwritten signature