

20 MAY



180978

SECCION TECNICA
CLASIFICACION I. P. C.
CLASE <u>A 63</u>
SUBCLASE <u>H</u>

M O D E L O
D E
U T I L I D A D

a favor de Don Ricardo RIART LLOP y Don Armando MARFIL PRATS, ambos de nacionalidad española, residentes en Barcelona, Avenida Virgen de Montserrat, 230, por "JUEGO DE COMPOSICIÓN".

- . -

MEMORIA DESCRIPTIVA

La presente invención se refiere a un juego de composición que resulta sumamente interesante.

Los juegos de composición ofrecen un especial atractivo para los niños, ya que estimulan su ingenio e imaginación.

5.

De acuerdo con esta premisa se ha ideado el del objeto de la invención, si bien su concepción es distinta a cuantos son conocidos hasta ahora.

10.

El juego en cuestión consta esencialmente de una pluralidad de fichas que por una de sus caras presentan gra-

180978

20 MAY



bados tramos de distintas formas correspondientes a una flecha, los cuales se complementan entre sí, habiéndose previsto grupos de fichas de distintos colores, de forma que deberán complementarse las del mismo color.

5. Existen tipos esenciales de fichas, atendiendo al tipo de tramo representado; tramos rectos, tramos curvados y, tramos correspondientes al extremo posterior y a la punta de la flecha.

10. Los tramos que presentan la punta y la cola de la flecha adoptan distinto color para una y otra.

Para la mejor comprensión de cuanto queda descrito en la presente memoria, se acompañan unos dibujos en los que, tan sólo a título de ejemplo, se representa un caso práctico de realización del objeto de la invención.

15. En dicho dibujo, la figura 1 es una vista en perspectiva de una serie de fichas complementarias separadas; la figura 2 es una vista en planta de los tres tipos de ficha, atendiendo al dibujo o tramo representado, y la figura 3 representa en planta diversos ejemplos de composiciones a realizar.

20. El juego descrito consta en los dibujos de una pluralidad de fichas -1-, las cuales presentan tres tipos de trazos correspondientes a una flecha y son los siguientes: un tramo recto -2- con la iniciación de la cola, un tramo curvado -3- y la punta -4-, a ambos lados de la cual aparecen las zonas -5- que forman la cola.

25. Estas fichas están divididas en grupos de distintos colores, de forma que la punta -4- de un color siempre



180978

tiene la cola -5- de color distinto (figura 1).

5. El juego consiste en agrupar las fichas de un mismo color hasta formar una flecha completa y seguir con otra de color distinto. Es evidente que los trazos curvos -3- permiten la formación de sinuosidades que pueden alargar la flecha (figura 3). Los jugadores se repartirán las fichas sin conocer el grabado que llevan, y en tiradas sucesivas intentarán colocar su ficha. El jugador que acaba antes las fichas se declara vencedor.

10. El juego es entretenido y de gran vistosidad y su simplicidad lo hace apto para niños de corta edad.

15. Serán independientes del objeto de la invención los materiales empleados en la formación de las fichas, formas y dimensiones de las mismas y de los trazos representados, y cuantos detalles accesorios puedan presentarse, siempre y cuando no afecten a su esencialidad.

- . -

N O T A

Se reivindica como objeto del presente modelo de utilidad:

20. 1. Juego de composición, caracterizado por el hecho de que comprende una pluralidad de fichas que en una de sus caras presentan grabados distintos tramos de una flecha, los cuales se complementan entre sí, cuyas fichas están divididas en grupos de distintos colores, debiendo agruparse

- 4 780978

20 MAY



las del mismo color para formar la flecha.

2. Juego de composición, según la reivindicación anterior, caracterizado por el hecho de que se han previsto, por lo menos, tres tipos de fichas, según el trazo que tienen representado; con trazo intermedio recto, con trazo intermedio curvado y con la punta y la cola a la vez.

3. Juego de composición, según las reivindicaciones 1 y 2, caracterizado por el hecho de que las fichas que presentan la punta y la cola adoptan distinto color para una y otra.

4. Juego de composición.

La presente memoria descriptiva consta de cuatro hojas foliadas escritas a máquina por una sola cara.

Barcelona, 20 de mayo de 1972

Ricardo RIART LLOP y
Armando MARFIL PRATS

p.a.

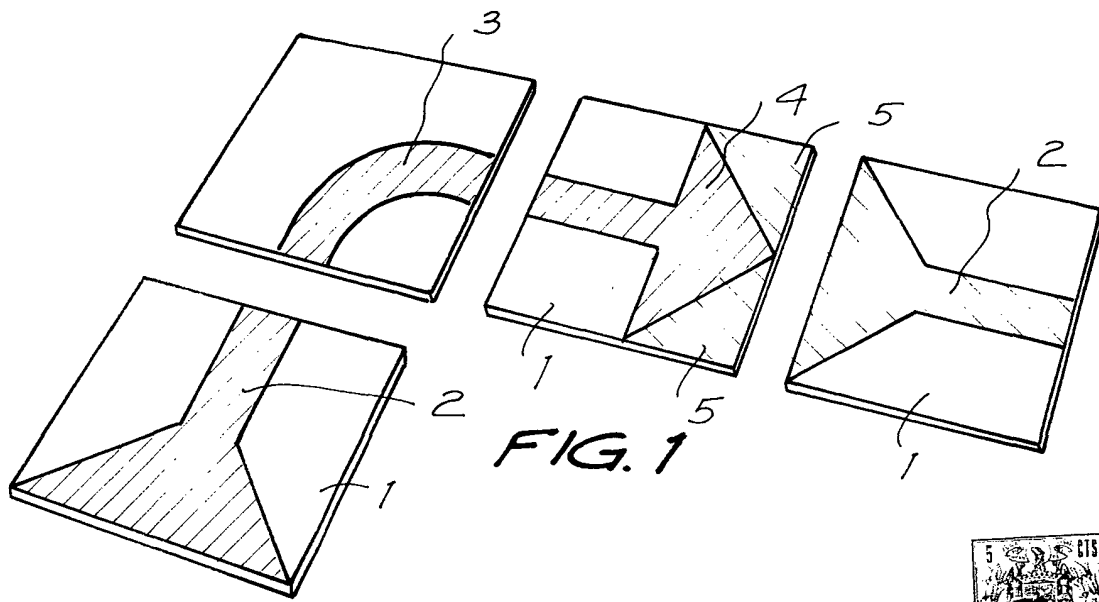

FIG. 1

20 MAY



FIG. 2

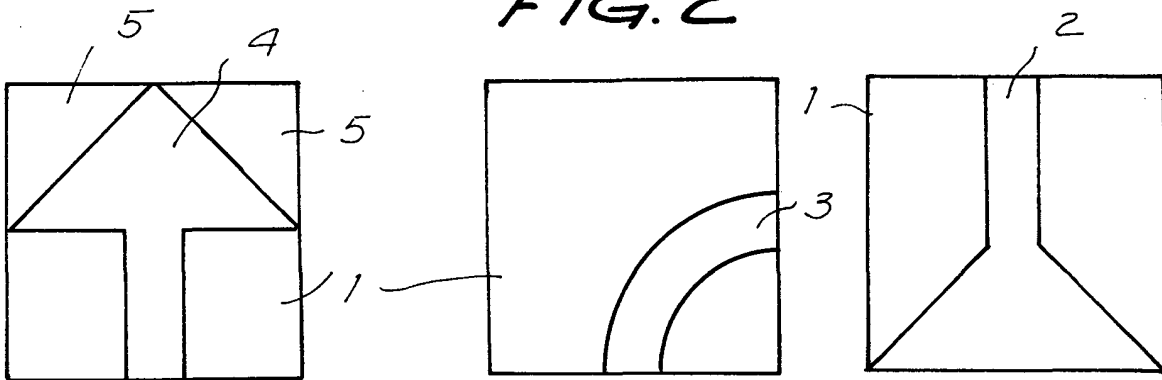
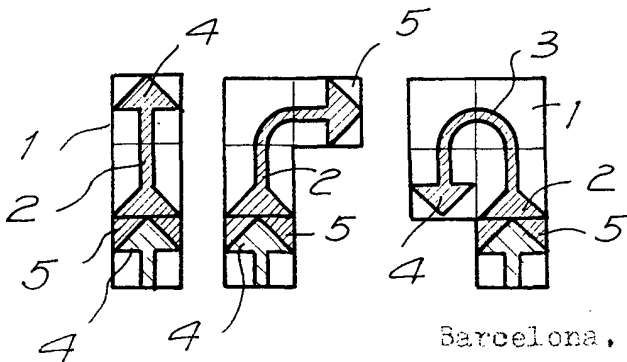

FIG. 3



Barcelona, 20 de mayo de 1972

p.a.

4107611