



SECCION TECNICA
 CLASIFICACION I. P. C.
 CLASE A 47
 SUBCLASE K

180965

MODELO DE UTILIDAD
 por 20 años

por "PORTAUTENSILIOS SANITARIO", a favor de INDUSTRIAS ARTÍSTICAS SANITARIAS, S.L. "INARSA", de nacionalidad española, domiciliada en HOSPITALET DE LLOBREGAT (Barcelona) - Cobalto, 142-146, 3ª planta.

=====

MEMORIA DESCRIPTIVA

El presente Modelo de Utilidad se refiere a un dispositivo portautensilios, destinado a su colocación y utilización en un cuarto de baño, tocador y otros recintos similares, que se caracteriza por sus cualidades prácticas en orden a la sustentación de objetos de diferentes clases y por sus cualidades estéticas, que lo hacen válido para conjugarse con cualquier tipo de decoración.

El portaobjetos que se describirá consiste en una caja ortoédrica aplanada de fijación mural, cuya cara delantera es abierta y posee medios para la retención de determinados utensilios de higiene, por ejemplo, los de un equipo de limpieza dental, y está provista de un estante inclinado sobre el que se apoyarán otros objetos de uso corriente en los lugares de su montaje.



Para facilitar la explicación, se acompaña a la presente memoria una hoja de dibujos, en los que se ha representado, a título de ejemplo ilustrativo y no limitativo, un caso de realización de un portautensilios sanitario, según los principios de las reivindicaciones.

En los dibujos:

La figura 1 es una vista en perspectiva del nuevo portaobjetos sanitario, en la que se aprecia su estructura formal y funcional.

10. La figura 2 es una proyección frontal del nuevo soporte para objetos, la figura 3 es una sección longitudinal del mismo y la figura 4 una sección transversal, producidas estas últimas por planos indicados III-III y IV-IV en la segunda proyección.

15. Los elementos designados con números en los dibujos corresponden a las partes siguientes:

-1-, caja prismática rectangular, de configuración alargada, provista de medios para su sujeción a la pared y teniendo su cara delantera abierta; -2-, base inferior, constituyendo un estante sustentador de objetos, provista de orificios -3- para la inserción de cepillos de dientes, de un entrante -4- para la colocación de un tubo de crema dental, una maquinilla de afeitar u otros utensilios, y otras posibles formaciones para diversos componentes; -5-, estante longitudinal de forma rectangular, dispuesto oblicuamente respecto a las caras del cuerpo prismático, sujetándose por sus bordes extremos introducidos en entrantes acanalados practicados en las superficies internas de las caras laterales de la caja -1- y siendo -6- un entrante rectangular en conjugación



19 MAR. 1972

con los orificios -3- y la hendidura -4-, contribuyendo a la mejor sujeción de componentes higiénicos.

El estante -5- será ventajosamente amovible, pudiéndose separar cuando interese, a efectos de limpieza.

La caja -1- y el estante -5- se realizarán preferentemente de metacrilato o de un material sintético equivalente, susceptible, por sus propiedades, de presentar un acabado y coloración convenientes, así como adecuadas propiedades higiénicas.

Todo cuanto no afecte, altere, cambie o modifique la esencia del portautensilios descrito, será variable a los efectos del actual Modelo.

N O T A.

Se reivindica como objeto de este registro por Modelo de Utilidad:

1.- Portautensilios sanitario, caracterizado esencialmente por consistir en una caja prismática rectangular y alargada, dotada de medios de sujeción mural y teniendo su cara delantera abierta, con provisión, en la base inferior, de orificios, entrantes y otros medios para la sujeción de objetos higiénicos, y en la parte media y longitudinal del cuerpo prismático, de un estante amovible de forma rectangular y en disposición inclinada, determinando en la caja un espacio de sección triangular y otro de sección trapezoidal superior, y estando provisto en sus bordes de por lo menos un entrante para facilitar la retención de otros utensilios higiénicos.

Sean cuales fueren las circunstancias que concurren en la esencialidad del Modelo de Utilidad, defini



do en la anterior reivindicación, cuyo objeto es:

2.- "PORTAUTENSILIOS SANITARIO".

Consta la presente memoria de cuatro hojas foliadas, mecanografiadas por una sola cara y de los dibujos unidos a la misma.

Barcelona, 19 MAY. 1972

P.A. de INDUSTRIAS ARTÍSTICAS SANITARIAS, S.L.
"INARSA".

ALFONSO DURÁN

p. p.



Fdo.: Luis Durán Benejam

FE/mo.ef.

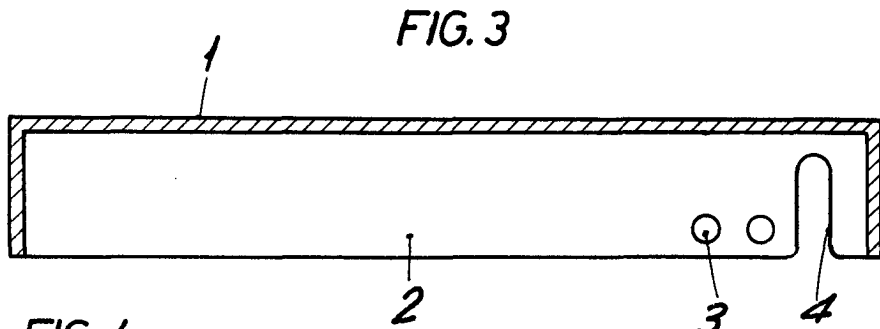
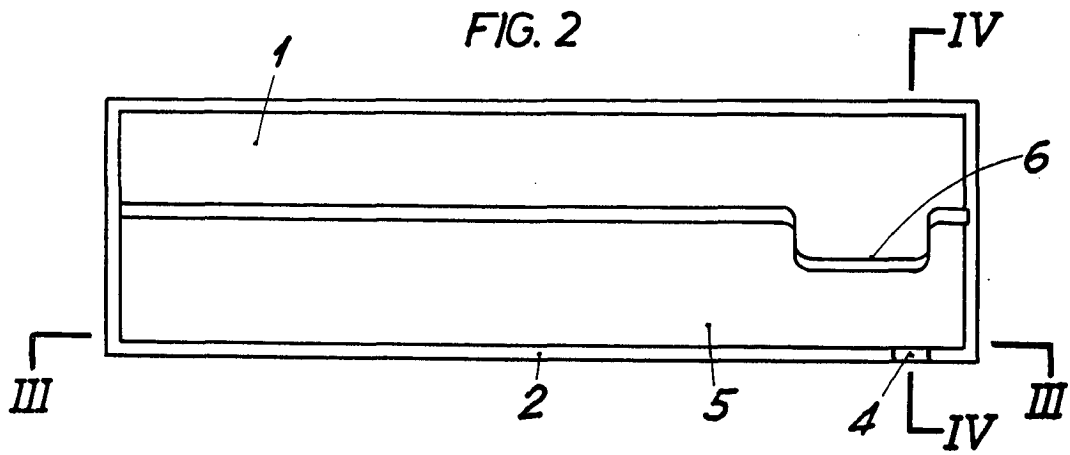

FIG. 4

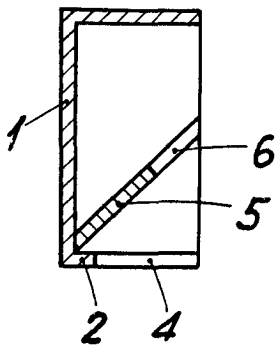
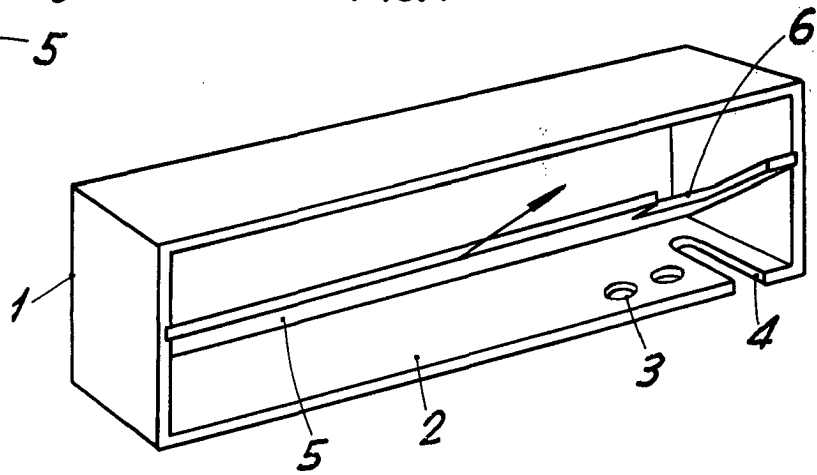

FIG. 1



BARCELONA, 19 MAY 1972

P.A. ALFONSO DURÁN

P. P.

Luis Durán
Fdo.: Luis Durán Benejam

ESCALA VARIABLE