

6:57:74

180937

29 MA



180937

SECCION TECNICA
CLASIFICACION I. P. C.
CLASE <u>E04</u>
SUBCLASE <u>C</u>

MEMORIA DESCRIPTIVA

de un

MODELO DE UTILIDAD

por:

" SEPARADOR DE ARMADURAS EN ESTRUCTURAS DE HORMIGON "

Cuya solicitud de registro se solicita por VEINTE AÑOS, con protección para todo el territorio nacional, a nombre y favor de TECDIR, S.A., de nacionalidad Española, con domicilio en MADRID, Juan Hurtado de Mendoza, 9.

Las estructuras de hormigón contienen, en su interior, un entramado de varillas metálicas dispuestas previamente al vertido de la masa de fraguado en los encofrados que la ahorman, constituyendo su armadura.

5

Para que la función de estas armaduras resulte eficaz, es necesario que las varillas que forman sus entramados estén debidamente alineadas, guardando una separación conveniente respecto a las caras o superficies externas de la estructura y, por tanto, del encofrado que las determina.

10

Hasta ahora, y en la práctica, tanto la alineación de las varillas como la separación del encofrado se lograban interponiendo entre aquellas y las superficies interiores del encofrado unos tacos de madera o de cualquier otro material, pero siempre realizados en el momento y que se acondicionaban antes de echar el mortero o masa de fra-

15

29 MA



180937

guado utilizada, cuyos tacos tenían diversos inconvenientes, entre ellos la notable pérdida de tiempo en su realización y variables formatos, lo que, además de originar el encarecimiento de las estructuras, daba lugar a otros defectos derivados de la propia naturaleza de los materiales empleados.

El presente modelo de utilidad, como su enunciado indica, está referido a un separador que se constituye por un módulo prefabricado, realizado básicamente con el mismo material con el que se forman las estructuras, o sea con cemento, por lo que se funde y forma cuerpo con la masa de fraguado, pudiéndose suministrar en grandes cantidades, lo que facilita sensiblemente la realización de las estructuras de hormigón.

Sustancialmente, el módulo está configurado por una pieza en forma de tronco de pirámide, con sus dos bases rectangulares y la menor, que es la destinada a recibir la varilla, atravesada por un canal o rebaje en forma de mediacaña, el cual servirá de zona de asentamiento a la expresada varilla.

Para facilitar la comprensión de cuanto antecede, y a título de ejemplo, nunca en forma limitativa, los adjuntos gráficos ilustran la forma idónea de realización práctica:

La figura 1ª muestra una vista, en perspectiva, del módulo que constituye el separador cuyo registro se reconoce. Vemos el cuerpo básico en forma de tronco de pirámide (1), con la base menor (2) en la que está realizado el rebaje o canal en mediacaña (3).

La figura 2ª es otra vista del módulo (1), ahora en corte y asentado sobre la placa de encofrado (4), observándose la forma en que descansa la varilla (5) en el lecho que le ofrece el rebaje (3), visibilizado en la figura 1ª, y la masa de fraguado (6) que le envuelve y con la que se funden, formando cuerpo, módulo y varilla y hormigón.

Los módulos o separadores se previenen sobre la



180937

placa de encofrado en sucesión longitudinal y con la pluralidad y distanciamiento precisos para determinar un lecho de recepción y descanso para la varilla.

5 Cuanto se ha dicho es fiel reflejo del objeto de este registro, debiéndose considerarse en sentido amplio, nunca en forma limitativa ni con criterio restringido, siendo indiferentes y cambiantes, las circunstancias de tamaños, formas, colores, proporciones y materiales empleados, siempre y cuando no alteren ni modifiquen en lo esencial, la síntesis que implican las características que definen al modelo, 10 le tipifican y se reivindicán.

NOTA

15 1.- Separador de armaduras en estructuras de hormigón, que se caracteriza por establecerse una pieza o módulo, realizado con mortero de análoga naturaleza, en forma de tronco de pirámide y con ambas bases rectangulares, habiéndose previsto en la menor, acomodada para recibir la varilla y servirle de lecho, un canal o rebaje en forma de 20 mediacaña que la atraviesa, profundizando a dicha base menor en la medida del rebaje.

2.- SEPARADOR DE ARMADURAS EN ESTRUCTURAS DE HORMIGON.-

Todo conforme queda descrito en la presente memoria que consta de TRES HOJAS, mecanografiadas y foliadas por una sola cara y dibujos que se acompañan.

Madrid 29 de Mayo de 1972

J. M. J.

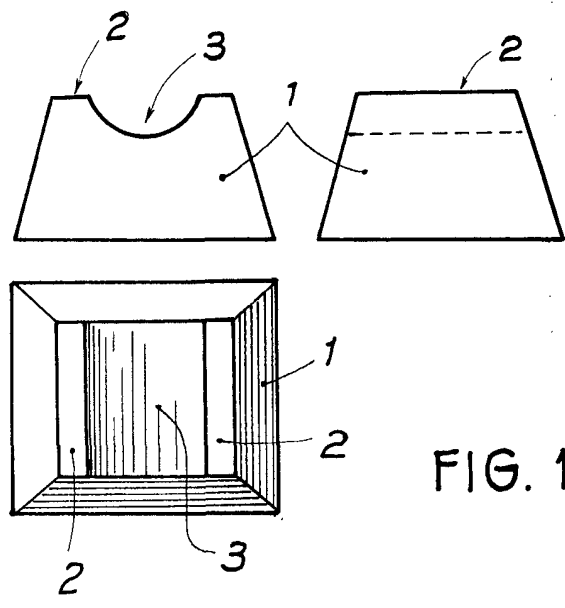

FIG. 1

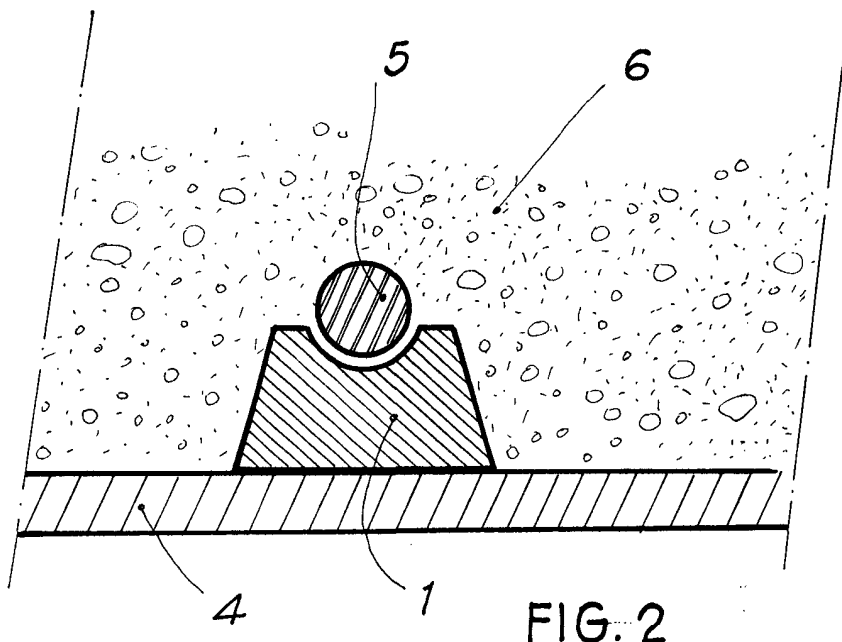

FIG. 2

Madrid, 29 MAY. 1972
[Handwritten signature]

ESCALA VARIABLE