

10474

180936



10474

SECCION TECNICA
CLASIFICACION I.P.C.
CLASE <u>B 65</u>
SUBCLASE <u>D</u>

M O D E L O
 D E
 U T I L I D A D

a favor de Don LUIS OLIVE NOT, de nacionalidad española,
 domiciliado en Barcelona, calle Petritxol, 7, por "ENVA-
 SE PERFECCIONADO PARA GOLOSINAS".

- . -

MEMORIA DESCRIPTIVA

El objeto del presente modelo de utilidad con-
 siste en un envase perfeccionado para golosinas, el cual
 se halla constituido por una lámina de cartulina o simi-
 lar, debidamente troquelada y dividida por varias líneas
 de trepado o debilitamiento, mediante las cuales las su-
 perficies resultantes se pliegan para conformar un cuer-
 po poliédrico encargado de contener las golosinas, fiján-
 dose las diferentes superficies que lo conforman merced a
 que algunas de ellas se hallan parcialmente untadas con
 un adhesivo sólo activo con sí mismo, que las solidariza

180936



cuando entran en contacto durante el proceso de plegado del envase, suprimiéndose, mediante esta impregnación realizada sólo sobre unas partes perfectamente escogidas, aquellos elementos de fijación, tales como ojales, lengüetas y hendiduras, entre otros, que se venían empleando hasta la fecha para la consecución de envases que ofrecían similares características, pero cuya desventaja, en comparación con el que se especifica en la presente memoria, radicaba en presentar una mayor complejidad tanto por lo que se refiere a sus elementos de fijación como al proceso de plegado dimanante de los mismos.

Para mejor comprensión de la presente memoria descriptiva se acompañan unos dibujos en los que, esquemáticamente y tan sólo a título de ejemplo, se muestra una realización práctica de un envase para golosinas que reúne las condiciones esenciales de la invención.

En dichos dibujos, la figura 1 es una vista del envase observado en planta, cuando se halla en posición desplegada, pudiéndose observar en la misma aquellas partes del envase que se hallan impregnadas de la sustancia adhesiva aludida anteriormente; la figura 2 es una vista en perspectiva del envase durante el proceso de plegado, en una fase en que las partes engomadas aún no han entrado en contacto; la figura 3 es otra vista en perspectiva del envase en la que se muestra el mismo en una fase más avanzada de dicho proceso, y la figura 4 es una vista en perspectiva en la que puede observarse el aspecto que ofrece el envase cuando se halla completamente plegado y

180936



dida, mientras que la aleta 5 presenta la pestaña 6, impregnada, también por una de sus caras, con la misma sustancia.

Para proceder al montaje del envase basta con

5. plegar las diferentes caras o zonas que lo conforman, de tal manera que aquellas partes de las mismas impregnadas de adhesivo entren en contacto. Para ello, en primer lugar, se abate la pestaña 6 sobre la aleta 5, pero de forma que entre la pestaña y la superficie de la aleta, queden interpuestas las aletas menores 3. Acto seguido se
10. les superpone la aleta 4, con lo que la zona engomada de ésta entra en contacto con la cara engomada que ofrece la pestaña 6, quedando ambas solidarizadas por simple contacto. A un mismo tiempo que se realiza la conformación del
15. fondo del envase, queda conformado el contorno lateral del mismo, puesto que las aletas 2 previstas en sus correspondientes extremos, al proceder a la superposición de las aletas que constituyen el fondo entran en contacto o quedan en una posición muy cercana, con lo que basta una ligera presión para que queden pegadas entre sí, con el saliente o rebaba resultante hacia el interior del envase,
20. con lo que no viene afectada en absoluto la estética del conjunto. La parte superior del envase puede presentar, aparte de las aletas 7 que protegen el contenido del mismo, unas prolongaciones que conformen bien unas asas 8,
25. tal como se representa en los dibujos, bien cualquier otro elemento adecuado a la estructura del objeto representado, que, ofreciendo diferente forma a la indicada, cumpla la



misión de poder mantener el envase suspendido mediante su concurso o, simplemente, complete su configuración externa.

5. Serán independientes del objeto del presente modelo de utilidad los materiales, formas y dimensiones, tanto absolutas como relativas, de los distintos elementos que intervienen en su realización y, en general, todo cuanto no altere, cambie o modifique la esencialidad de la invención.

N O T A

10. Se reivindica como objeto del presente modelo de utilidad:

1. Envase perfeccionado para golosinas, que se caracteriza por estar constituido por una lámina de cartulina o material similar debidamente troquelada y dividida en varias caras mediante unas líneas de trepado, debilitamiento o plegado, que se constituyen, posteriormente, en las aristas de un cuerpo poliédrico en cuyo interior se depositan las golosinas, fijándose el plegado del envase, por lo que respecta a su contorno lateral, mediante dos aletas, cada una de ellas correspondiéndose con uno de los extremos de dicho contorno, las cuales, al plegarse el envase, entran en contacto y quedan pegadas entre sí, puesto que las caras de las mismas que se superponen están pre-
- 15.
- 20.

180936



- viamente recubiertas con un adhesivo instantáneo y sólo activo con sí mismo, adhesivo que igualmente recubre una porción de una de las cuatro aletas que constituyen el fondo del envase, así como también una pestaña que ofrece una de las mencionadas aletas, idéntica a la anterior,
5. todas las cuales se superponen entre sí, de modo que la que es portadora de la pestaña sirve de asiento a otras dos, las cuales quedan dispuestas lateralmente sobre la superficie de aquéllas, abatiéndose sobre ellas la aludida pestaña, cuya cara recubierta de adhesivo queda vuelta hacia arriba con el fin de coincidir con la porción engomada de la última aleta que se superpone a las anteriores, previéndose que las aletas que cierran el contorno lateral del envase y que presentan engomada su misma cara, quedan, una vez pegadas, alojadas en el interior del envase, sin sobresalir ni acusarse al exterior.
- 10.
- 15.

2. Envase perfeccionado para golosinas.

La presente memoria consta de seis hojas foliadas, escritas por una sola cara.

Madrid,

LUIS OLIVE NOT
p.a.

J. TORTRAS

p.p.

A. GULLEUMAS

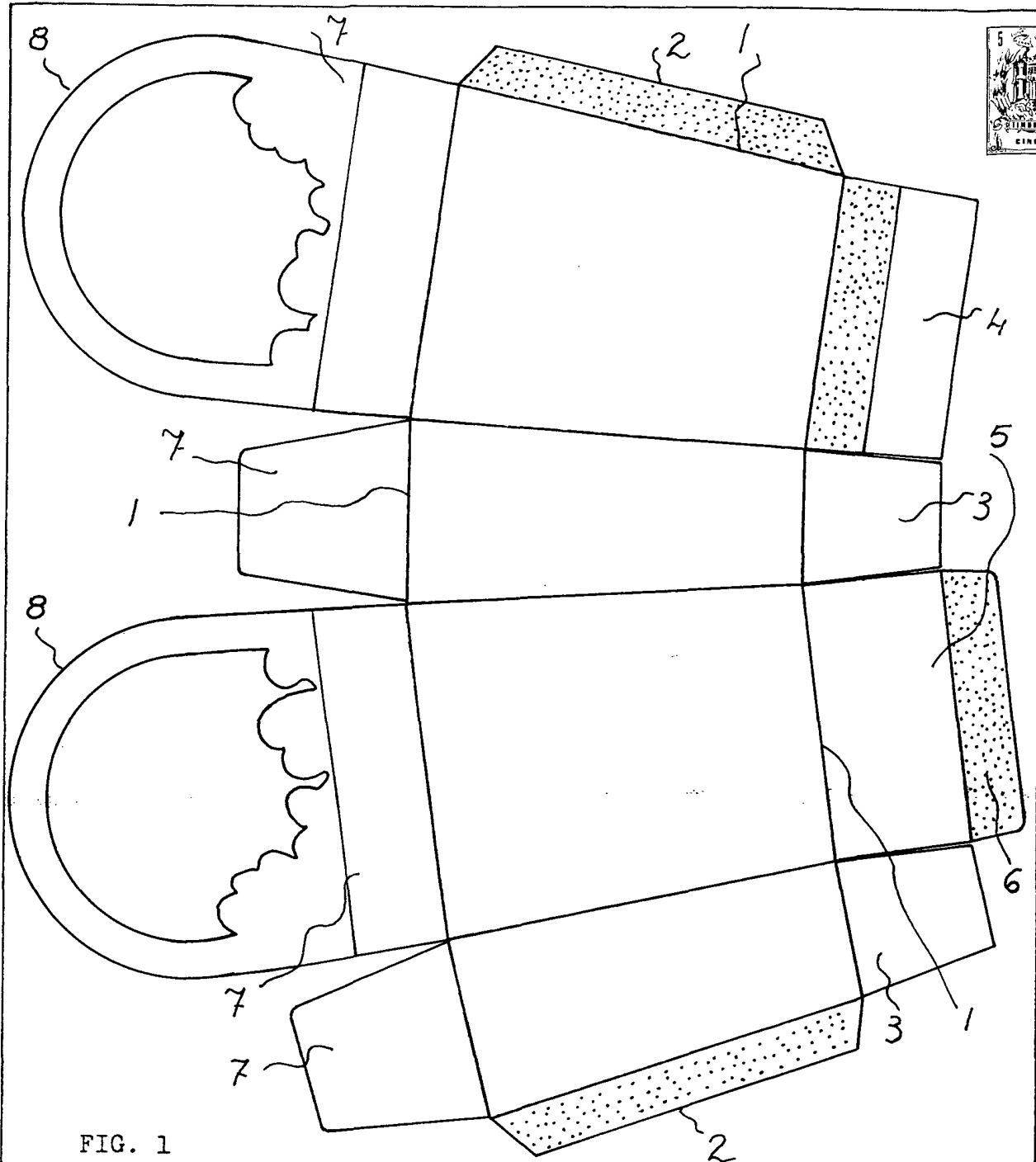

FIG. 1

Madrid,
LUIS OLIVE NOT
p.a.

J. TORTRAS

p.p.

A. GUILLEUMAS

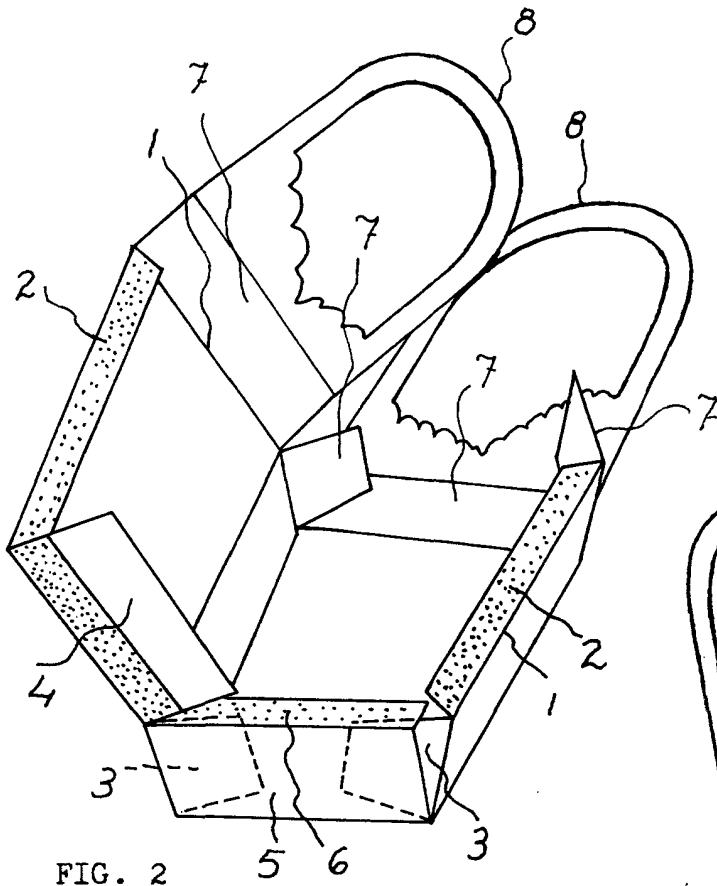

FIG. 2

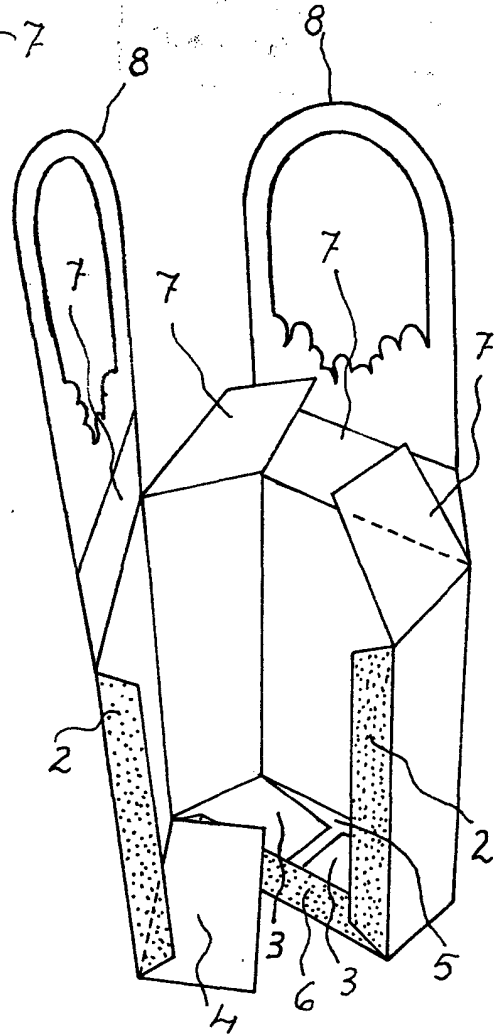

FIG. 3

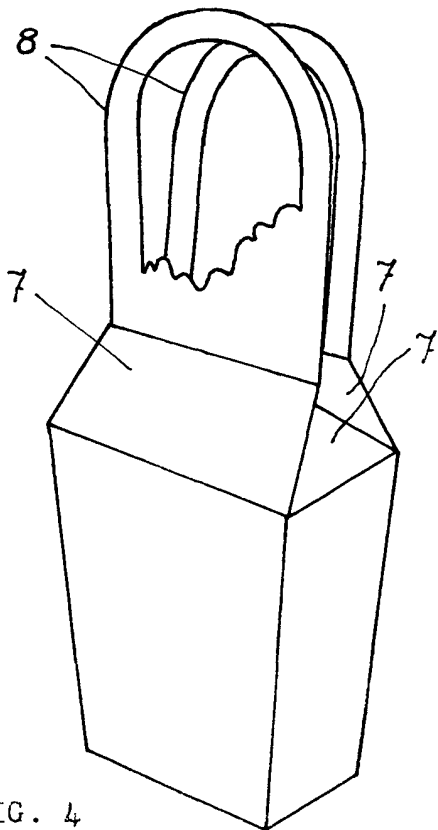

FIG. 4

Madrid,
LUIS OLIVE NOT
p.a.

J. TORTRAS

D.P.

A. GUILLEUMAS