

274474



# MEMORIA DESCRIPTIVA

# 180913

— MODELO DE UTILIDAD.

DURACION: VEINTE AÑOS

OBJETO: "GORRA PUBLICITARIA".

<b>SECCION TECNICA</b>
CLASIFICACION I. P. C.
CLASE <u>G 09</u> <u>A 42</u>
SUBCLASE <u>F</u> <u>B</u>

Solicitante: CARTONAJES SUÑER, S.A.

Residencia: ALCIRA (Valencia) - Independencia, núm. 4.

Nacionalidad: española.

27474

180913



La presente descripción se refiere, como su enunciado indica, a una gorra publicitaria, especialmente concebida para proteger al usuario de los rigores del sol.

5 Sustancialmente consiste en una pieza laminar flexible, preferentemente de naturaleza celulósica, tal que car  
tón, de forma rectangular notablemente alargada, cuyo extremo posterior presenta un perfil arqueado convexo dotado de  
cuatro taladros regularmente distribuidos susceptibles de re  
10 cibir un arillo elástico de dimensiones adecuadas, mientras  
que en el extremo opuesto se conforma una visera determinada  
por unas entalladuras laterales y un hendido curvilíneo para  
facilitar su plegado, de forma que curvando la zona mas amplia,  
y pasando el arillo elástico por encima retenido por unas en  
talladuras laterales limitativas de la traza hendida, la par  
15 te curvada puede ser adaptada a la cabeza, mientras que la  
visera, convenientemente plegada queda hacia el frente.

La simplicidad de su constitución permite que su  
fabricación se logre a precios extraordinariamente reducidos,  
permitiendo la fabricación en serie, incluso en lotes de al-  
20 ta tirada, incluyendo en sus superficies externas inscripcione  
s y simbolos publicitarios. Ello permite obsequiar a las  
personas por parte de las firmas que patrocinan la publicidad,  
principalmente en aglomeraciones feriales y espectáculos al  
aire libre, sin que suponga un gasto excesivo.

25 A continuación se hará una descripción completa del  
aludido Modelo con referencia a los planos que se acompañan,  
en los cuales se representa, a simple titulo de ejemplo, no  
limitativo, una forma preferente de realización susceptible  
de todas aquellas modificaciones de detalle que no alteren  
30 fundamentalmente sus características esenciales.

37474

180913



En dicho plano:

La figura 1, representa una planta desarrollada de la gorra que se preconiza.

35 La figura 2, muestra a la misma gorra desarrollada en perspectiva, dotada del arillo elástico de sujeción.

La figura 3, muestra una fase de montaje.

La figura 4, representa a la gorra montada en posición de uso.

40 Según queda representado, el objeto que se preconiza comprende una pieza laminar rectangular (1), notablemente alargada, debidamente troquelada en una sola pieza; el extremo posterior presenta una curvatura convexa (2), cerca de cuyo borde existen cuatro orificios (3) regularmente distribuidos, dotados de unos cortes inclinados convenientemente, de  
45 forma que a traves de ellos pueda entrelazarse por los orificios (3) un arillo elástico (4) de longitud adecuada, según puede apreciarse en la figura 2.

50 En la parte delantera de la pieza (1) se conforma una visera (5), determinada por unas entalladuras angulares (6) practicadas a cierta distancia de dicho extremo, cuyas entalladuras (6) corresponden al limite de una hendidura de plegado (7) arqueada con la convexidad orientada hacia la visera (5).

55 En estas condiciones, la pieza laminar (1) se arquea, figura 3, de forma que el arillo elástico (4) monte por encima de la visera (5) adaptándose a las entalladuras (6), mientras que la visera (5), figura 4, se eleva en posición de uso; la tensión del arillo elástico (4) tiende a reunir el extremo posterior (2) y en trazo hendido (7), por lo que al ajustar  
60 la pieza (1) a la cabeza del usuario queda perfectamente adap

27:4:74

180913

29M



tada.

En la superficie externa de la mencionada lámina (1) se imprimen las inscripciones y simbolos publicitarios.

65 La forma, dimensiones y materiales podrán ser variables y en general cuanto sea accesorio o secundario, siempre que no altere, cambie o modifique la esencialidad del objeto que se describe.

70 Los términos en que queda redactada ésta Memoria son ciertos y fiel reflejo del objeto descrito, debiendose tomar con caracter amplio y nunca en forma limitativa.

N O T A :

EL MODELO DE UTILIDAD que se solicita, deberá recaer, precisamente, sobre las particularidades características de las siguientes reivindicaciones:

75 1ª).- Gorra publicitaria, c a r a c t e r i z a -  
da porque comprende una pieza laminar rectangular notablemente alargada, cuyo extremo posterior presenta una curvatura convexa, cerca de cuyo borde existen varios orificios accesibles a través de sendos cortes oblicuos orientados hacia el borde, de forma que pueda adaptarse un anillo elástico de  
80 bidamente entrelazado por los orificios; en la parte delantera de la pieza laminar se conforma una visera determinada por dos entalladuras laterales angulares practicadas a cierta distancia de dicho extremo, cuyas entalladuras corresponden a los límites de una línea hendida de plegado arqueada,  
85 con la convexidad orientada hacia la visera.

27.4.72

- 5 -

180913

29 MAY



90

2ª).- Gorra publicitaria, según la anterior reivindicación, caracterizada porque la porción laminar comprendida entre la visera y el extremo posterior, debidamente arqueada, permite cubrir la cabeza del usuario desde la nuca a la frente, quedando retenida en dicha posición por el arillo elástico montado por encima de la visera y retenido por las entalladuras laterales.

3ª).- "GORRA PUBLICITARIA".

Todo ello según queda expuesto en la presente Memoria que consta de cinco hojas foliadas y mecanografiadas por una sola cara y una hoja de dibujos que con la misma se acompaña.

MADRID, 29 MAY. 1972

P.A.

*Modesto Gola*  
R.F.



29

FIG. 1ª

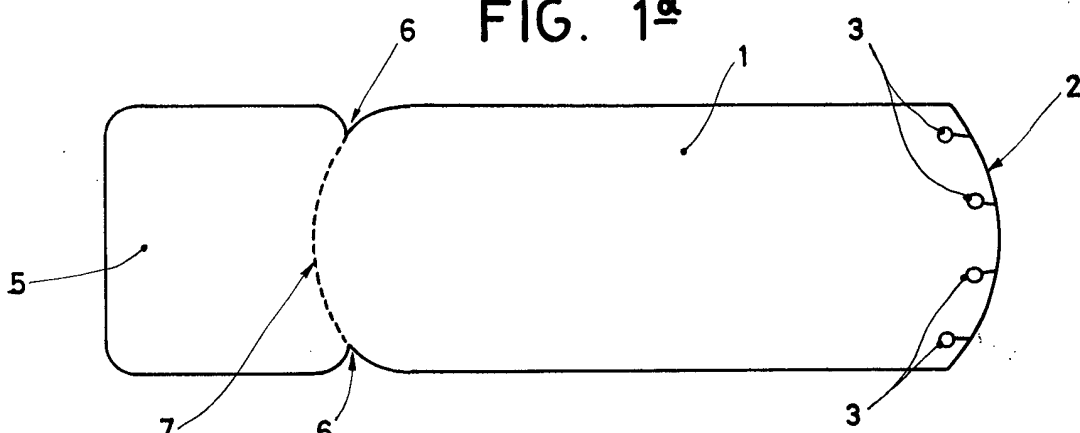

FIG. 2ª

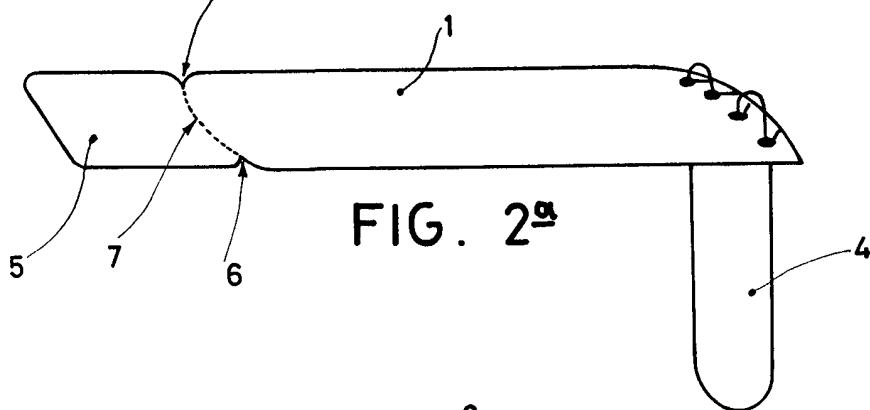

FIG. 3ª

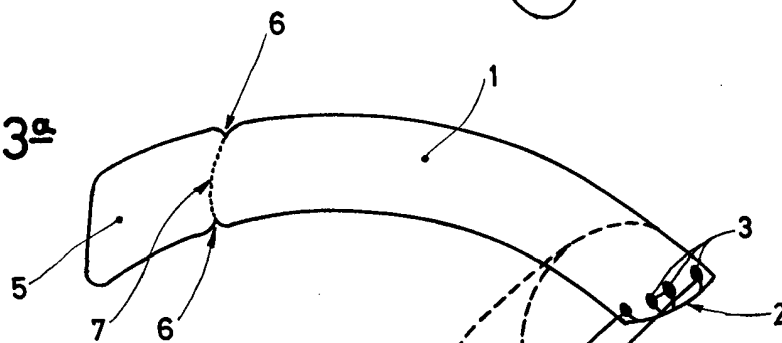
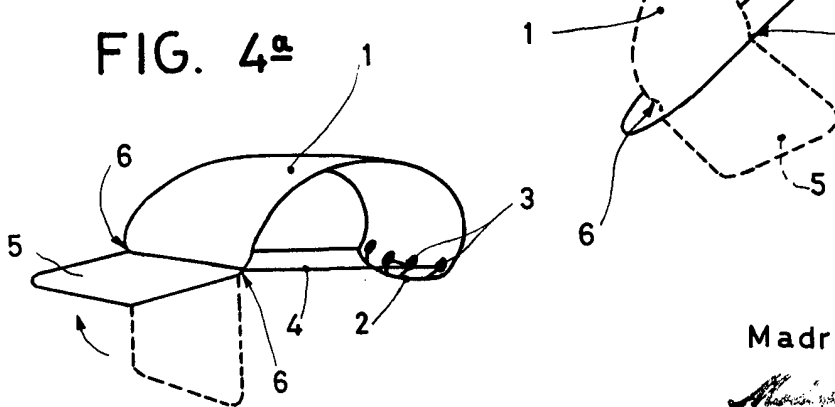

FIG. 4ª



ESCALA VARIABLE

Madrid 9 MAY. 1922

*Manuel...*  
P.F.