

4374

180774



SECCION TECNICA
CLASIFICACION I. P. C.
CLASE <u>F16</u>
SUBCLASE <u>J</u>

MODELO DE UTILIDAD

por 20 años

A favor de D. MANUEL SALIENT ANDREVI, de nacionalidad española, residente en TARRASA (Barcelona), Beethoven, 30-34. - - - - -

por: "DISPOSITIVO DE ESTANQUEIDAD MEJORADO". - - - - -

MEMORIA DESCRIPTIVA

Se refiere el presente modelo de utilidad a un dispositivo de estanqueidad mejorado del tipo objeto del modelo de utilidad 174.661 del propio solicitante, que aporta sensibles mejoras de orden funcional y práctico sobre éste.

En efecto, el dispositivo objeto del modelo de utilidad 174.661 se caracterizaba porque comprendía un aro giratorio montado sobre el cuello del rodete por su zona de acoplamiento del eje motriz, con interposición

4374

180774
- 2 -



de una junta toroidal que actuaba como estanqueidad de protección a la principal efectuada a través de un sello de cierre entre juntas actuante contra una placa fija a la carcasa de la bomba. Por otra parte
5 el arrastre del primer aro citado se lograba por un juego de resaltes del rodete que jugaban a modo de chaveta en encajes del propio aro citado.

Con ello se lograba una imperfecta estanqueidad, existiendo también desperfectos en el resorte
10 de compensación, intercalado entre el citado aro y el rodete, por llegar a él el líquido donde se encuentra sumergida la bomba, muy comúnmente de carácter corrosivo.

Para evitar dichos inconvenientes se ha previsto primeramente que la estanqueidad de protección
15 se realice en el otro extremo del aro, es decir, en su zona de acoplamiento para arrastre en el rodete, eliminando la junta tórica y previendo una zona intermedia en fuelle en dicho aro, con una cierta elasticidad que coadyuve en una adicional presión axial sobre los
20 extremos de estanqueidad y absorba al propio tiempo vibraciones.

Con el fin de facilitar la explicación se acompaña a la presente memoria descriptiva una hoja con un dibujo en la que se ha representado un caso
25 práctico de realización, el cual se cita sólo a título de ejemplo no limitativo del alcance del presente modelo de utilidad.

En dicho dibujo, la figura única representa una vista exterior del dispositivo en cuestión aplicado
30 a una bomba y parcialmente seccionado para mostrar sus

4374

180774
- 3 -



distintos elementos componentes.

Según tal figura, el dispositivo de estan-
queidad mejorado objeto del presente modelo de utilidad
consta de un aro giratorio, compuesto por tres zonas
5 solidarias, una extrema -1- que rosca a tope por la
zona -2- sobre el rodete -3- hasta que su boca apoya
contra el escalón -4- del mismo; otra intermedia -5-,
a modo de fuelle que absorbe vibraciones y actúa
elásticamente contra las zonas extremas del propio
10 aro, y una tercera -6-, también extrema, de sección
en "L", que con interposición de una junta en "L" -7-
alberga el sello de cierre -8- que logra la estanqueidad
por dicha zona al friccionar contra la placa fija -9-
de la carcasa -10- de la bomba, también apoyada contra
15 otra junta en "L" -11-.

La zona -6- en "L" del aro recibe la acción
del resorte recuperador -12- que, por su otro extremo
apoya en el rodete -3-, sobre cuyo cuello -13- queda
montado el conjunto citado, cuello que alberga al eje
20 -14- de la bomba, al cual se pretende proteger. Esto
se logra por un extremo mediante el sello -8- y por
el otro mediante la zona -1- del aro roscada a tope
sobre el rodete -3-.

El modelo, dentro de su esencialidad, puede
25 ser llevado a la práctica en otras formas de realización
que difieran sólo en detalle de la indicada únicamente
a título de ejemplo, a las cuales alcanzará igualmente
la protección que se recaba. Podrá, pues, fabricarse
el presente dispositivo en cualquier configuración y
30 tamaño y con los medios y materiales más convenientes,

4374

980 / 14



por quedar todo ello comprendido en el espíritu de las siguientes reivindicaciones.

N O T A

Se reivindica como objeto del presente modelo
5 de utilidad:

1.- Dispositivo de estanqueidad mejorado,
del tipo que consta de un aro giratorio montado sobre
el cuello del rodete y que recibe la acción recupera-
dora de un resorte interior, y alberga en un extremo
10 el sello de cierre por fricción contra una placa fija
afecta a la carcasa de la bomba, c a r a c t e r i -
z a d o esencialmente porque el citado aro dispone
de tres partes consecutivas, una provista del sello de
cierre, otra intermedia, en fuelle, para absorber
15 vibraciones y actuar elásticamente contra las otras
dos partes extremas, logrando una mayor presión de
cierre, y una tercera que ajusta sobre el rodete por
roscado a tope hasta un escalón del mismo, logrando con
ello una estanqueidad adicional por dicha zona.

20 2.- DISPOSITIVO DE ESTANQUEIDAD MEJORADO.

Consta la presente memoria descriptiva de cinco hojas mecanografiadas, foliadas, numeradas y

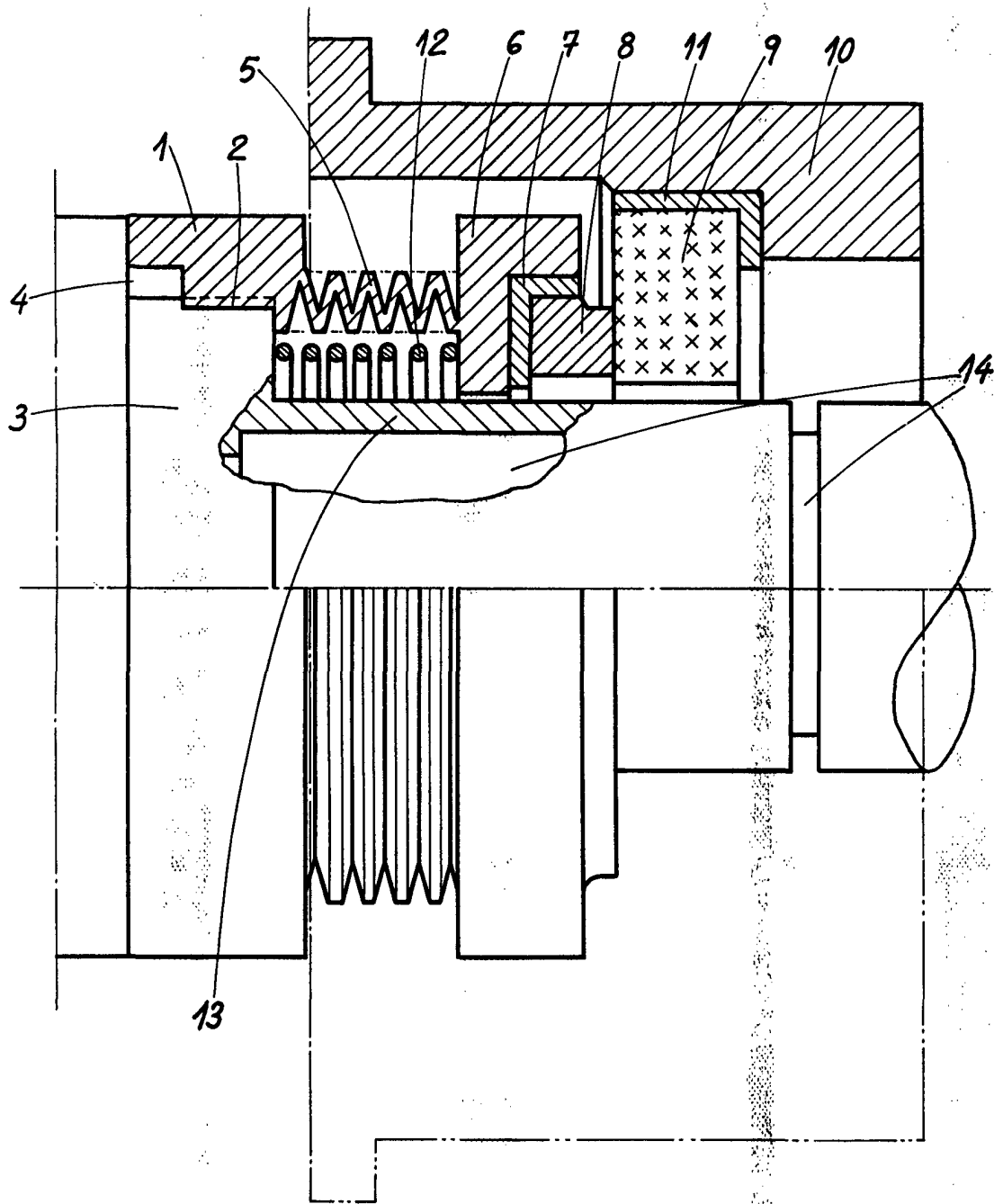

Madrid 25 de Mayo de 1972

Manuel Salente Andrevi