

P - 6212

Case B.



- 30

n 80763 180763

- 3DIC. 1947

**MALA REPRODUCCION  
POR DEFECTO DEL ORIGINAL**

MEMORIA DESCRIPTIVA

para solicitar

180763

**P A T E N T E   D E   I N V E N C I O N**

en

**E S P A Ñ A**

por VEINTES años

a nombre de **WALTER RAYLOR** y **JACK WETHRILL RAYLOR**, de nacionalidad británica, residentes el primero en Tudor Chambers, Kingsway, y el segundo en 54, Grange Road, ambos en Southport, Lancaster, Inglaterra, por:

**"UNA MAQUINA MEZCLADORA DE HORMIGON Y SIMILARES".**

- 0 - 0 - 0 - 0 - 0 - 0 - 0 - 0 - 0 - 0 - 0 - 0 - 0 - 0 - 0 - 0 - 0 -

El presente invento se refiere a mejoras en máquinas mezcladoras de hormigón y similares del tipo en que un bastidor sostiene un tambor giratorio que tiene una abertura abocardada en un extremo para recibir una carga.

5

Según el presente invento, una tolva va pivotada en el bastidor que sostiene el tambor giratorio y es desplazable desde una posición en que puede recibir



180763

una carga a otra en que su borde de descarga está dentro de la abertura del extremo del tambor o contiguo a la misma; dicha tolva es desplazable sobre su pivote por un ariete hidráulico en una dirección hasta la posición de  
5    descarga, y desplazable sobre dicho pivote en el sentido opuesto bajo un control de sangría de derivación hidráulico de manera que vuelve lentamente a su posición inicial para recibir una nueva carga.

El invento se describirá más detalladamente con referencia a los dibujos adjuntos, en los cuales:  
10

La figura 1 es un alzado lateral diagramático de una forma de construcción.

La figura 2 es una vista de extremo correspondiente.

Un bastidor 1 tiene un número de contraesjes  
15    2 que sostienen rodillos 3 para sostener un tapón giratorio 4 que tiene un extremo abocardado 5, el cual tiene una abertura central 6 para recibir una carga de cemento, arena o agregado similar para la mezcla de hormigón o material análogo.  
20

Desde un depósito 7 puede dirigirse agua hasta el tambor pasando por las aberturas 6, pero con preferencia se dirige por un pitón de salida 8 a la superficie 15 interior de una tolva 9 que recibe la carga.

El depósito 7 puede estar cerrado y proveerse de un nivel de agua 10, pasando por él agua de un suministro principal a través de una conexión 11; el tubo de salida 12 con el pitón 8 y la entrada 11 son controla-  
25



180763

dos por una válvula de tres pasos 13, de manera que el agua puede pasar de la cañería 11 al depósito 7 o de éste al tubo 12 según se desee.

5 La tolva 9 va montada en un pivote 14 sobre un bastidor auxiliar 15 montado en el bastidor 11 y tiene un borde 16 destinado a penetrar al través de la abertura 6 del tambor 4 cuando éste se encuentra en la posición descargada representada de líneas llenas en la figura 1. Pero cuando la tolva 9 está en la posición de carga, como  
10 se ve por las líneas de puntos y trazos de la figura 1, el borde 16 de esta tolva caerá fuera del tambor 4.

Dicha tolva 9 tiene una base cerrada 17, de manera que cuando está en la posición de carga representada de puntos y trazos pueden cargarse en ella arena  
15 o grava y cemento, por ejemplo, después de lo cual la tolva 9 puede desplazarse desde la posición representada de puntos y trazos a la de líneas llenas de la figura 1 mediante un ariete hidráulico, 18 pivotado en un extremo 19 con el bastidor 1 y en el otro extremo 20 con una ménsula 21  
20 de la tolva 9. Este ariete hidráulico está conectado por tubos de entrada y salida 22, 23 con una válvula de control 24, accionada por una palanca de mano 25, y esta  
25 válvula de control tiene conexiones de entrada y salida 26, 27 con la bomba giratoria u otra hidráulica 28 movida por un motor 29 que, por vía de ejemplo, puede ser de  
combustión interna o eléctrica; dicho motor puede también servir para impulsar el tambor giratorio 4.

El tubo 26 tiene también una conexión



1180733

de ramal 30 con un depósito de aceite montado en el bastidor auxiliar 15.

5 El ariete hidráulico 18 tiene una derivación 32 que ofrece un control de sangría en una dirección de su funcionamiento.

Se verá que cuando la tolva 9 está en la posición de puntos y trazos y el mango de control 25 se mueve para dejar pasar fluido a presión, al ariete hidráulico 18, la tolva se levantará sobre el pivote 14 para descargar su carga en el interior del tambor giratorio 4, con lo cual la válvula de tres pasos 13 puede ser accionada para dejar pasar una carga de agua al tambor giratorio 4, estando la salida 8 dispuesta con preferencia como arriba se indica para estar a los haces con la superficie interior de la tolva 9.

15 Una vez que la carga se ha descargado de la tolva 9, puede caer lentamente por razón de su propio peso a la posición inicial para recibir una nueva carga, siendo su descenso controlado por el paso de fluido hidráulico al través de la conexión de sangría 32 que con preferencia es regulable.

20 La válvula de control 24 es, con preferencia, tal que cuando la tolva está en su posición superior representada de líneas llenas en la figura 1, o contigua a dicha posición, puede oscilar en una pequeña distancia angular sobre el pivote 14, por un manejo adecuado de la palanca de mando 25 para facilitar la descarga del material que contiene.



180763

Esta solicitud, que corresponde a la presentada en Gran Bretaña el 9 de mayo de 1947, bajo el número 12545/47, se acoge a los beneficios del artículo 51 del vigente Estatuto sobre Propiedad Industrial.

5

- O - N O T A - O -

Los puntos de invención propia y nueva que se presentan para que sean objeto de esta Patente de Invención en España, por VEINTE años, son los siguientes:

10 1ª. - Una máquina mezcladora de hormigón o similares que tiene un tambor giratorio con una abertura abocartada en un extremo para recibir una carga, y en la cual una tolva va pivotada en el bastidor que sostiene el tambor, y es desplazable desde una posición en que puede recibir una carga a una posición en que su borde de descarga está dentro de la abertura del extremo del tambor  
15 o junto a la misma; caracterizada por el detalle de que la tolva es desplazable sobre su pivote en un sentido por un ariete hidráulico hasta la posición de descarga, y desplazable en la posición opuesta por control de sangría de  
20 derivación hidráulico, de manera que vuelve lentamente a su posición inicial para recibir otra carga.

2ª. - Una máquina mezcladora de hormigón o similares según se reivindica en el punto 1ª, en la



180763

5 cual la tolva de carga vuelve a su posición inicial contra el control de sangría de derivación hidráulico por la acción de la gravedad bajo su propio peso.

3º. - Una máquina mezcladora de hormigón  
5 o similares, según se reivindica en el punto 1º, en la cual se dispone una válvula de control que permite la oscilación de la tolva sobre su pivote cuando está próxima a su posición de descarga.

4º. - Una máquina mezcladora de hormigón  
10 y similares.

Tal y como se ha descrito en la Memoria que antecede, representado en los dibujos que se acompañan y con los fines que se han especificado.

Esta Memoria consta de seis hojas escritas por una sola cara.  
15

Madrid, - 3 DIC. 1947

P. A.  
Alberto de Elzaburo  
Por Poder



180763

180763

ESCALA VARIABLE.- WALTER RAYLOR Y JACK WETHRILL RAYLOR.- II/II.-

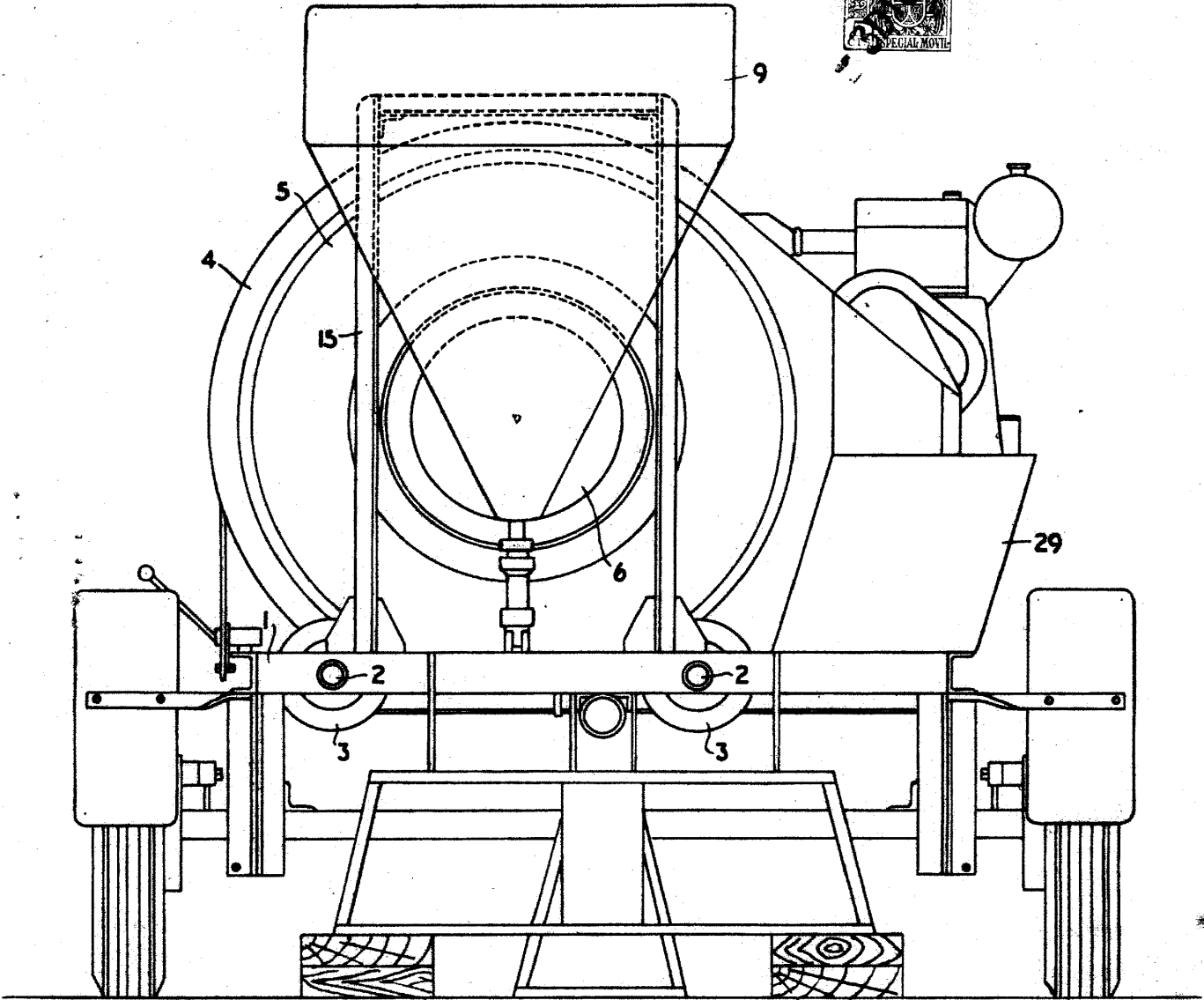

Fig. 2.

P.- A.-  
Alberto de Eizaburu  
Por Poder