

180750

180750



SECCION TECNICA
CLASIFICACION I. P. C.
CLASE <u>A 63</u>
SUBCLASE <u>H</u>

-1-

MEMORIA DESCRIPTIVA

correspondiente a la solicitud de concesión de un.....

MODELO DE UTILIDAD

SOLICITANTE: PROMOSAC, S.A.

RESIDENCIA: Colón de Larreategui, 26; BILBAO

ENUNCIADO: "CUENTO PERFECCIONADO"

Prioridad: Patente n.º del

AMP.-



180750

1

La presente Memoria descriptiva tiene como finalidad la declaración del objeto sobre el cual se solicita el Privilegio de explotación industrial y comercial exclusiva en el territorio nacional, de un Modelo de Utilidad, de acuerdo con las normas que sobre el particular contiene el vigente Estatuto sobre Propiedad Industrial. Este Modelo de Utilidad bajo título: "CUENTO PERFECCIONADO" viene a perfeccionar las técnicas conocidas, plasmándolo en soluciones que aventajan las convencionales, tal y como enumeraremos a lo largo de esta Memoria.

5

10

Con el fin de que nos sirva de ayuda, a la hora de una interpretación real del objeto de la invención, se acompaña a esta Memoria una hoja de dibujos, en la cual se representa lo siguiente:

15

La fig. 1a representa, un cuento para niños, a base de historietas que a simple vista aparece como convencional.

La fig. 2a es una vista en perspectiva correspondiente a la figura anterior.

20

La fig. 3a es una representación esquemática de una de las páginas con que puede contar el conjunto.

La fig. 4a es una representación también esquemática del centro del cuento.

La fig. 5a se refiere a la anterior, pero en una posición abierta en relación con aquella.

25

Finalmente la fig. 6a nos da idea de uno de los posibles elementos a contener dentro del conjunto anterior.

30

Vistas pues estas figuras señalaremos que el objeto fundamental de este registro es la incorporación, en el interior de una carpeta-cuento con historietas para niños, de una serie de sacos-disfraces o trajes de personajes, en número -



1 igual ó diferente a la de los personajes que figuran en la -
historieta y relacionados con los mismos.

La fig. 1a mostraba el cuento totalmente cerrado, pa-
sando después a la fig. 2a, en la cual y en sus dos hojas (3)
5 y (4), se señalan con diversas viñetas y literatura correspon-
diente, los diferentes pasajes y vicisitudes que una serie de
personajes realizan en una historieta determinada.

Las viñetas, irán preferentemente dibujadas a color
con el fin de proporcionar una mayor sensación de realidad en
10 el niño, aunque no se excluye la posibilidad de que puedan ir
reflejadas en blanco y negro.

Como en un cuento convencional, se van sucediendo -
las situaciones, compartidas por los personajes del mismo, -
hasta que llegan a un desenlace final. Todas estas situacio-
15 nes, irán reflejadas como decimos en las dos hojas anterior y
posterior (3) y (4), y en este sentido contarán cada uno de -
los grupos con el número de hojas necesario y suficiente para
el desarrollo de la historieta en cuestión.

Entre estos dos grupos, se posiciona una zona central
20 (5), la cual está cerrada con dos solapas (6) y (6') que se -
doblan sobre sí misma de modo que producen un espacio libre -
en su interior. En el interior del espacio (5), se localizarán
una serie de trajes-saco o disfraces, debidamente impresos --
preferentemente en color, aunque también lo pueden estar en -
25 blanco y negro, sacos que llevan practicados en las diferentes
partes de su superficie una serie de zonas marcadas, con el -
fin de poder ser cortadas precisamente por las marcas citadas.

En las dos solapas (6) y (6'), se señalarán a poder
30 ser gráficamente con las figuras correspondientes, el modo y
manera con que el niño puede tomar el saco completo y a partir



180750

1 de él confeccionar el disfraz que desee de acuerdo con las -
instrucciones del mismo. Posteriormente el saco así consti-
tuido en disfraz, puede ser vestido por el niño y escenificar
seguidamente el cuento.

5 Los disfraces pueden corresponder a personas, anima-
les y/o cosas y dado que presentan en su superficie las doble-
ces correspondientes, puede ser posteriormente guardado en su
alojamiento en (5), para poder ser utilizado nuevamente.

10 Es innecesario destacar, que dentro de la superficie
del saco, se pueden realizar las marcas o señales necesarias,
para que dentro de un mismo disfraz, el niño pueda hacerse -
con gorros, zapatos, y diversas prendas que acompañan al dis-
fraz correspondiente con el fin de producir una mayor sensa-
ción de realidad.

15 La forma y distribución de lo referido hasta el momen-
to, pueden ser variados o modificados en su orden, pero sin -
que en ningún momento suponga que lo fundamental de la idea se
ha cambiado, ya que su fin primordial es la de proporcionar un
elemento educativo para los niños, y en este sentido lógica-
mente caben multitud de disposiciones pero siempre basadas en
20 la misma idea.

25 Visto lo que antecede, consideramos que la idea refe-
rida está lo suficientemente descrita, como para que un técni-
co en la materia comprenda perfectamente todas y cada una de
las particularidades, y sobre todo el carácter educativo del
objeto de la invención, el cual presenta frente a los conven-
cionales existentes en el mercado, una serie de ventajas.

30 Son precisamente estas ventajas las que en orden a -
cumplir lo preceptuado en el Artículo 171 del vigente Estatu-
to sobre la Propiedad Industrial, las que nos sirven de base



1 nios Internacionales sobre Propiedad Industrial, hace constar su derecho a la extensión de esta solicitud a los países ex--tranjeros, reivindicando la prioridad de la misma.

NOTA

5 Los puntos de invención, nuevos en España, que se presentan para que sean objeto de Modelo de Utilidad, deberán recaer sobre "CUENTO PERFECCIONADO", de acuerdo con las siguientes:

REIVINDICACIONES

10 1a.- "CUENTO PERFECCIONADO", esencialmente caracterizado por estar constituido de una zona principal plana de cuyos costados sobresalen unas solapas que se abaten sobre ella conformando un espacio hueco contenedor, estando dichas solapas dispuestas en uno o varios de los referidos costados, --
15 mientras que la zona o zonas no ocupadas por las solapas, lo están por una pluralidad de hojas representativas del desarrollo del cuento, y unidas a la zona principal plana.

2a.- "CUENTO PERFECCIONADO".

20 Todo tal y como queda descrito en la presente Memoria que consta de seis hojas mecanografiadas por una sola cara, --acompañada de los dibujos correspondientes.

Madrid, 2-2-73

JOSE RAMON TRIGO

P.R.

25

30

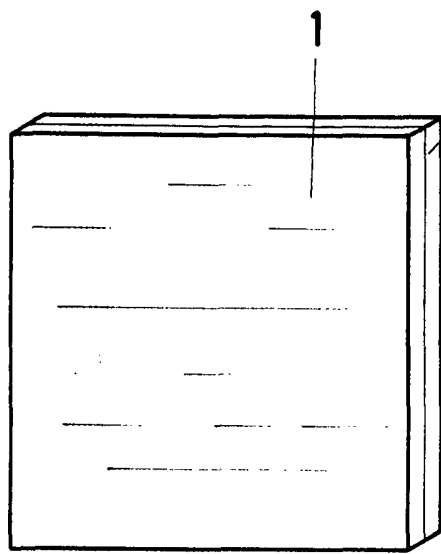

Fig. 1

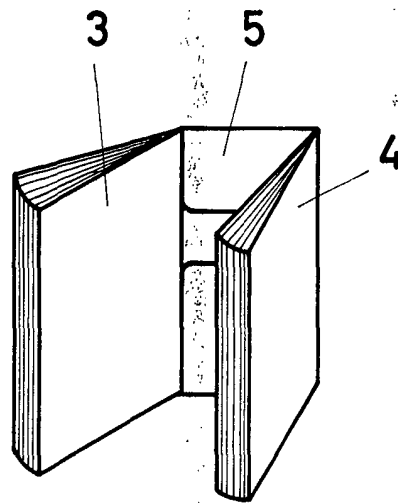

Fig. 2

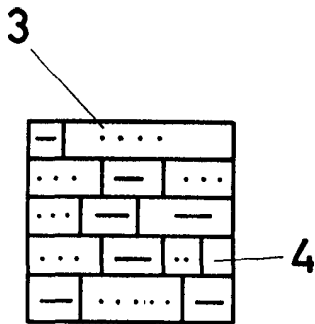

Fig. 3

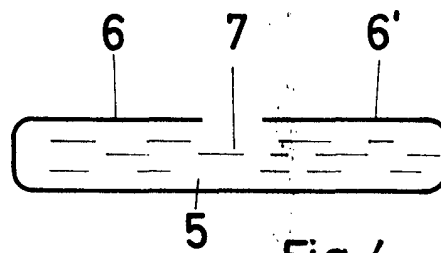

Fig. 4

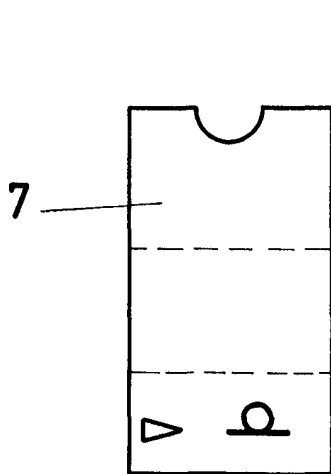

Fig. 6

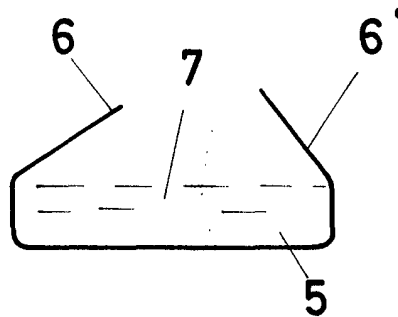

Fig. 5

ESCALA VARIABLE
Madrid 25 MAY. 1972