

28.3.74

180730

180730



SECCION TECNICA
CLASIFICACION I. P. C.
CLASE <u>B 42</u>
SUBCLASE <u>F</u>

MEMORIA DESCRIPTIVA
 =====

Correspondiente a la solicitud de un MODELO DE UTILIDAD, por VEINTE años para todo el territorio español, a favor de ATEVAL, S.A., entidad española, domiciliada en CUART DE POBLET (Valencia), Carretera Madrid-Valencia, Km. 339, por: "CLASIFICADOR DE DOCUMENTOS".

- - - - -

Se refiere la presente Memoria Descriptiva que se une a solicitud de registro como Modelo de Utilidad, a un "Clasificador de documentos", cuyas características de novedad le confieren la cualidad de aportar a los fines que se persiguen, ventajas, mas que suficientes, para aspirar en derecho al privilegio del registro que se solicita.

5. Por partir de piezas en desarrollo plano, en material adecuado y que por plegamiento alcanzan su configuración definitiva, le caracteriza, además el hecho, de que en virtud de estos mismos plegamientos, la configuración estable-

10.



ce el modo de vinculación de una pieza a otra, que sustancialmente determinan el cuerpo propiamente dicho por un lado y los separadores mediante otro tipo de piezas, siendo todas y cada una de ellas, insistiremos, de una sola pieza.

5.

Siendo el material idealmente utilizable, el constituido por materia celulósica, pero aún en el supuesto caso, que se empleara otro tipo de material adecuado, se alcanza una gran liviandad en su peso lo que le hace manejable sin posible reparo.

10.

Admite acabados en colores uniformes o combinados, en cualquier estilo y gusto, lo que permite armonizar con los elementos principales de los que constituye un elemento auxiliar, en un despacho ú oficina.

15.

Como por la descripción queda evidenciado, el montaje es extraordinariamente sencillo y rápido, sin titubeos y deterioro de piezas.

20.

Sustancialmente consiste, en un cuerpo plano que por plegamiento monta el cuerpo del clasificador y que presenta las dos zonas correspondientes a los laterales, de forma de trapecio rectangular, que por sus bases menores comprenden el rectángulo de la tapa y por las inferiores que son mayores, el rectángulo del fondo, que en un extremo de este conjunto longitudinal viene dotado de una solapa

25.

para el montaje y fijación.



Por tanto los límites posteriores del desarrollo, en las zonas correspondientes a las aristas del plegamiento, están en línea recta y sobre ellas se sitúan los laterales, es decir, los trapecios correspondientes a los laterales del clasificador prolongados en sendas solapas que contribuyen a tapar la cara posterior, así como la zona de la tapa lo hace en una solapa rectangular dotada de un escote central y la del fondo en otra solapa triangular apuntada en un rectángulo, breve, con un orificio centrado.

Las zonas correspondientes a la tapa y a la base, se prolongan en el otro sentido en varias lengüetas rectangulares separadas entre sí por unas ranuras las cuales lengüetas se pliegan completamente contra las caras internas de las zonas de las que se prolonga, aprisionando los separadores en virtud del perfil en doble "T" que, como veremos, adquieren en su plegamiento.

Como estas lengüetas parten de la tapa y del fondo, los separadores quedarán posicionados verticalmente a cuyo efecto la posición de las ranuras entre las lengüetas está subordinada a este fin.

Los laterales del clasificador se prolongan hacia adelante en las correspondientes solapas que plegadas 180° forran interiormente, robusteciendo los laterales.

El segundo tipo de piezas determina los separadores



que en desarrollo presentan dos trapecios de la misma configuración que los laterales del cuerpo del clasificador y que mediante un plegamiento longitudinal a 180° quedan robustecidos y permite que las solapas superiores é inferiores mediante pliegues a 90°, determinen el perfil en doble "T", que permite fijar los separadores verticalmente, de ranura a ranura del cuerpo del clasificador.

5. Bastará añadir que la cara posterior del cuerpo se fija por la introducción de la lengüeta de la solapa del fondo en el escote central de la solapa de la tapa.

10. Se acompañan unos dibujos en los que se muestra una manera de llevar el invento a la práctica, haciéndose constar de manera expresa que el mismo carece de carácter limitativo en sus detalles, toda vez que se citan, solamente a título de ejemplo.

15. La figura A, representa en perspectiva un clasificador en vista anterior y posterior, así como una alzada lateral.

20. La figura B, es el desarrollo de la pieza que monta el cuerpo.

La figura C, es el desarrollo de la pieza que monta los separadores.

25. La figura D, representa en perspectiva vistas anterior y posterior, una etapa del plegamiento del cuerpo del clasificador.



La figura E, representa en perspectiva una etapa del montaje de las solapas posteriores.

La figura F, representa en perspectiva otra fase intermedia y la final del montaje de las solapas posteriores.

5. La figura G, representa en perspectiva el plegado de las solapas anteriores, en una fase inicial.

La figura H, es una representación en perspectiva del plegamiento de los separadores en tres fases.

10. La figura I, muestra en perspectiva el acoplamiento de los separadores al cuerpo del clasificador.

Como se ha anticipado, consta de una pieza -1- figuras A, B, D, E, F, G é I, que constituye el cuerpo del clasificador y la pieza -2- figuras C, H é I que monta los separadores.

15. La primera pieza en su desarrollo presenta un rectángulo -3- figuras B, D y G es el fondo y los trapecios rectángulos -4- que son los laterales y otro rectángulo -5- que es la tapa o cubierta, fijándose, el cuerpo armado, mediante los plegamientos correspondientes, por la solapa -6- figuras B y D.

20.

Hacia la boca, la zona del fondo se prolonga en las lengüetas -7- figuras B, D, G y H y hacia atrás en la solapa -8- figuras B, D, E y F con orificio central -9- figura D.

25.

Los laterales lo hacen en la solapa -10- figuras B,



D y G que por plegamiento a 180° forran los citados laterales y hacia atrás en las solapas -11- figuras B, D, E y F, que tapan la cara posterior aprisionadas por las solapas de tapa y fondo.

5. La tapa hacia adelante presenta las solapas -12- figuras B, D, G é I armónicas de las del fondo y hacia atrás la solapa -13- figuras B, D, E y F con el escote -14- según se ha dicho.

10. El segundo tipo de piezas, o separadores, presenta en un plano los dobles trapecios -15- figuras C, F y H y las solapas -16- y -17- figuras C, H é I para configurar el perfil en doble "T" ya descrito.

15. Suficientemente descrito el invento, así como una manera de llevarlo a la práctica, se hace constar de manera expresa que el mismo acepta modificaciones de detalle siempre que éstas no afecten a su fundamento.

N O T A

En resumen: El MODELO DE UTILIDAD, recaerá sobre las particularidades características de las siguientes:

20. R E I V I N D I C A C I O N E S

- 1ª.- Clasificador de documentos, caracterizado porque está constituido por dos tipos de piezas, de las cuales el primero, por plegamientos adecuados constituye el cuerpo del clasificador y el segundo los separadores, estando todas y cada una de ellas determinadas sobre una so-
- 25.



- la pieza, de forma tal que las primeras en su desarrollo presentan dos zonas rectangulares de la misma anchura y diferente profundidad subordinada esta diferencia a las dimensiones de los trapecios rectángulos intermedios que constituyen los laterales del cuerpo, armado por plegamiento a 180° de solapas idóneas y porque los citados rectángulos se prolongan en el mismo sentido en varias lengüetas separadas por unas ranuras arbitradas en posición y correspondencia biunívoca de uno a otro conjunto, y
5. porque, en el otro sentido, se prolongan las zonas de los laterales en dos solapas que plegadas a 90° quedan prisioneras entre la solapa rectangular dotada de un escote central de la zona de la tapa y la solapa triangular dotada de un orificio en la zona del fondo, armándose el cuerpo mediante unas solapa lateral que se fija contra el otro lateral de esta pieza,
- 10.
- 15.

- 2^a.- Clasificador de documentos, caracterizado porque el segundo tipo de piezas que constituyen los separadores según reivindicación anterior, presenta consustancialmente dos zonas en forma de trapecio armónico a los laterales del cuerpo según reivindicación primera, dotados longitudinalmente de sendas solapas que dobladas a 90° determinan perfil en doble "T" que queda aprisionado entre las lengüetas bionívocamente establecidas por plegamientos de las mismas a 180° en la pieza del cuerpo según reivindicación
- 20.
- 25.



ción anterior.

3ª.- "CLASIFICADOR DE DOCUMENTOS".

5. Todo tal y como queda descrito y reivindicado en la presente Memoria que consta de ocho hojas mecanografiadas por una sola de sus caras y se ilustra con los dibujos que a la misma se acompañan.

Madrid, a 24 de Mayo de 1.972.

~~ESTADO GENERAL~~
~~[Signature]~~
~~Comandante General~~

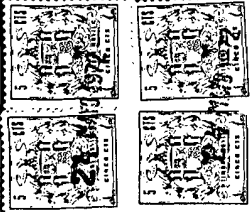

A.

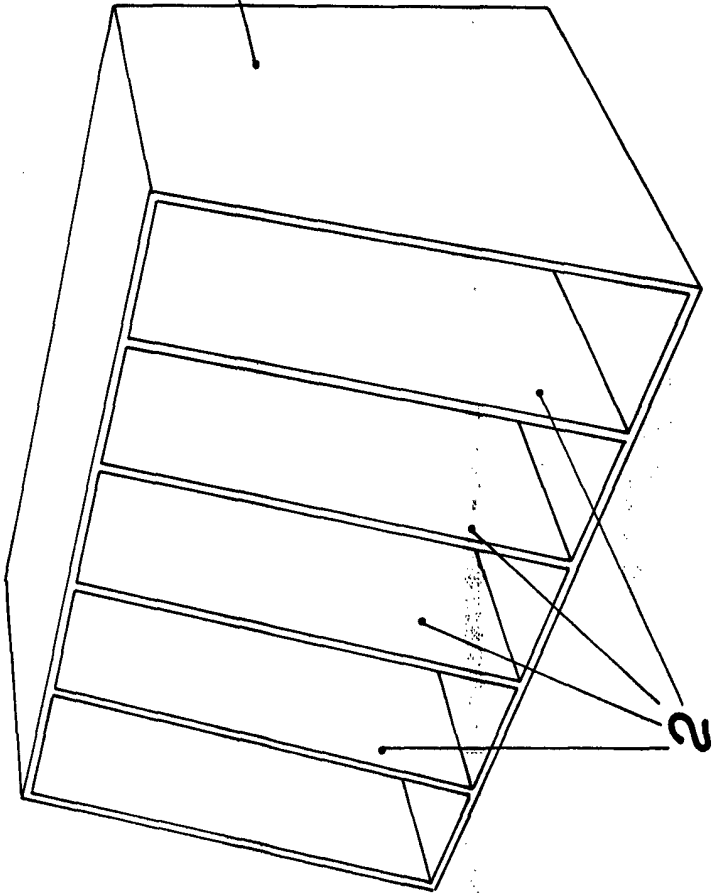

1

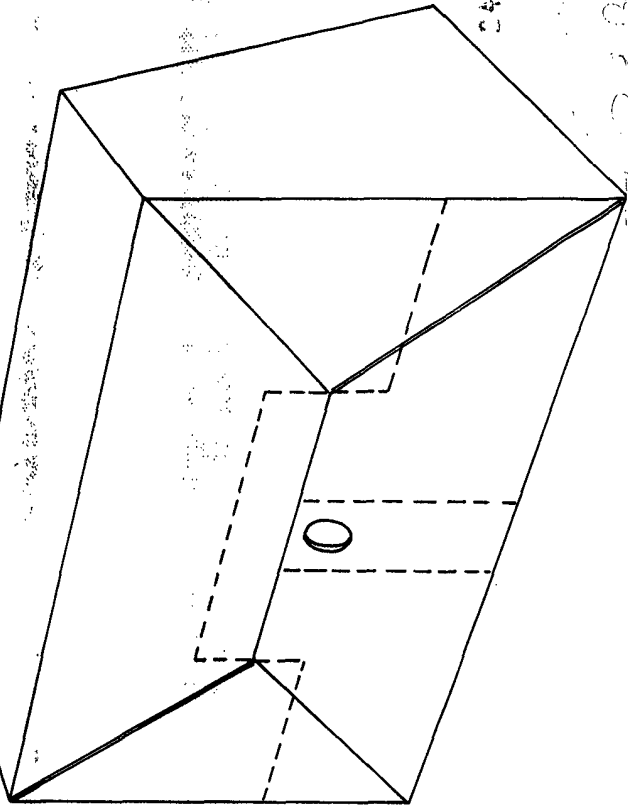

24 NOV 1972

Handwritten signature

ESCALA VARIABLE.

B.

1.

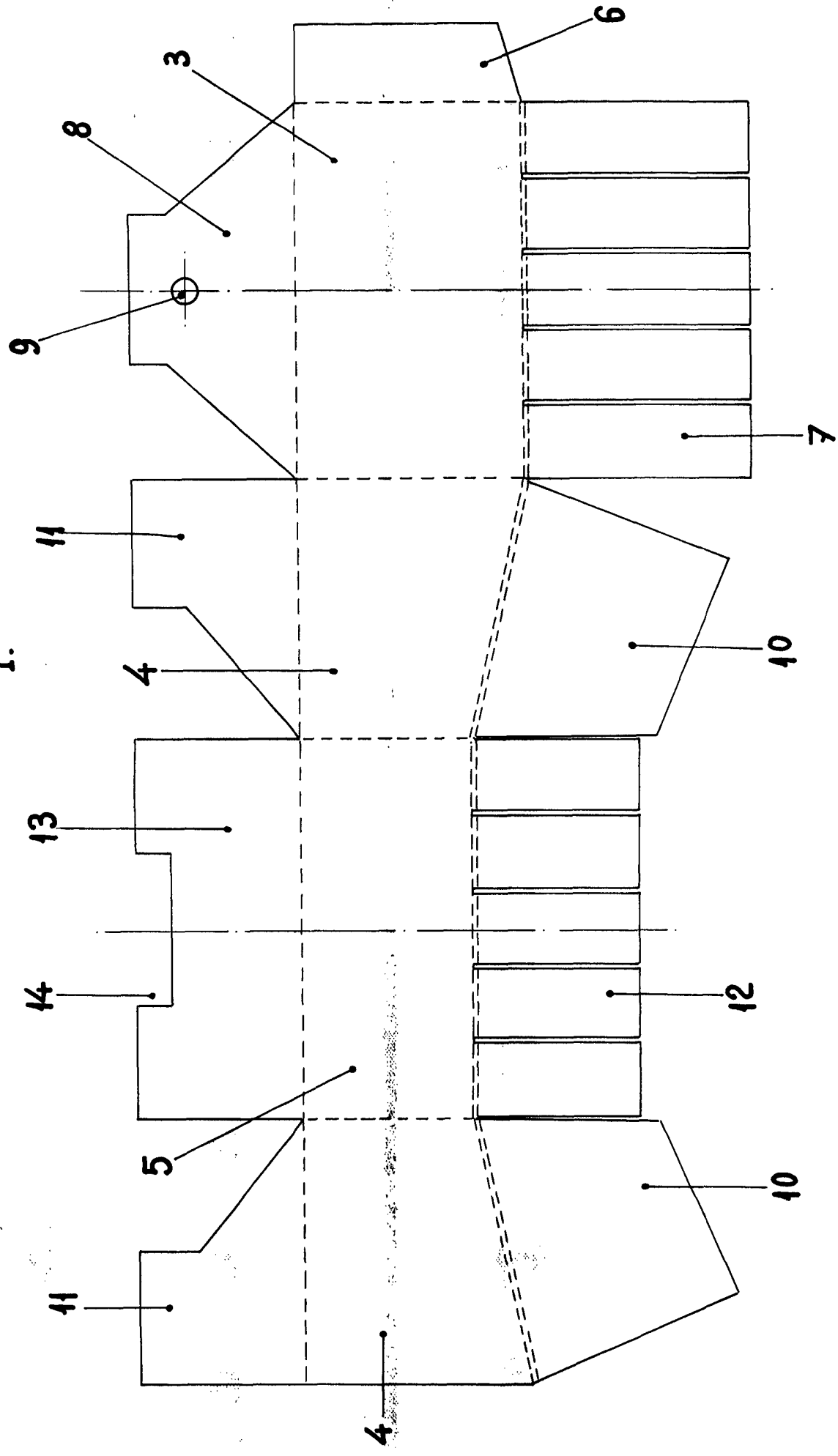

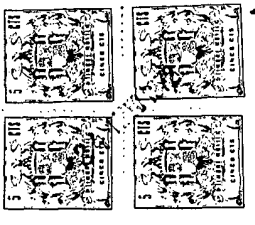

C.

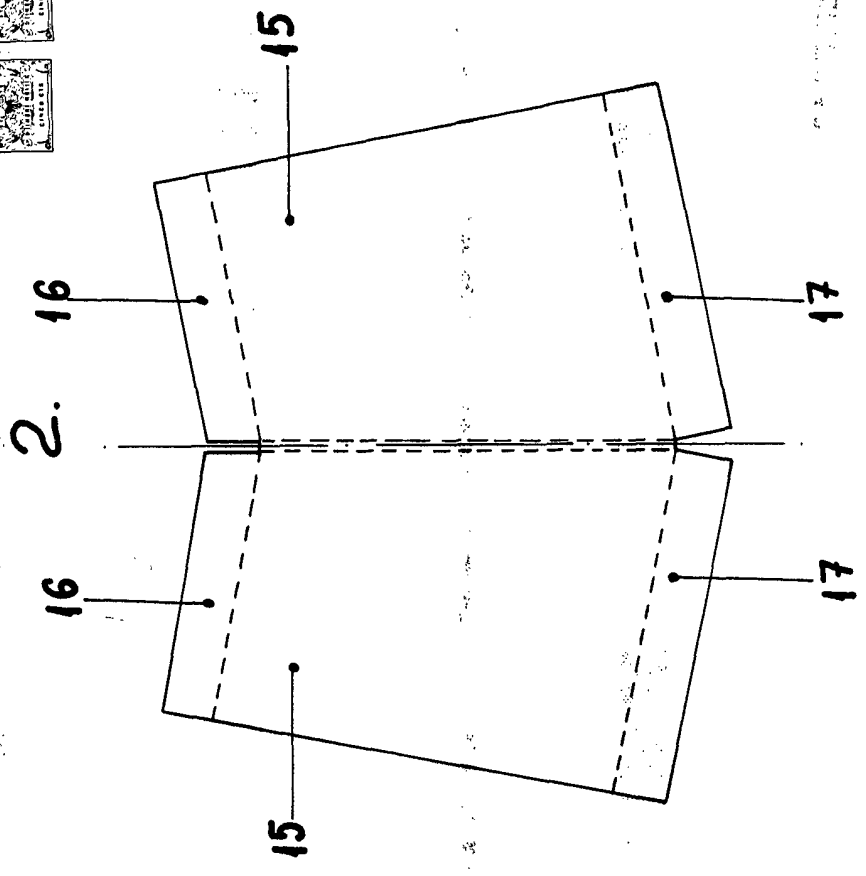
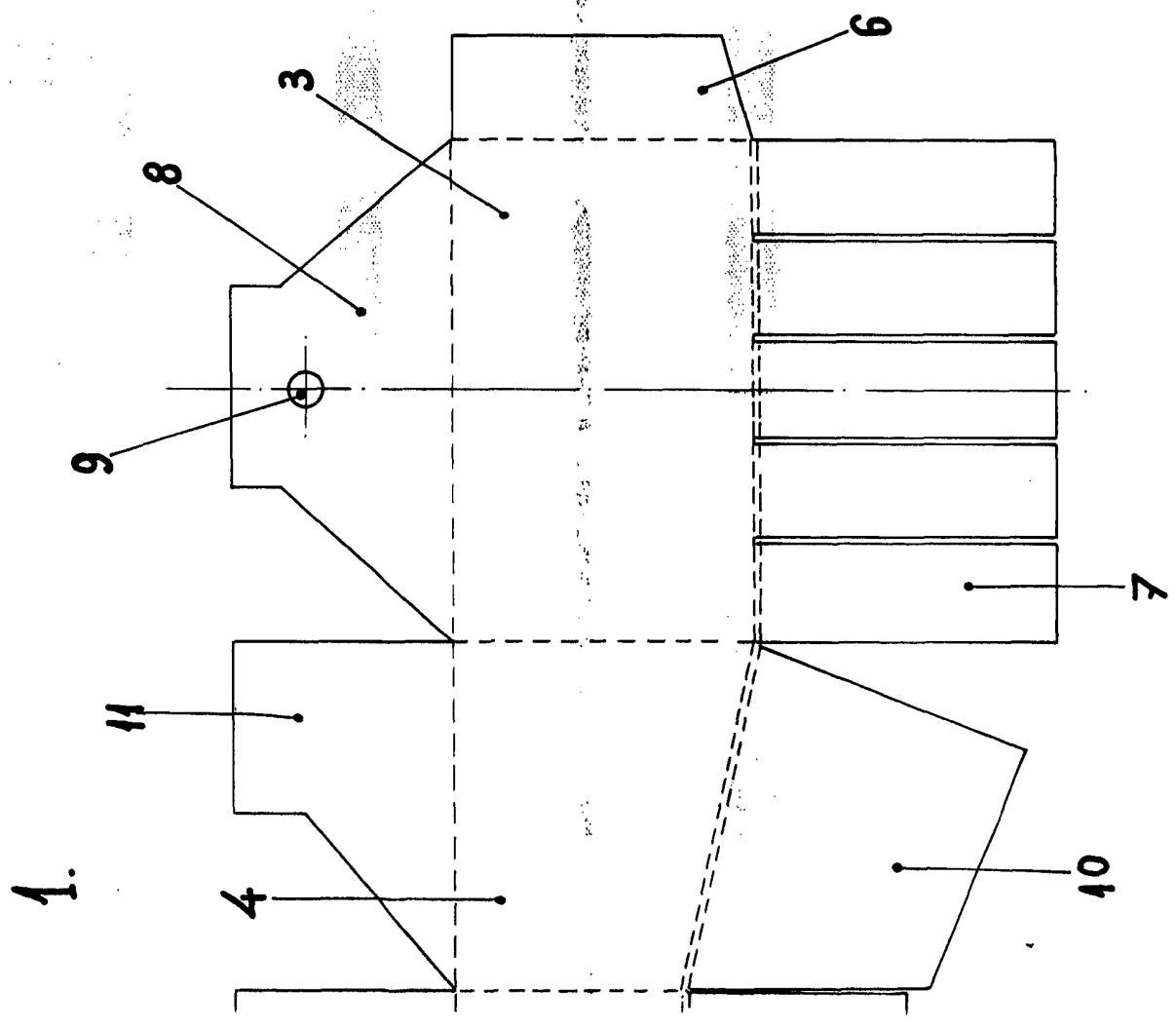

LA FOTIA
DE
LA BANC

ESCALA VARIABLE

ATEVAL. S. A

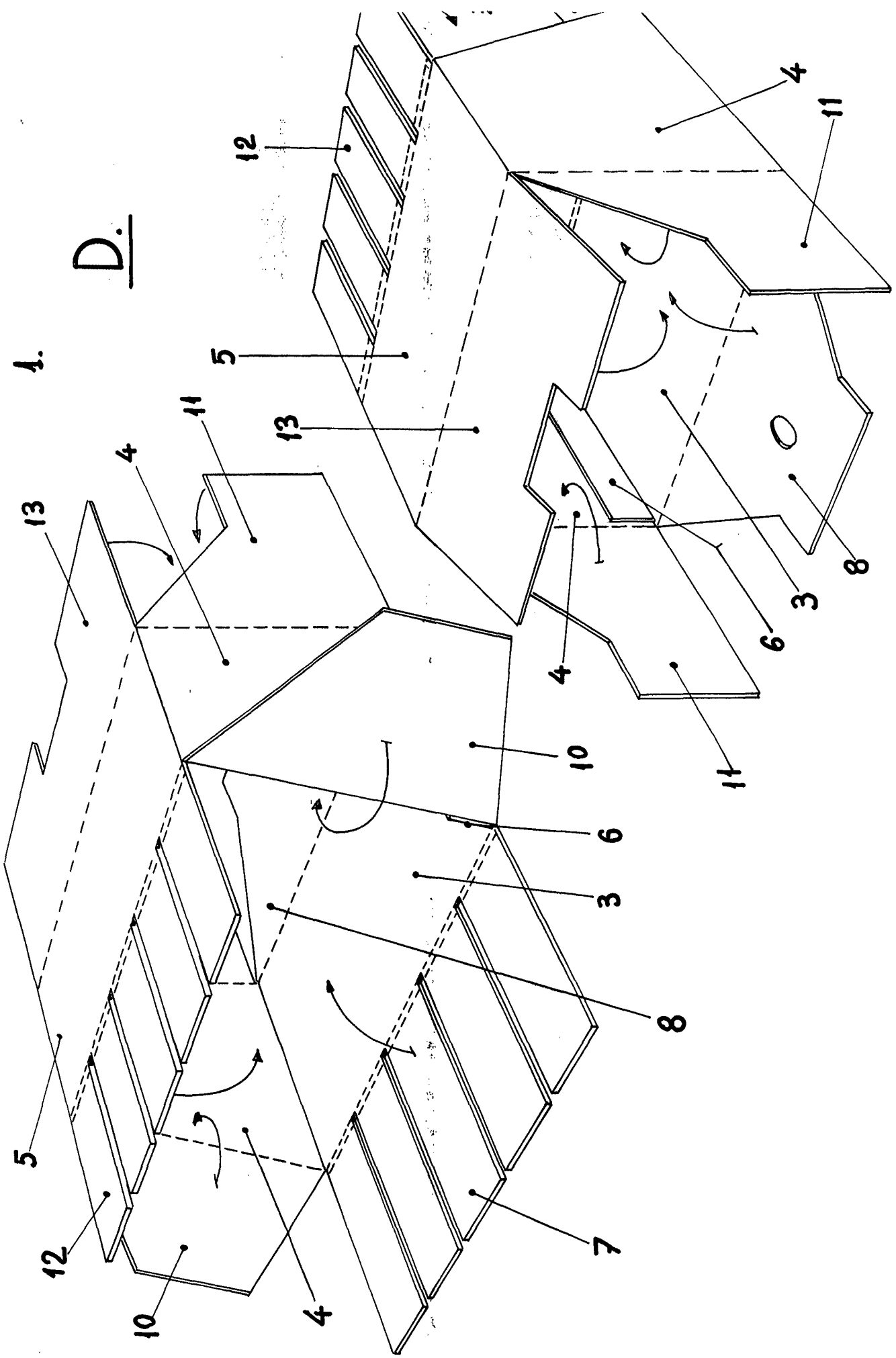

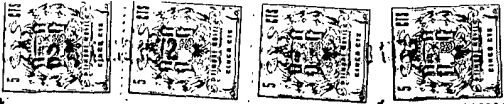

D.

1.

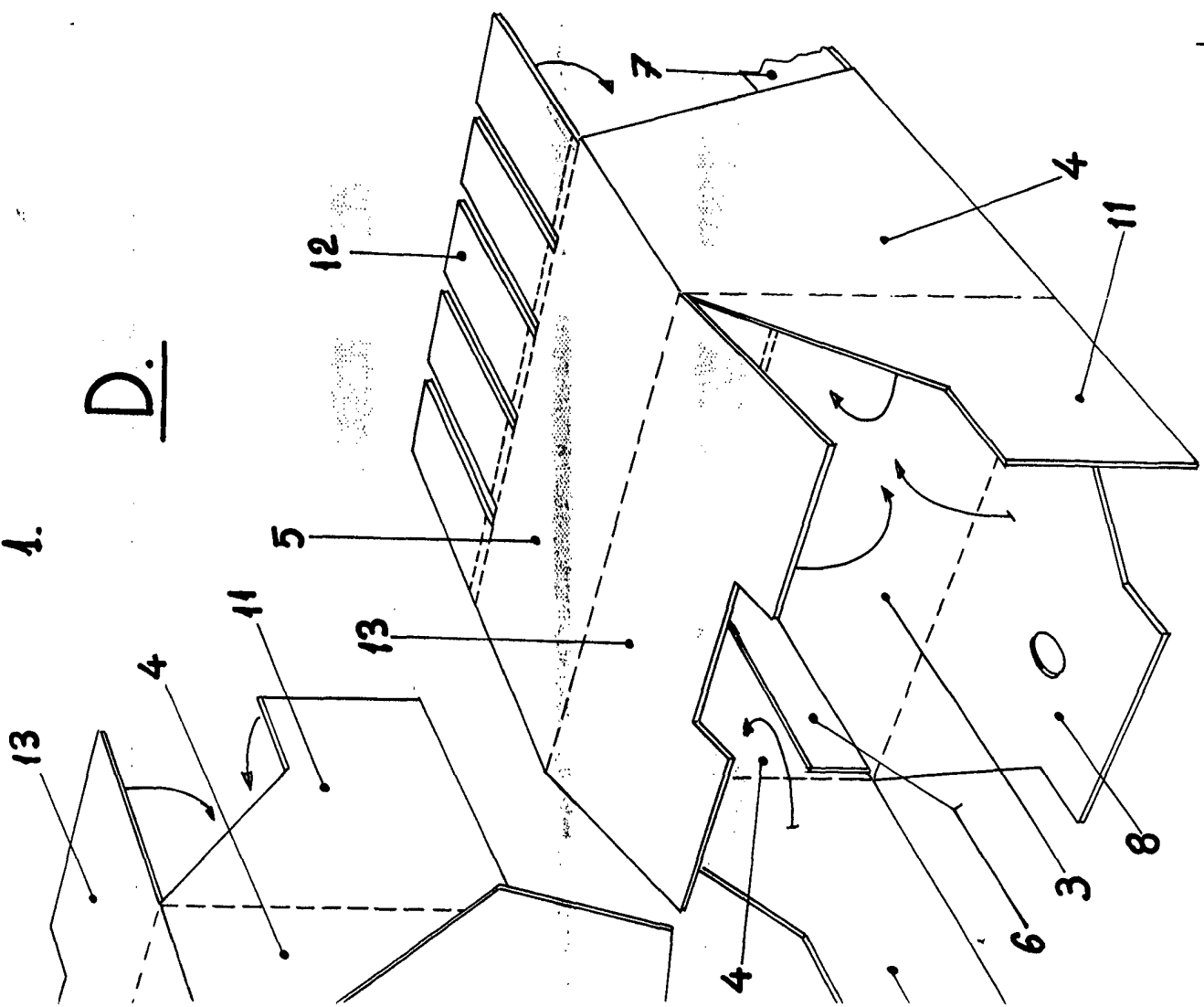

E.

1.

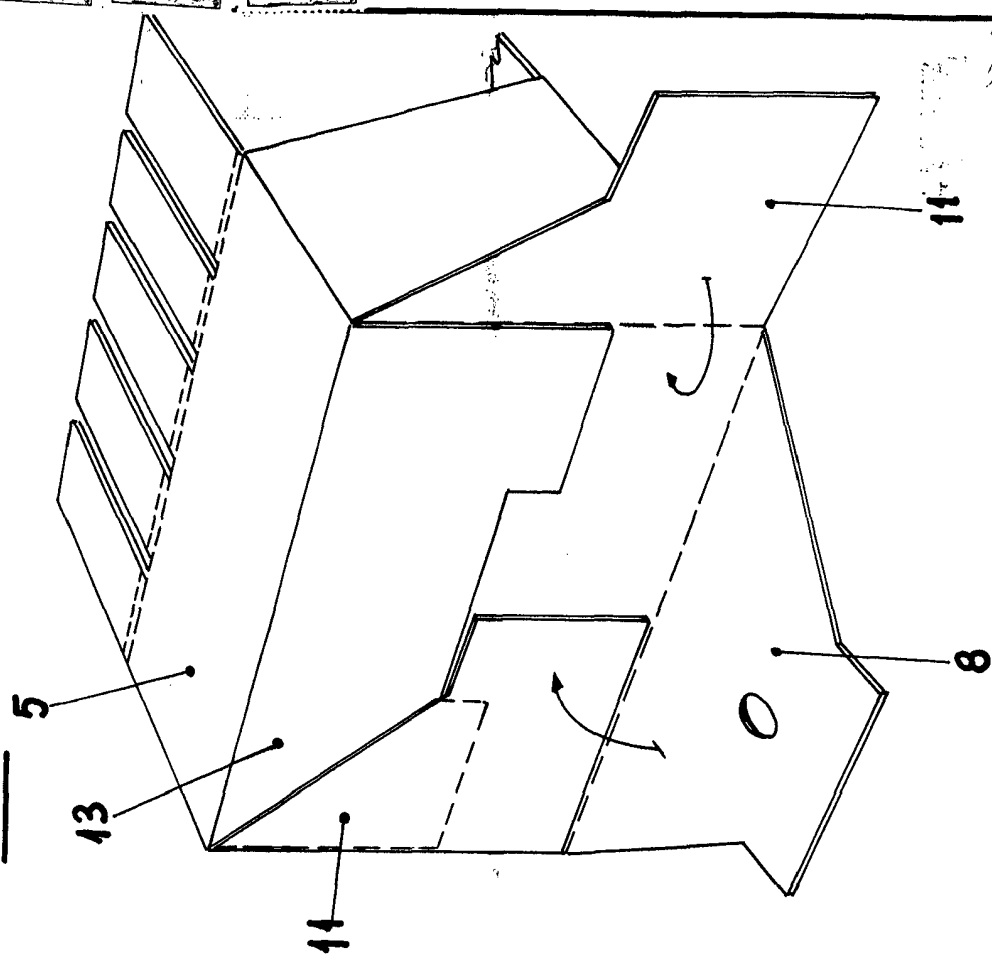

BOBAC

Ag. Remonta, Metz, Keln

ESCALA VARIABLE.

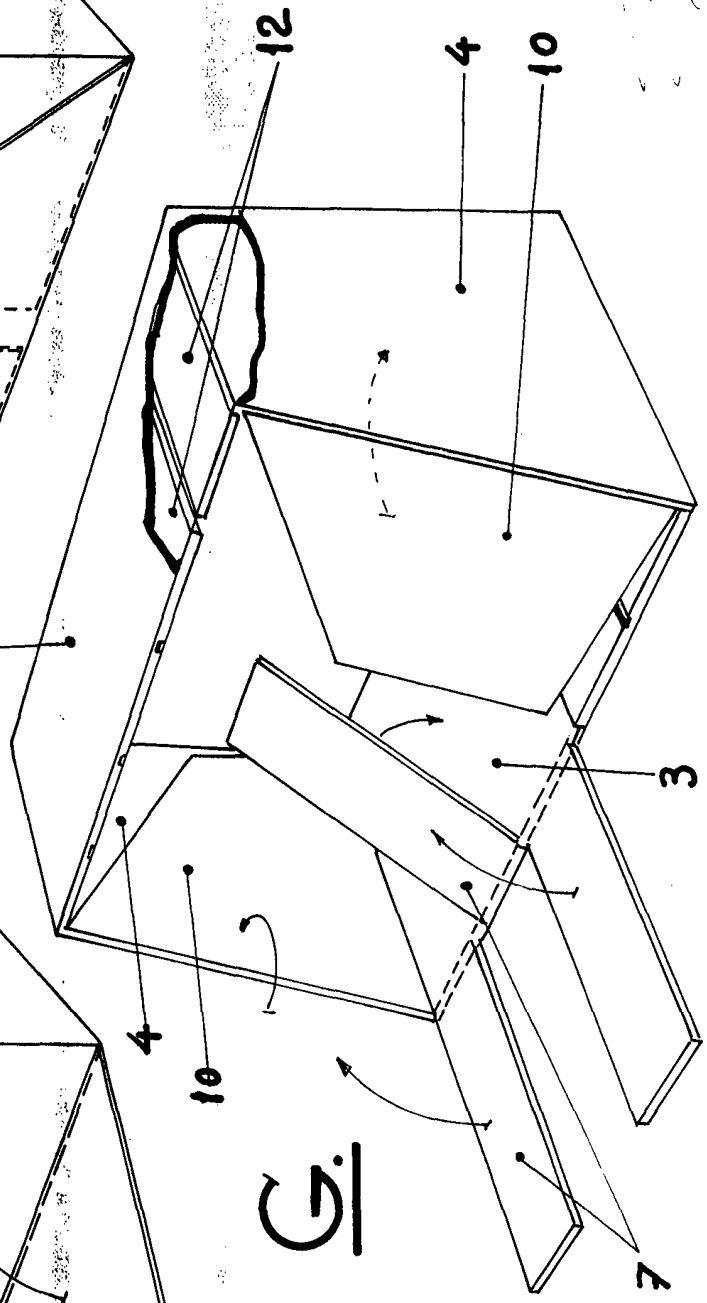
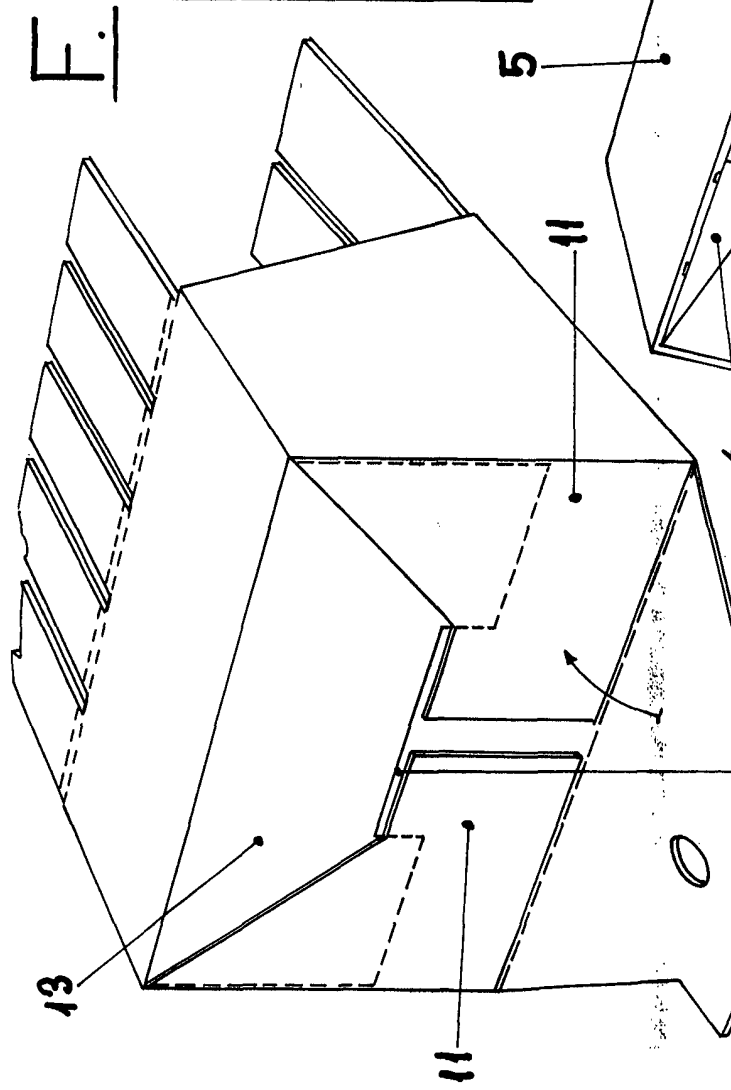

R. B. B. B.

ESCALA VARIABLE.

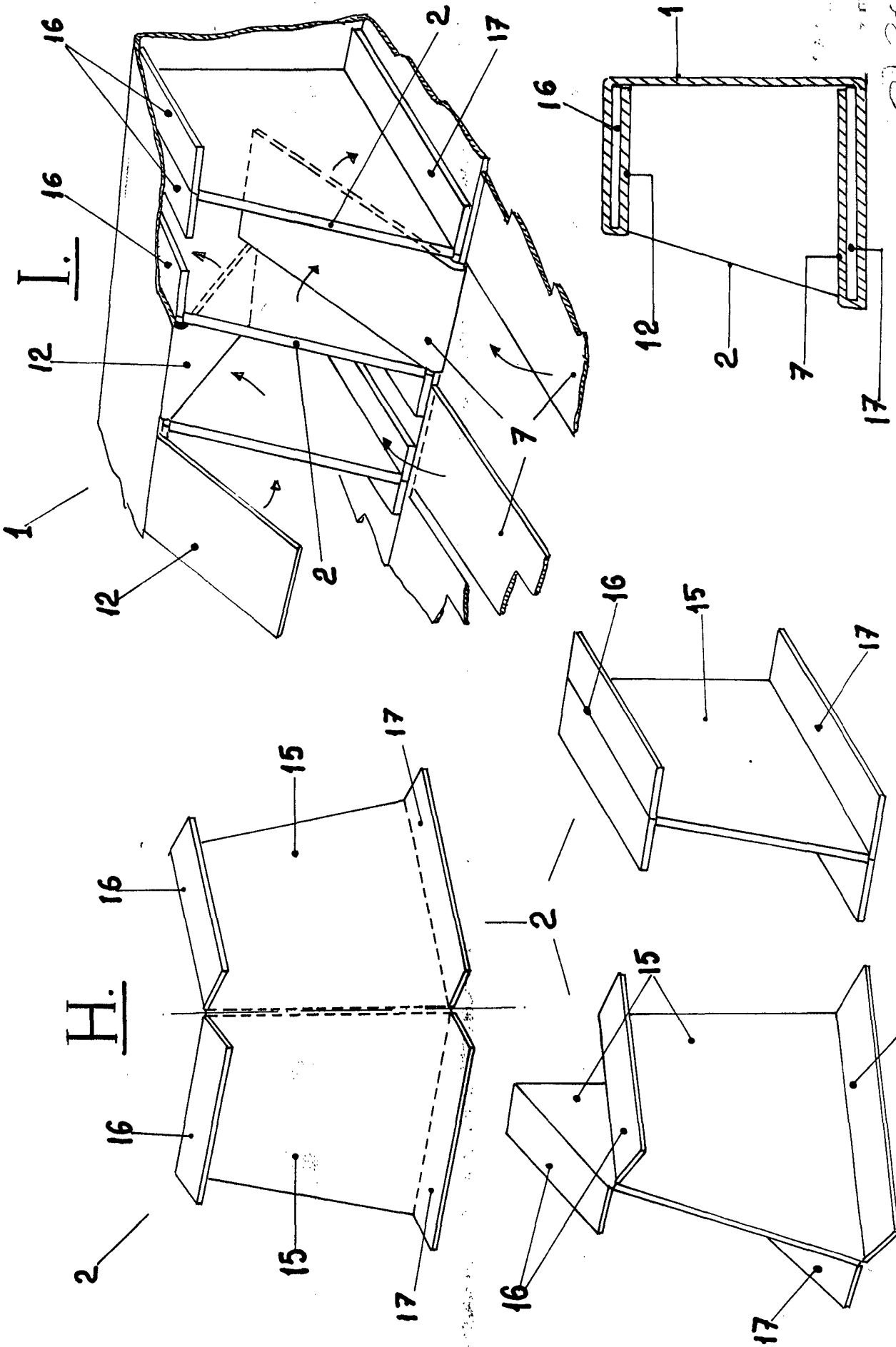
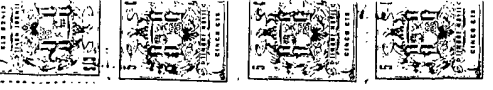

ESCALA VARIABLE.

Handwritten signature or initials.