

110274

180622

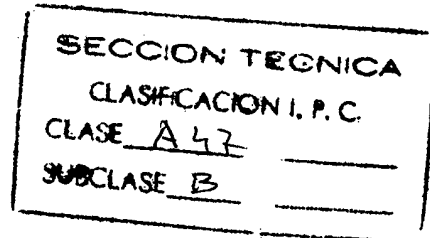

MEMORIA DESCRIPTIVA

correspondiente a un

MODELO DE UTILIDAD

por VEINTE años

para todo el territorio español

A favor de:

POLIBER, S.A.

Entidad española

Domiciliada en:

MADRID, c/. Julian Camarillo, 39

Por:

"ESTANTERIA PERFECCIONADA".

-----:oOo:-----



- La estantería que, como objeto de esta solicitud de Modelo de Utilidad, seguidamente se describe supone, sobre lo conocido en la materia, una ventajosa novedad por presentar características especiales que se pondrán de manifiesto a
5. continuación.
- Está constituida por unos elementos modulares que forman un conjunto, bien sea integrados sobre una base propia que los estructura, bien sea asociados a una superficie de pared, puerta, etc.,
10. Cada uno de los elementos componentes tiene forma general de U o de C, siendo las C en realidad las mismas disposiciones que las U, pero concebidas para montarse giradas 90°.
- Tanto las U como las C son en realidad disposiciones de cajón con una parte abierta que es la que les confiere su peculiar forma, sirviendo, bien sea la parte más alargada, bien sea un extremo, de fondo, siendo así, respectivamente, la disposición en U o en C.
- 15.
- Todos estos elementos, por ejemplo en material termoplástico o termoestable, pueden estar conformados independientemente o formar parte de una plancha, o panel, de donde sobresalen.
- 20.
- Si se utilizan como elementos independientes, se aplican fijados, de manera conveniente, sobre las superficies de soporte, en la disposición más adecuada, mientras que, si
- 25.



se utilizan como un todo único sobre base laminar, esta base se aplica también, sujetándola adecuadamente, a la superficie de soporte.

Estas estanterías son de extensa utilización en cocinas, comedores, cuartos de baño, etc.,

5.

En realidad, cada una de estas unidades independientes presenta una disposición a modo de bolsa, en la que se depositan, retenidos por su fondo y accesibles por arriba, vasos, botellas, frascos, etc.,

10.

Con objeto de hacer más claramente comprensible cuanto antecede, poniendo al propio tiempo de relieve otras características y ventajas de esta estantería, se describe seguidamente un ejemplo de realización, no limitativo de la misma, ilustrado en el dibujo esquemático adjunto, que corresponde a una realización precedente, en vista frontal,

15.

en la cual cada uno de los elementos constitutivos forman parte de un todo único integrado por una plancha plana.

La mencionada plancha se representa por 1 y de ella, por su cara anterior, arrancan los elementos 2 y 3, dispuestos

20.

en forma de C, con sus partes cóncavas dándose frente. Debajo se sitúa el elemento 4, en U, de pequeña altura y anchura que abarca la total de los elementos 2 y 3.

Siguen los pequeños elementos 5 y 6, en U, de configuración prácticamente cuadrada.

25.

Debajo existe el gran elemento 7, también en U, de anchura



aproximadamente igual a la del elemento 4, pero de altura considerablemente mayor, existiendo debajo aún el elemento 8 análogo al 4.

Debe repetirse que esta disposición solo tiene carácter de

5. ejemplo, lo mismo que las dimensiones relativas de los elementos.

Evidentemente, respecto a lo descrito é ilustrado, pueden introducirse en la práctica cuantas modificaciones de detalle, por no alterar lo esencial de este modelo, tengan ca-

10. bida en el marco de las siguientes:

R E I V I N D I C A C I O N E S

1.- Estanteria perfeccionada, caracterizada por el hecho de componerse de una pluralidad de elementos análogos, cada uno de ellos formado por una configuración rectangular o cuadrada, de caja, redondeada, con una abertura que

15. transforma su aspecto en forma de C o de U, de tal manera que su contenido, en el caso de la forma en C, se apoya en un costado, mientras que en el caso de U se apoya en el puente de dicha U, estando cada uno de estos elementos formado en una sola pieza de un material moldeado adecuado,

20. y estando formada la estanteria por una pluralidad de dichos elementos adecuadamente alineados.

2.- Estanteria perfeccionada, según la reivindicación 1, caracterizada además por el hecho de que cada uno de los

25. citados elementos arranca de una base laminar plana, de

11074

180622



1972

- 5 -

una sola pieza con ellos, que los integra en su conjunto,

3.- "ESTANTERIA PERFECCIONADA".

Todo tal y como queda descrito y reivindicado en la presente Memoria, que consta de cinco hojas mecanografiadas por

5. una sola de sus caras y se ilustra con los dibujos que a la misma se acompañan.

Madrid, a 20 de Mayo de 1.972.

A DIAZ UNGRIA
P.R.

Francisco Benito Pérez Land

20 MAR 1972
5
CINCO
CINCO

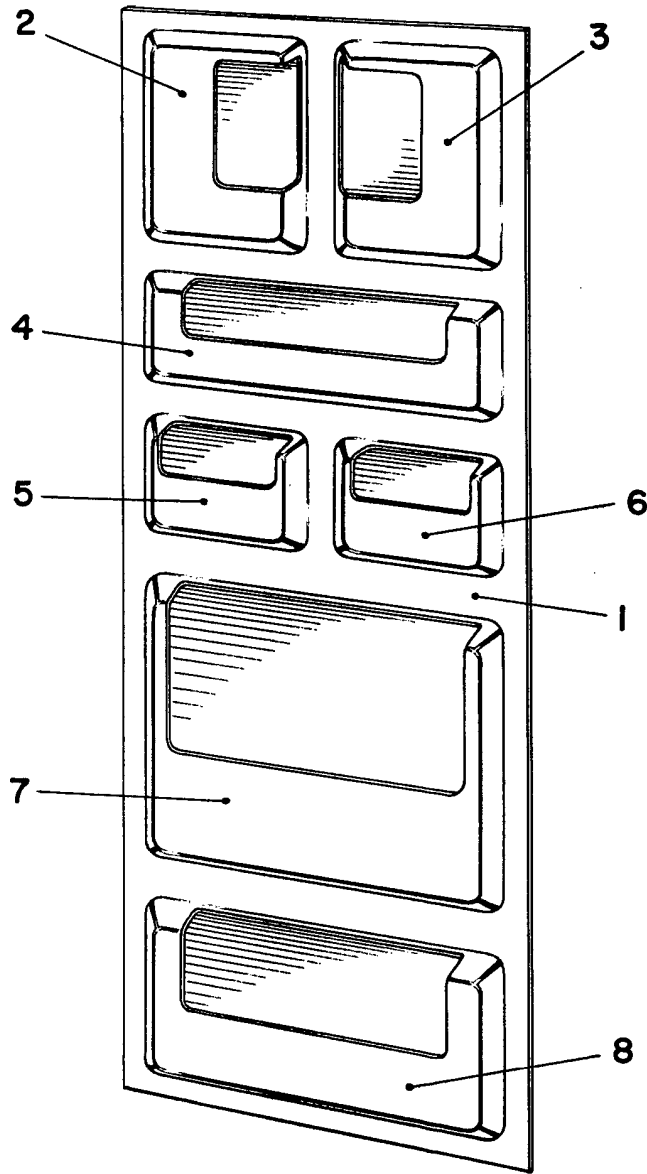

Hecho en España de acuerdo con el Real Decreto 1.070/1971

[Handwritten signature]

ESCALA VARIABLE