

5474

780620



SECCION TECNICA

CLASIFICACION I. P. C.

CLASE A 46

SUBCLASE B

MODELO
DE
UTILIDAD

por "CEPILLO PERFECCIONADO PARA LA LIMPIEZA DE SUPERFICIES", a favor de DON VICENTE SERRAT TERRADELLAS, de nacionalidad española, con domicilio en OLOT (Gerona) San Cristobal, 8-10.

= . =

MEMORIA DESCRIPTIVA

El presente modelo de utilidad se refiere a un cepillo perfeccionado para la limpieza de superficies.

- En la invención se ha ideado un cepillo para limpieza de superficies, preferentemente alfombras, moquetas y similares,
5. el cual reúne unas peculiaridades que lo hacen notablemente ventajoso con respecto a otras realizaciones conocidas actualmente para usos análogos, aportando además las condiciones precisas por las que se consigue reducir su precio de coste, puesto que permite la simplificación de su fabricación, al ser ésta totalmente mecánica.
- 10.



= 2 =
180620



En líneas generales, el cepillo objeto de la presente invención está constituido por un cajetín formado por un cuerpo de tapa y fondo que integran un receptáculo colector del polvo y partículas tales como migas y similares.

5. El fondo de este cajetín presenta una ventana longitudinal ocupada por un cepillo cilíndrico de giro libre y cerdas radiales elásticas sobresalientes parcialmente del cajetín a través de la ventana antedicha.

10. En la tapa del cajetín articula un mango de gran longitud que permite el manejo del cepillo, desplazándolo sobre la superficie a limpiar. En dichos desplazamientos, el cepillo cilíndrico gira sobre su eje, arrastrando las partículas y proyectándolas en el interior del cajetín colector.

15. Con el fin de facilitar la explicación, se acompaña a la presente memoria descriptiva de una lámina de dibujos en la que se ha representado un caso de realización que se cita a título de ejemplo.

En los dibujos:

20. La figura 1, representa una perspectiva del cepillo vista por su parte superior, mostrando la unión articulada del mango.

La figura 2, corresponde a otra vista similar a la anterior en la cual se ha extraído el cuerpo de tapa, para mostrar la organización interna del cepillo.

25. Haciendo referencia a las figuras, se aprecia en su realización un cepillo constituido por un cuerpo de tapa -1-, y un cuerpo de caja o fondo -2-, que convenientemente acoplados forman el cajetín colector del polvo.

30. En la base del cuerpo de tapa -1-, se prevé una placa resistente -3-, a cuyo centro se une articuladamente el mango -4- de maniobra.



180620



1972

5. El cuerpo -2- de fondo, presenta una ventana apaisada -5-, en la que se extiende un cepillo formado por un eje -6- de giro libre, con apoyos extremos -7-. Este eje -6- está formado por un doble alambre arrollado sobre si mismo que retiene en dicho arrollamiento a una pluralidad de cerdas -8-, que se proyectan radialmente, describiendo un plano en hélice que integra el cepillo propiamente dicho, de forma general cilíndrica.

10. El modelo, dentro de su esencialidad, puede ser llevado a la práctica en otras formas de realización que difieran en detalle de la indicada a título de ejemplo en la descripción. Podrá, pues, construirse en cualquier forma y tamaño, con los materiales más adecuados por quedar todo ello comprendido en el espíritu de las reivindicaciones.

= . =

15. N O T A

Descrito el objeto y utilidad de la presente invención lo que se declara como no divulgado ni practicado en España, comprende las siguientes reivindicaciones.

20. 1.- Cepillo perfeccionado para la limpieza de superficies, caracterizado esencialmente por el hecho de comprender un cajetín apaisado y sensiblemente aplanado, integrado por un cuerpo de tapa y un cuerpo de fondo, encajados entre sí, presentando el cuerpo de tapa en su base y en posición centrada un mango articulado para el manejo del conjunto, mientras que el

25. cuerpo de fondo está dotado de una ventana longitudinal a través de la cual asoman parcialmente las cerdas radiales de un cepillo cilíndrico, cuyo eje de giro libre, queda situado en el interior del cajetín y sustentado por sus extremos en apoyos previstos en las cabezales del cuerpo de fondo.

30. 2.- Cepillo perfeccionado para la limpieza de superficies.

180620

= 4 =

20



Según se describe y reivindica en la presente memoria descriptiva que consta de 4 páginas foliadas y escritas a máquina por una sola de sus caras y acompañadas de los dibujos reglamentarios.

Madrid, a 20 MAYO 1972

p.a.

JAIMÉ ISEBA

mpc.

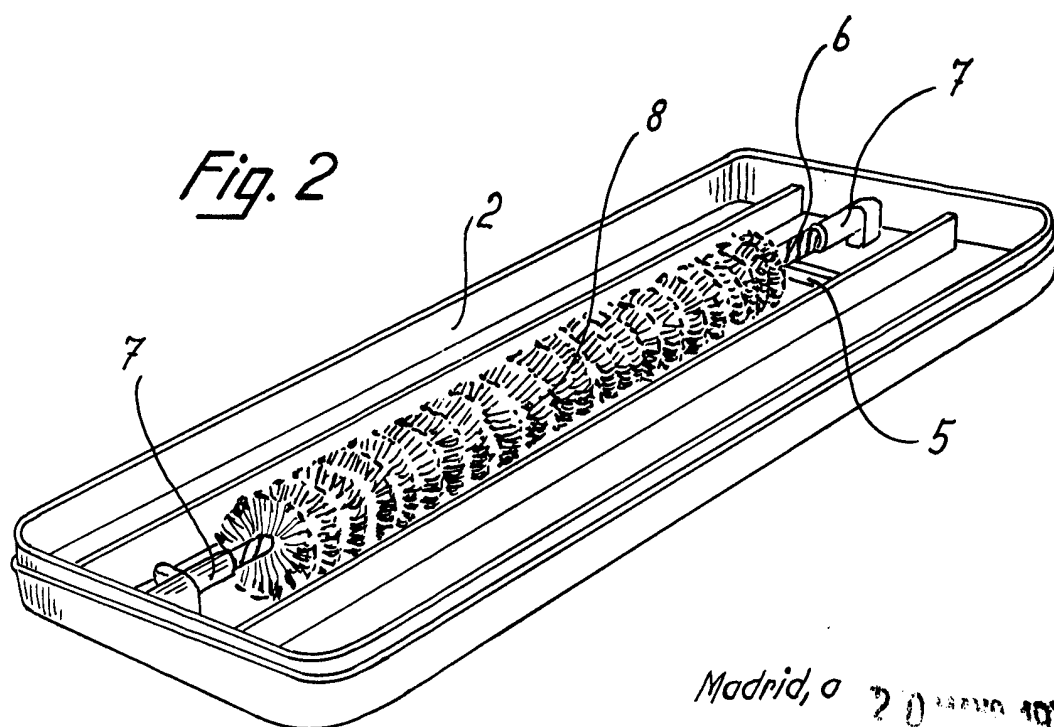
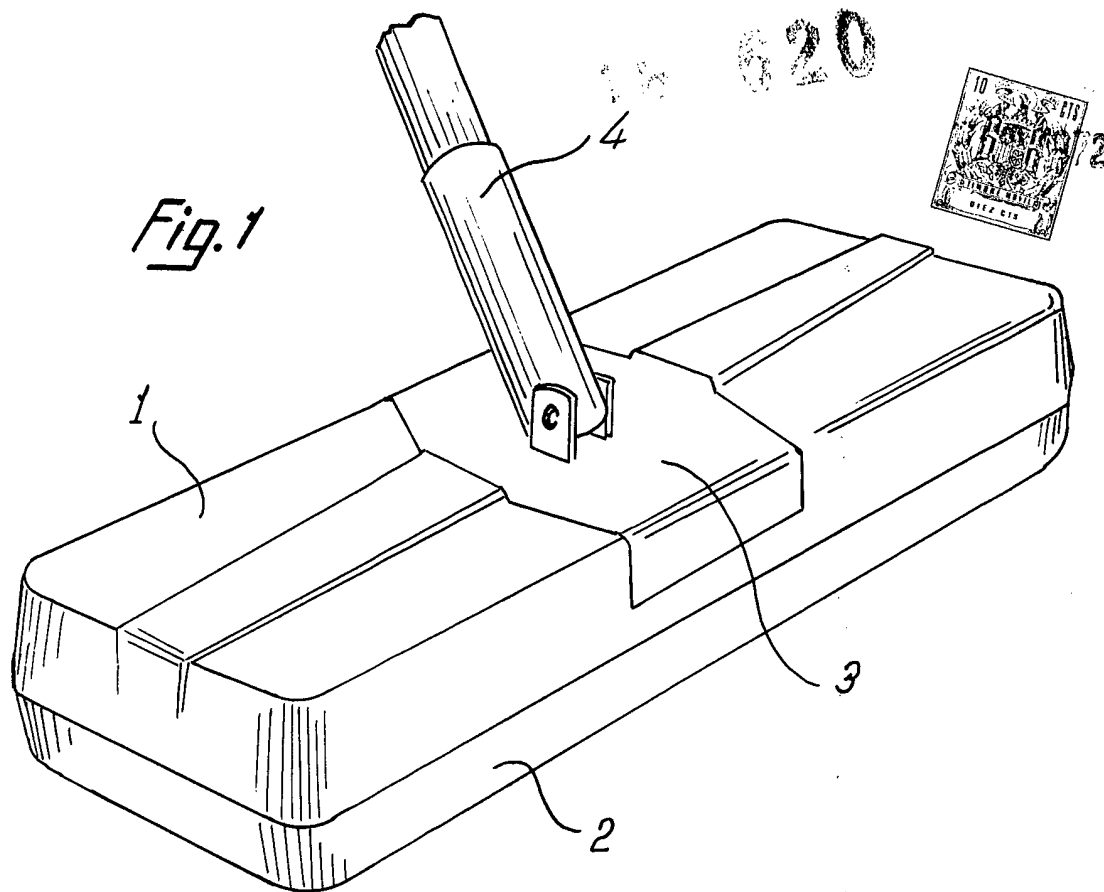

Madrid, a 20 MARZO 1972
p.a. JAIME ISEBN