

11074

180589



SECCION TECNICA
CLASIFICACION I. P. C.
CLASE <u>F23</u>
SUBCLASE <u>D</u>

MEMORIA DESCRIPTIVA

correspondiente a un

MODELO DE UTILIDAD

por VEINTE años

para todo el territorio español

A favor de:

Don Antonio ARPA ROMERO

de nacionalidad española

Residente en:

ZARAGOZA, c/. Corona de Aragón, 38

Por:

"QUEMADOR AUTOVAPORIZADOR PARA

PROPANO Y BUTANO".

-----:oOo:-----

1:1:2:7:4

- 2 -

180589

19



El quemador que, como objeto de esta solicitud de Modelo de Utilidad, seguidamente se describe presenta la característica importantísima de ser autovaporizador, estando destinado a la combustión de gases licuados tales como propano y butano.

5. Con este quemador se combate de manera totalmente eficaz la posibilidad de helada, lográndose este resultado mediante una nueva é ingeniosa disposición.

Sobre lo conocido en la materia se diferencia ventajosamente, como puede fácilmente deducirse comparando el quemador que ahora se describe con cualquier otro que pueda estar concebido para el mismo o análogo fin.

10. El principio del funcionamiento es muy sencillo:
El gas licuado que llega al quemador recorre previamente é inmediatamente antes un camino en el que, por el propio calor se precalienta.

15. Este camino está constituido por una cámara envolvente, alrededor del cuerpo cilíndrico del quemador.

20. Con objeto de hacer más claramente comprensible cuanto antecede, poniendo al propio tiempo de relieve otras características y ventajas de este Modelo, se describe seguidamente un ejemplo de realización, no limitativo, del mismo, ilustrado en el dibujo adjunto, que muestra en sección longitudinal esquemática dicho quemador.

25. Así pués el gas licuado a presión llega al inyector atrave-



sando un trayecto que envuelve al cuerpo cilíndrico 1 del quemador, con lo que dicho gas sufre un precalentamiento. El cuerpo mencionado es tubular, cerrado en la base 2 y abierto totalmente en la base 3.

5. En la base 2 existen los taladros 4 para toma de aire. El gas líquido es alimentado por la entrada constituida por el tubo 5, del que sigue a la cámara 6, continuando por la unión de tubo de cobre 7 hasta el inyector 8. Este último se halla situado acoplado a la base 2.
10. La cámara 6 está en íntimo contacto con las paredes de 1, al que envuelve como recinto anular cerrado (excepto por la entrada y la salida de gas). Esta circulación envolvente del gas licuado hace que llegue el mismo perfectamente evaporado al inyector 8.
15. Evidentemente, respecto a lo descrito é ilustrado, pueden introducirse en la práctica cuantas modificaciones de detalle, por no alterar lo esencial de este Modelo, tengan cabida en el marco de las siguientes:

R E I V I N D I C A C I O N E S

20. 1.- Quemador autovaporizador para propano y butano, caracterizado por constar de un cuerpo tubular, abierto por un extremo y cerrado por el opuesto, llevando un inyector fijado a la base que cierra dicho extremo, y presentando tal base una pluralidad de orificios para paso del aire, envolviendo a este cuerpo tubular una cámara, a la que lle-
- 25.

11-0-74

- 4

- 780589



ga, por una parte próxima a la boca abierta del cuerpo tubular, el gas licuado, mientras que, por una zona próxima a la base cerrada, sale el gas, así calentado, y dirigido por un conducto tubular, hasta el inyector, para desembocar en el interior del repetidamente mencionado cuerpo tubular, donde se produce la combustión.

5.

2.- "QUEMADOR AUTOVAPORIZADOR PARA PROPANO Y BUTANO".

10.

Todo tal y como queda descrito y reivindicado en la presente Memoria que consta de cuatro hojas mecanografiadas por una sola de sus caras y se ilustra con los dibujos que a la misma se acompañan.

Madrid, a 19 de Mayo de 1.972.

LIBRERÍA UNICE
E. B. B. B. B.
[Handwritten signature]
Sr. Bernardo Pérez Ponsá

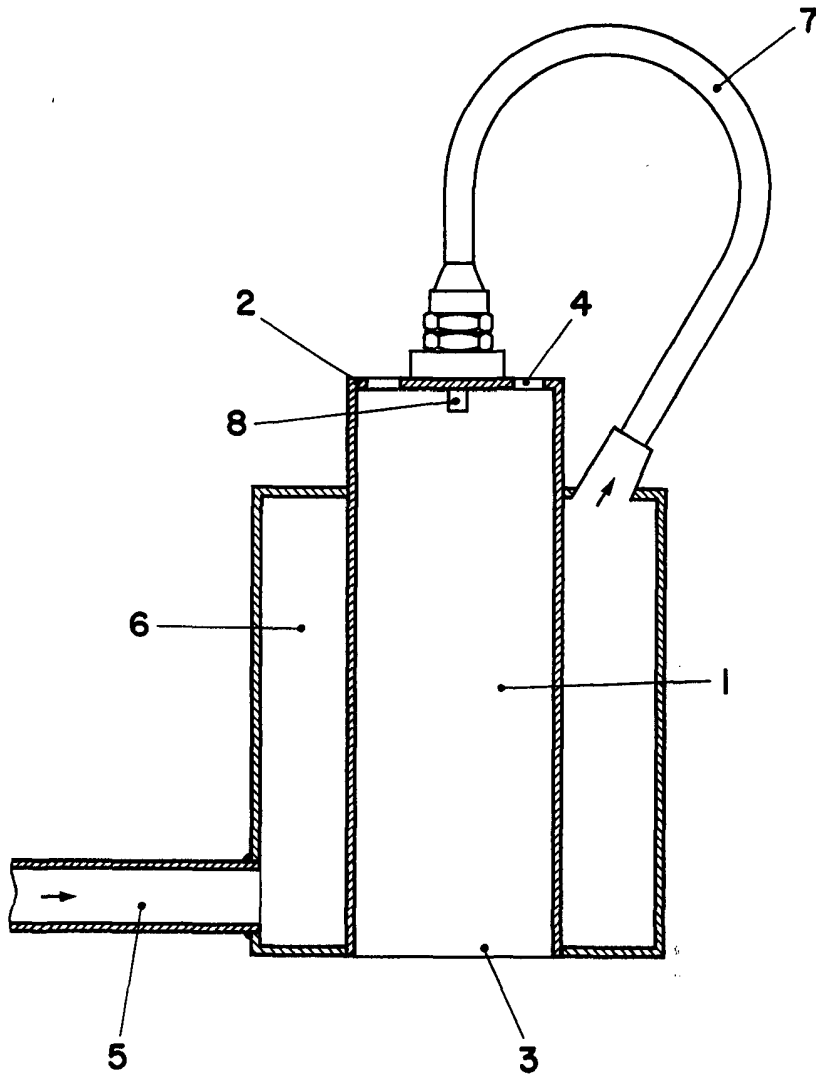

19 MAR 1977

[Handwritten signature]