



180531

Memoria Descriptiva

180531

Correspondiente a una patente de invención que por 20 años para toda España y sus Colonias se solicita a favor de D. Antonio - Llorens Nuguet, con domicilio en Barcelona, calle Travesera número 161 por UN NUEVO SISTEMA DE MECANISMO DE MANDO CON ENSANCHE DE BANDA MECANICO, PARA APARATOS DE RADIO TELEFONIA .

5 Una de las ventajas mas convenientes para buscar las emisoras de onda corta, es disponer de una señal con un movimiento lento que permita localizarlas, sin que pasen por alto, o que pasen de una manera tan rápida que el que maneja un aparato de radio, les sea difícil sintonizarlas.

10 Para solucionarlo se usan los mandos micrométricos corrientes y en dichos mandos se han usado tambien mecanismos especiales. Un mecanismo perfeccionado, lo trajeron algunos aparatos americanos - y tambien europeos, que consiste en añadir al mando un planetario o sea además de la aguja, otra aguja generalmente mas pequeña que corre a mas velocidad que la primera.

15 La fábrica americana CROWE de mandos micrométricos, los fabrica en serie y fueron traídos dichos mandos a España por varias casas importadoras.

20 Este sistema de planetario el solicitante de esta patente lo adoptó en los modelos avión grande, empezados a fabricar el año - 1936. En el modelo 39/G empezado el año 1939 y en los modelos 40/1 y 40/2 en el año 1.940...

25 Posteriormente, ha habido un nuevo sistema consistente en lo que se denomina banda ensanchada, lo cual se obtiene usando unas bobinas y circuitos especiales y requiere un montaje diferente en

180531



los aparatos de radio, que los encarece, siendo difícil y costoso de aplicar en los aparatos ya existentes.

El solicitante ha ideado un sistema con el cual se obtiene la banda ensanchada sin necesidad de usar bobinas ni circuitos especiales pues en lugar de obtener el ensanche de banda por medio de las bobinas, se obtiene por medio mecánico.

Los mandos que corrientemente se usan hoy, están compuestos de una polea motriz que acciona un tambor que a su vez hace accionar el condensador y la aguja de señales del cuadrante.

Utilizando dicho sistema y el mecanismo del antiguo mando 39/G. con alguna variante en el cálculo de los engranajes resulta un mecanismo como sigue:

Una polea motriz normal (1) (o en dos velocidades y con volante de plomo o sin él) hará funcionar un tambor (2) por medio de una transmisión (3) de cordel, alambre de acero, etc. como se usa hoy en la mayoría de los mandos. Aplicando a dicho tambor (2) el antiguo mecanismo del mando 39/G dicho tambor (2) estará acoplado a una ruedecita dentada (4) y a un piñón (5). El piñón hará funcionar otra doble rueda dentada (6) con contra muelles para evitar pérdidas, a la cual se le acoplará directamente el condensador variable por un lado (7) y por el otro lado un eje (8) que hará funcionar la aguja (9), corriente de todos los mandos que en este caso podrá servir también para la onda normal y para orientación en el ensanche de banda.

La rueda dentada (4) hará funcionar otra rueda dentada (10) que tendrá acoplada una aguja (11) parecida a un planetario y que servirá en este caso, para recorrer las escalas del ensanche de banda y a la que se calculará un movimiento de unas cinco vueltas enteras, mientras que el condensador hace todo su recorrido.

El mando estará provisto de una esfera con unos cinco ensanches de banda en onda corta que corresponderá a cada vuelta que dé la aguja (11) y también con una escala de onda normal y otra escala con indicación de la banda en que está operando, lo cual lo indicará la aguja (9)

De esta forma se habrá conseguido un ensanche de banda por medio

180531



60 mecánico sin usar bobinas especiales y solamente cambiando el mando en un aparato ya construido se tendrá dicha ventaja con un coste económico.

Escrita que queda la patente de invención, se considera que su objeto debe de recaer sobre las siguientes

Reivindicaciones

65 Primera : UN NUEVO SISTEMA DE MECANISMO DE MANDO, CON ENSANCHE DE BANDA MECANICO, PARA APARATOS DE RADIO-TELEFONIA, caracterizado por una polea motriz que hace funcionar un tambor por medio de una transmisión de cordel, alambre de acero, etc., quedando acoplado dicho tambor a una ruedecita dentada y a un piñón, cuyo piñón hace funcionar a otra doble rueda dentada, con contra-muelles para evitar pérdida y a la cual se le acopla directamente un condensador variable por un lado y por el otro lado un eje que hace funcionar una aguja.

70 Segunda: UN NUEVO SISTEMA DE MECANISMO DE MANDO, CON ENSANCHE DE BANDA MECANICO, PARA APARATOS DE RADIO-TELEFONIA., caracterizado por la reivindicación primera y por que la ruedecita dentada a que se hace referencia en reivindicación anterior, hace funcionar además a otra rueda dentada que lleva acoplada una aguja parecida a un planetario, y que sirve para hacer el recorrido de las escalas del ensanche de banda, calculándosele un movimiento de unas cinco vueltas enteras, mientras que el condensador hace todo su recorrido.

80 Tercera: UN NUEVO SISTEMA DE MECANISMO DE MANDO, CON ENSANCHE DE BANDA MECANICO, PARA APARATOS DE RADIO-TELEFONIA, caracterizado por las reivindicaciones 1ª y 2ª y por el acoplamiento de una esfera con unos cinco ensanches de banda en onda corta que corresponde a cada vuelta que dé la aguja similar a un planetario a que se hace referencia en reivindicación anterior, y con una escala de onda normal, y otra escala con indicación de la banda en que está operando, lo que indica la 85 aguja a que se hace referencia en la reivindicación primera.

180531



Cuarta: UN NUEVO SISTEMA DE MECANISMO DE MANDO, CON ENSANCHE DE BANDA MECANICO PARA ARRASTOS DE RADIOELESTONIA.

Tal y como queda descrito en la presente Memoria que consta de cuatro hojas mecanografiadas y escritas por una sola cara, y plano que unido a la misma se acompaña.

Madrid, a 14 de Noviembre de 1947

JUAN DEL VALLE
P. P.

Juan del Valle

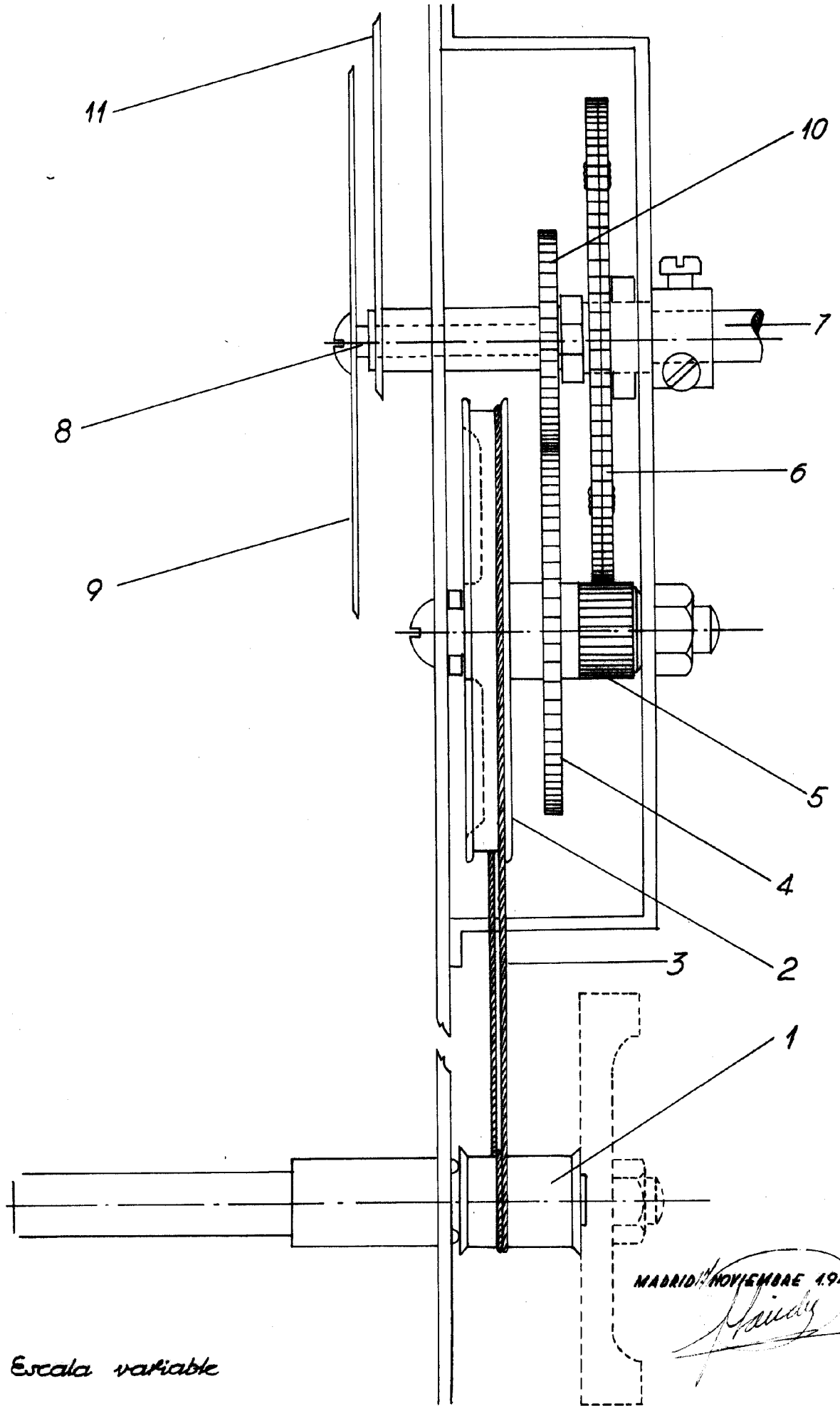

Escala variable

MADRID, NOVIEMBRE 1947

Handwritten signature