

14-12-73

180437

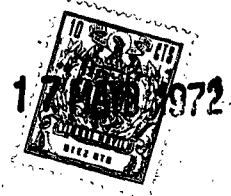

180437

SECCION TECNICA
CLASIFICACION I. P. C.
CLASE <u>B365</u>
SUBCLASE <u>D</u>

M O D E L O  
 D E  
 U T I L I D A D

por "TAPON PRECINTO PERFECCIONADO", a favor de DON VICENTE SERRAT TERRADELLAS, de nacionalidad española, con domicilio en CLOT (Gerona), San Cristobal, 8-10.

= . =

MEMORIA DESCRIPTIVA

El presente modelo de utilidad se refiere a un tapón precinto perfeccionado.

Consta en esencia el modelo en cuestión de un tapón precinto, cuyas características más sobresalientes las constituyen: acoplamiento directo a los envases donde va colocado desde fábrica, cierre hermético de dicho acoplamiento y que una vez desprecintado puede seguir usándose como tapón.

Más concretamente, en el citado invento, se ha ideado un tapón constituido por un cuerpo cilíndrico provisto de fondo, cuyo cuerpo cilíndrico presenta su borde inferior dis-

14:12:73

400437

17



5. puesto a modo de colas de milano, las cuales se complementan con las existentes en el borde superior de una banda conformada, constitutiva del precinto propiamente dicho. Las referidas colas de milano quedan unidas entre sí por sus bordes superiores por medio de unas líneas de soldadura, de fácil desgarramiento; presentando a su vez la citada banda una pestaña sobresaliente apta para facilitar el asiento y desgarramiento de dicha banda precinto, la cual comporta al efecto un hendidido que iniciándose en el lugar donde se halla la pestaña, se prolonga longitudinalmente por la banda hasta doblarse y concluir en el borde inferior de la misma.

15. Los tramos de colas de milano salientes que comporta el tapón propiamente dicho, presentan en sus caras interiores, un rebaje circular que constituyen respectivas protuberancias horizontales en los bordes de dichos tramos de cola de milano, y las cuales se hallan operativamente constituidas para quedar ancladas en un saliente circular a modo de cuña ligeramente inclinada que presenta el envase cerca de su embocadura; de modo que dichas protuberancias constituyen los elementos de anclaje una vez desprovisto el tapón de su banda precinto.

20. La referida banda precinto presenta su borde inferior de forma acañada, de modo que pueda quedar anclado en un segundo escalón existente en el cuerpo de envase; realizándose de este modo la perfecta retención de las dos partes.

25. Con el fin de facilitar la explicación, se acompaña a la presente memoria descriptiva de una lámina de dibujos en la que se ha representado un caso de realización que se cita a título de ejemplo.

En los dibujos:

30. La figura 1, presenta una vista en alzado del modelo.

La figura 2, muestra una vista en sección parcial longitudinal del mismo.

1441273

130437



gitudinal del mismo.

5. Haciendo referencia a las figuras, se puede apreciar en su realización, un tapón -1- al cual va fijada la banda -2- o precinto por medio de colas de milano -3-, las cuales se hallan unidas entre sí por sus bordes -4- y por medio de una línea de soldadura de fácil desgarrado.

10. Dicha banda en su comienzo presenta una pestaña -5- operativamente dispuesta para el asido de la misma y facilitar el desgarrado del precinto en el momento de utilizar el envase -9-, para lo cual dicha banda -2- lleva una hendidura -10-.

15. El tapón desprovisto del precinto, sigue siendo útil como tal, al presentar los tramos -6- en sus bordes inferiores unas protuberancias -7-, útiles para quedar ancladas en el saliente circular -8- que comporta el envase -9-. Presentando además la citada banda precinto su borde inferior -11- con disminución diametral para su perfecto ajuste al escalón -12- del envase.

20. El modelo, dentro de su esencialidad, puede ser llevado a la práctica en otras formas de realización que difieran en detalle de la indicada a título de ejemplo en la descripción y a las cuales alcanzará igualmente la protección que se recaba. Podrá, pues, construirse en cualquier forma y tamaño, con los materiales más adecuados, por quedar todo ello comprendido en el espíritu de las reivindicaciones.

= . =

25.

N O T A

Descrito el objeto y utilidad de la presente invención, lo que se declara como no divulgado ni practicado en España, comprende las siguientes reivindicaciones.

30. 1.- Tapón precinto perfeccionado, caracterizado esencialmente por el hecho de estar constituido por: un cuerpo ci-

14.12.73

= 4 =

180437



5. lndrico provisto de fondo, cuyo cuerpo cilndrico presenta en su borde inferior unos rebajes en forma de colas de milano, hallndose fijados a los bordes superiores de dichos rebajes y por medio de respectivas lneas de soldadura, los bordes superiores de los rebajes en forma de colas de milano existentes en una banda precinto, porque dicha banda precinto presenta una pestaña apta y operativamente dispuesta para facilitar el desgarramiento de dicha banda precinto, la cual comporta al efecto una hendidura longitudinal con terminacin en el borde inferior de dicha banda y de fcil desgarrado, y porque los bordes inferiores de las conformadas colas de milano en el cuerpo cilndrico, presentan unas prolongaciones de los mismos hacia el interior de dicho cuerpo, y adem s porque dichas prolongaciones constituyen los medios de anclaje del tapn propiamente dicho, una vez desprovisto de la banda precinto, en el envase donde va colocado y para lo cual, este comporta un saliente circular a modo de cu a, y por presentar la banda precinto su borde inferior disminuido diametralmente para su perfecta sujeci n a un escal n que presenta el envase,

20. 2.- Tapn precinto perfeccionado.

Seg n se describe y reivindica en la presente memoria descriptiva que consta de 4 p ginas foliadas y escritas a m quina por una sola de sus caras y acomp aadas de los dibujos reglamentarios.

Madrid, a 17 MAYO 1972

p.a.

JAIMESERN

Fig. 1

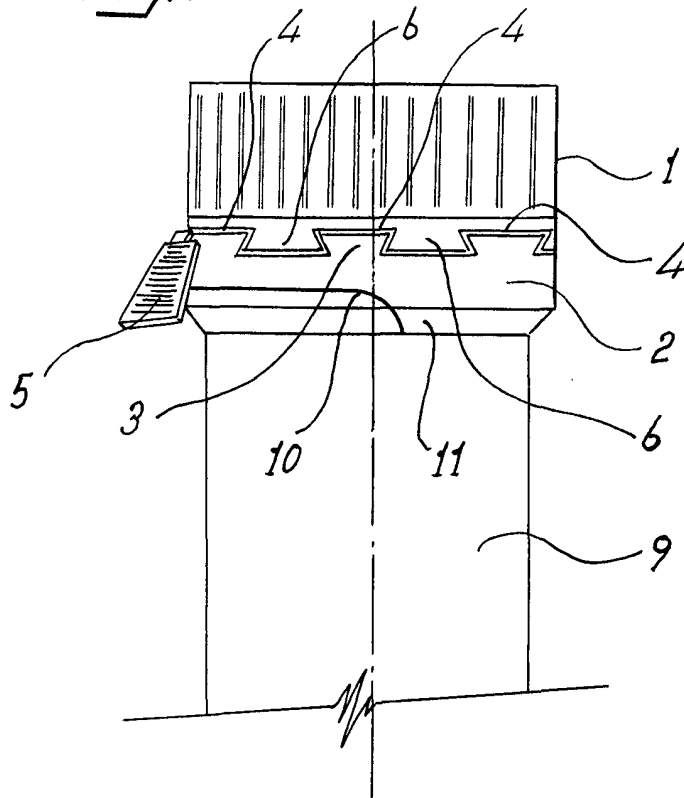

10  
17 MAR 1972  
1972  
MADRID

Fig. 2

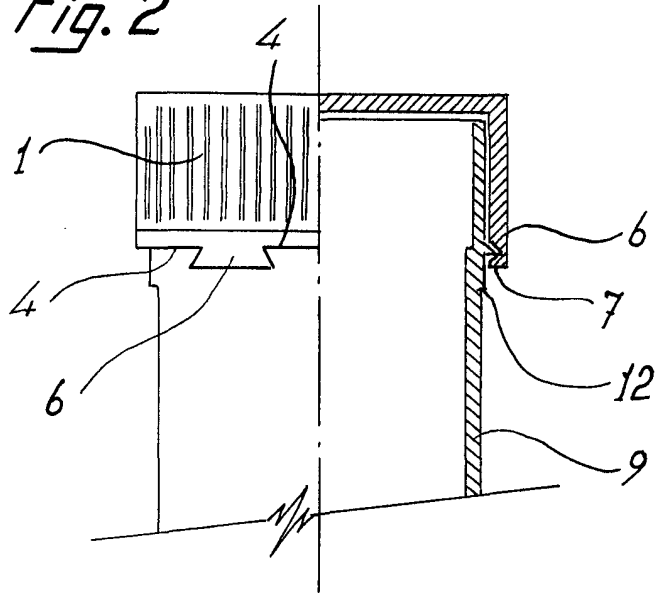

Madrid, a 17 MAR 1972

p.a.

*[Signature]*