

180397

29



SECCION TECNICA
CLASIFICACION I.P.C.
CLASE <u>B61</u>
SUBCLASE <u>D</u>

MODELO DE UTILIDAD

por 20 años

por "TAPA DE CIERRE PARA RECIPIENTES", a favor de PLASTICOS CELULOSICOS, S.A., de nacionalidad española, domiciliada en BARCELONA - Murcia, 35.

=====

MEMORIA DESCRIPTIVA

El presente Modelo de Utilidad se refiere a una tapa de cierre para recipientes, del tipo que se monta a presión y fabricada por embutición profunda a partir de una lámina de plástico, que sirve para cerrar recipientes destinados especialmente a contener productos alimenticios.

Estos recipientes están también preferentemente fabricados a base de lámina de plástico por embutición profunda; de manera que el borde superior del recipiente se prolonga en forma de una valona que sale hacia afuera, y por cuyo canto exterior pasa, ejerciendo un agarre, un cuello de encasquetamiento perteneciente a la tapa de cierre, dotado especialmente de unos botones de sujeción. Estos botones de sujeción salen hacia adentro y están preferentemente distribuidos con uniformidad en el perí-

180397

29



metro del cuello de encasquetamiento, de forma que una vez encasquetada la tapa de cierre, estos botones de sujeción ejercen un agarre a modo de dientes o garras por detrás del borde exterior de la valona del recipiente.

5. Las tapas de cierre conocidas de esta clase, están embutidas hacia el interior dentro de la zona abarcada por la superficie de la tapa que se deposita sobre la valona del recipiente. De esta forma, las tapas pueden ser apiladas, lo cual simplifica considerablemente
10. los procesos de envasado y cierre. Además, de esta forma pueden también apilarse los recipientes que ya están llenos y cerrados mediante las correspondientes tapas. Para este apilamiento de los recipientes, la base del recipiente que se apoya sobre el de debajo queda alojada en el
15. interior de la parte de la tapa que ha sido embutida hacia adentro.

- Una desventaja de esta clase de tapas es que al efectuar el llenado del recipiente debe prescindirse de antemano de aquella parte del mismo que queda ocupada por
20. la parte interior de la tapa que corresponde a la depresión formada por la embutición. Así, pues, para obtener las ventajas descritas, es preciso al fin y al cabo aceptar la desventaja de incrementar correspondientemente el tamaño del recipiente.

25. Según el presente Modelo de Utilidad, esta desventaja queda eliminada gracias a que la tapa de cierre presenta dentro de la superficie que se apoya sobre la valona del recipiente (a esta superficie se le llamará superficie de apoyo) una unidad saliente dirigida hacia
30. afuera, cuya superficie interior orientada en dirección

104574

180397



axial está ajustada a la base del recipiente y puede por tanto servir de alojamiento a la base de un recipiente del mismo tipo que se apoye sobre la tapa.

- Preferentemente, la unidad saliente está configurada a modo de anillo cerrado, y a este respecto, mediante la expresión anillo no se pretende en modo alguno indicar tan sólo la idea de un saliente de forma anular cerrado en si mismo. En lugar de ello, la unidad saliente puede también constar de por lo menos tres dentados individuales dispuestos concéntricamente.
- 5.
  - 10.

- De acuerdo con una forma de realización preferente, el diámetro exterior de la unidad sobresaliente es algo menor que el diámetro interior más pequeño del cuello de encaquetamiento de la tapa, incluyendo los botones de encaquetamiento que salen hacia el interior. De esta forma, al apilar las tapas una sobre otra, la tapa que va quedando por arriba va guiada por la tapa de debajo, debido a que el cuello de encaquetamiento con sus botones incluidos va guiado por el diámetro exterior de la unidad sobresaliente.
- 15.
  - 20.

- Además, las tapas de cierre conocidas tienen la desventaja de que mediante las mismas, el producto introducido en el recipiente queda aislado del ambiente exterior tan sólo de forma incompleta. Aparte de que estas tapas no pueden impedir que salga producto líquido fuera del recipiente, la conservación del producto introducido en el recipiente es limitada debido al hecho de que mediante esta clase de tapa, el producto no queda completamente aislado del aire ambiente. Frente a estas desventajas de las tapas de cierre conocidas, existe la ventaja
- 25.
  - 30.

180397



700074

de que una vez abierto el recipiente no es preciso consumir la totalidad del producto contenido en el mismo, puesto que la tapa de cierre por encaquetamiento tipo resorte puede utilizarse de nuevo para cerrar el recipiente

5. que contiene parte del producto.

El presente Modelo de Utilidad se ha propuesto la finalidad de eliminar estas desventajas de las actuales tapas de cierre por encaquetamiento. Según el presente Modelo de Utilidad, sobre la superficie de apoyo de la

10. valona del recipiente está adicionalmente soldada, sellada o pegada una lámina que es esencialmente estanca. Esta lámina es en toda regla una lámina lisa y plana y está fabricada preferentemente a base de aluminio, pero

15. puede ser también de plástico. Cuando la lámina se fabrica a base de aluminio, por un lado se le da una capa de material sintético o de un pegamento adecuado para soldar o sellar. Después de haber sellado o pegado la lámina sobre la brida de cierre se obtiene una estanqueidad de

20. cierre total en el recipiente. Como consecuencia de la constitución de la tapa de cierre según el presente Modelo de Utilidad, es posible cerrar el recipiente en la forma indicada mediante la lámina, sin excluir el empleo de la tapa de cierre por encaquetamiento. En caso de

25. que el usuario desee consumir una parte del material contenido en el recipiente, deberá destruir la lámina de cierre. Sin embargo, a continuación puede cerrar de nuevo el recipiente con el resto del producto, utilizando para ello la tapa de cierre por encaquetamiento.

30. Además, la tapa de cierre por encaquetamiento realizada según el presente Modelo de Utilidad permite



realizar un correcto apilamiento tanto de los recipientes llenos y provistos de sus correspondientes tapas de cierre por encasquetamiento, como también de las mismas tapas solamente.

5. En el objeto del presente Modelo de Utilidad es especialmente significativo el hecho de que la lámina va pegada, sellada o soldada, según uno de los procedimientos conocidos, sobre la superficie exterior de la valona del recipiente, de forma que a este respecto no se producen dificultades adicionales de ningún género.

Los demás perfeccionamientos y configuraciones convenientes del presente Modelo de Utilidad se describen tomando como referencia el dibujo adjunto.

En dicho dibujo se muestra lo siguiente:

15. Figura 1. Un recipiente fabricado a base de plástico por el procedimiento de embutición profunda, incluida la lámina de estanqueidad perteneciente al recipiente y una tapa configurada según el presente Modelo de Utilidad.
20. Figura 2. Dos recipientes configurados según el presente Modelo de Utilidad, apilados uno sobre otro, y que constan del recipiente abierto de la figura 1, la lámina soldada, sellada o pegada y la tapa encasquetada sobre dicha lámina y el recipiente.
25. El recipiente fabricado a partir de una lámina de plástico por el procedimiento de embutición profunda, está designado en las figuras con el numeral -1-, mientras que la tapa de cierre por encasquetamiento tipo resorte lleva en general el número de referencia -11-. La pared -5- del recipiente puede tener por ejemplo una sección circular vista en planta. Sin embargo, son posibles
- 30.



también otras secciones, como por ejemplo secciones cuadradas o rectangulares con esquinas redondeadas y paredes ligeramente curvadas. Todo esto no es de fundamental importancia para este Modelo de Utilidad.

5. Las paredes del recipiente están construídas con forma cónica o piramidal, de manera que la superficie de la base inferior -21- es algo más pequeña que la correspondiente a la abertura -31- del recipiente. Esta abertura del recipiente está rodeada de una valona de cierre -3- que presenta un canto exterior -15-. La superficie superior de la valona de cierre -3- está marcada con el numeral -23- y sirve de superficie de apoyo para los dispositivos de cierre que se describen a continuación.

15. En primer lugar, el recipiente -1- se cierra mediante una lámina de estanqueidad -7-, que está constituida esencialmente de forma lisa y plana y que es preferentemente de aluminio. Sin embargo, en lugar de esto puede utilizarse también una lámina fabricada a base de plástico o cualquier otro material adecuado, en tanto
20. que después de haber llenado el recipiente de producto la lámina en cuestión sea capaz de cerrar dicho recipiente de forma suficientemente estanca y aséptica. La lámina lleva por uno de los lados una capa de material -9- adecuado para soldar, sellar o pegar la lámina. La lámina -7- se suelda, sella o pega mediante esta capa de material -9- sobre la superficie de apoyo -23- de la brida -3-. Una vez realizada esta operación, la parte interior del recipiente queda cerrada de forma estanca.

30. La tapa de cierre por encasquetamiento según el presente Modelo de Utilidad lleva en general el núme-



11000000

ro de referencia -11-. Esta tapa presenta un cuello de encasquetamiento -13- que está dotado de varios botones de encasquetamiento -29- dirigidos hacia adentro. Preferentemente, estos botones de encasquetamiento están distribuidos con uniformidad en torno a todo el perímetro del cuello de encasquetamiento, circunstancia conocida, que consecuentemente no se representa en la figura.

La tapa de cierre por encasquetamiento tipo re sorte -11- con su cuello de encasquetamiento -13- y los correspondientes botones de encasquetamiento -29- pueden encasquetarse al recipiente -1- pasando por el canto exterior -15- de la brida de cierre -3- del recipiente. Una vez efectuado el encasquetamiento, la tapa de cierre por encasquetamiento -11- queda colocada con su superficie anular exterior -33- sobre la valona -3- del recipiente; y la lámina de estanqueidad queda cogida entre la superficie exterior de la valona de la abertura del recipiente y la tapa.

La tapa de cierre por encasquetamiento está pro vista dentro de esta superficie -33- de una unidad sobre saliente -17- que sale hacia afuera por encima de la superficie -33- y que en el ejemplo de realización está constituida a modo de anillo cerrado, con lo cual se obtiene una superficie central -19-. Esta superficie puede ser utilizada en forma ya conocida de por sí para llevar impresa una marca o algo similar que haga referencia al contenido del recipiente.

La unidad sobresaliente -25- de la tapa de cie rre por encasquetamiento -11- presenta una superficie in terior -25- orientada en dirección axial, cuya circunfe-

700074

- 8 - 180397



5. rencia es de un diámetro algo mayor que el diámetro exterior de la base -21-; de forma que, tal como puede verse en la figura 2, los recipientes llenos y cerrados pueden ser apilados unos sobre otros utilizando esta superficie interior -25- que sirve de guía de alojamiento.

10. Además, la unidad sobresaliente -17- presenta una superficie exterior -27- orientada en dirección axial, cuya circunferencia es de un diámetro algo más pequeño que el diámetro interior del cuello de encaquetamiento -13-, incluidos los botones de encaquetamiento -29-. En estas condiciones, al efectuar el llenado de los recipientes las tapas -11- configuradas según la muestra pueden estar apiladas una sobre otras, puesto que debido a los diámetros, la superficie exterior -27- de la unidad sobresaliente -17- puede introducirse correspondientemente guiada en el interior del cuello de encaquetamiento -13-, quedando de hecho alojada dentro de la forma circunferencial discontinua constituida por los botones de encaquetamiento -29-.

20. Mediante esta forma de cierre que sirve tanto para el almacenamiento como para el consumo, todas las necesidades relativas tanto al envasado como al consumo del producto quedan bastante mejor solventadas que mediante los procedimientos aplicados hasta la fecha.

25. Todo cuanto no afecte, altere, cambie o modifique la esencia de la tapa descrita, será variable a los efectos del actual Modelo.

N O T A.

30. Se reivindica como objeto de este registro por Modelo de Utilidad:



700074

- 10 - 180397



tar apiladas varias tapas unas sobre otras, cada una de las tapas que queda por debajo penetra con la superficie exterior de su unidad sobresaliente en el interior del cuello de encaquetamiento de la tapa situada por encima.

5. Sean cuales fueren las circunstancias que concurran en la esencialidad del Modelo de Utilidad, definido en las anteriores reivindicaciones, cuyo objeto es:

4.- "TAPA DE CIERRE PARA RECIPIENTES".

10. Consta la presente memoria de diez hojas foliadas, mecanografiadas por una sola cara y de los dibujos unidos a la misma.

Barcelona, 29 ABR. 1972  
P.A. de PLASTICOS CELULOSICOS, S.A.

ALFONSO DURÁN  
P. P.

Fdo.: Luis Durán Benejam

JR/mc.

FIG. 1

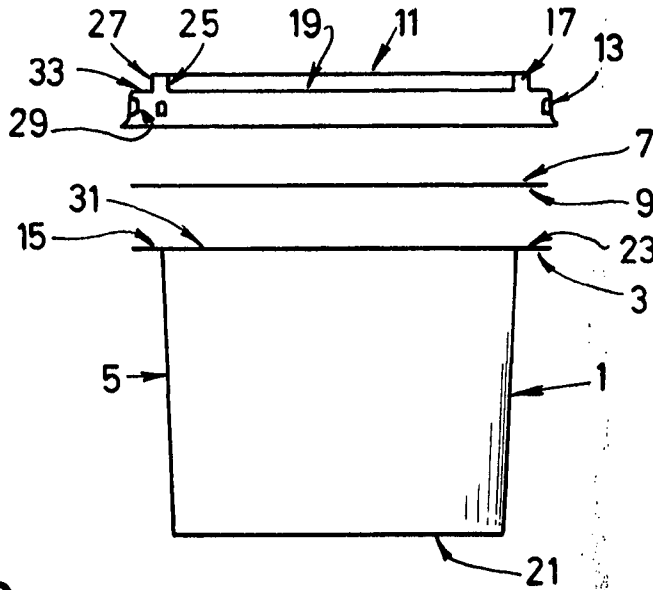

29



FIG. 2

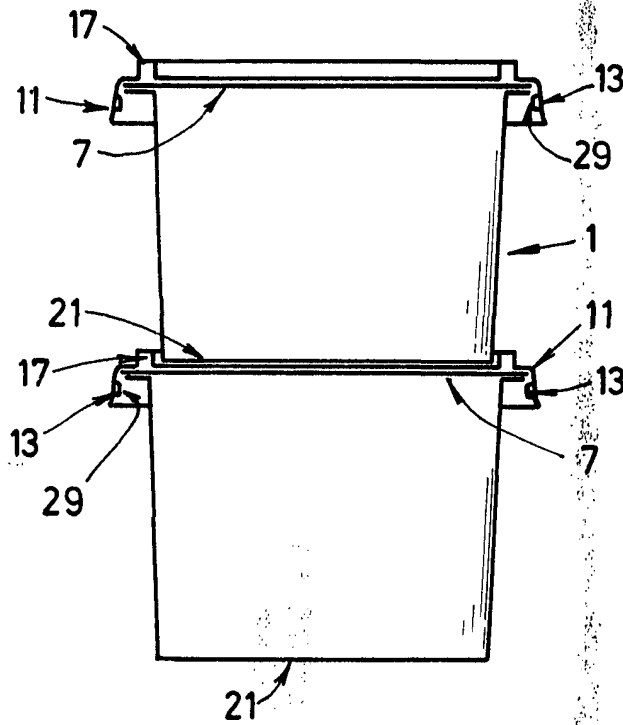

BARCELONA, 29 ABR. 1972  
P.A.

ALFONSO DURAN  
P. P.

Fdo.: Luis Durán Benejam

Escala variable