

180360



memoria descriptiva

SECCION TECNICA
CLASIFICACION I. P. C.
CLASE E05
SUBCLASE C

MODELO DE UTILIDAD

=====

Que se solicita en España por veinte años,
a favor de INDUSTRIAS AUXILIARES, S.A. "INDAUX"
de nacionalidad española, residente en Magalla-
nes 4 y 6 GUETARIA (Guipuzcoa), por: "GUIA Y SO
PORTE DE LEVA PARA VARILLAS DE FALLEBA".



5.- Se refiere este modelo de utilidad, según se indica en el enunciado, a una guía y soporte de leva para varillas de fallebas o análogos, sin limitación, - que constituye una mejora o renovación de la disposición reigindicada en el M.U. 137.322 que la propia solicitante tiene concedido a su favor.

Se trata de un elemento que viene a simplificar - considerablemente el montaje de las levas de varillas de falleba y la propia instalación de estos.

10.- Es notorio que, hasta la fecha, las disposiciones más comunes en la instalación de este tipo de herrajes, era el empleo de bridas-puente fijadas mediante, tirafondos.

15.- De esta forma el guiado era seguro, pero demasiado rígido, implicando que en las deformaciones propias de los materiales y en los defectos de instalación, la falleba, al poco tiempo, resultara poco menos que inservible.

20.- Con el elemento que se preconiza no solo garantizamos una instalación flexible de la varilla de falleba

13 MAY



sino que el propio montaje, directo y a presión de este elemento, viene a corroborar un aspecto importante de las ventajas del modelo; su instalación simplificada, más rápida, barata y estética.

5.- Una de las particularidades estructurales del modelo es que está compuesto de una pieza entera de material plástico con preferencia de nylon de gran robustez y flexibilidad.

10.- Para dar una idea más amplia de las características del modelo, a continuación, hacemos referencia a la lámina de dibujos que a esta memoria se acompaña en la que, de manera un tanto esquemática y tan solo por vía de ejemplo se representan los detalles preferidos del invento.

15.- En los dibujos:

La figura 1ª, es una vista en alzado lateral de la pieza.

La figura 2ª, es una vista en alzado lateral de la misma pieza.

20.- La figura 3ª, es una vista en perspectiva del mon-

10073

- 4 - 130300



taje y disposición de dichos elementos.

Comentando las referencias numéricas de dicha lámina de dibujos y refiriéndonos concretamente a las figuras 1ª y 2ª, vemos que el conjunto está integrado

5.- por una pieza enteriza, constituida por una zona intermedia preferentemente rectangular -1- que, por abajo, consta de un medio de montaje y por arriba de un medio de recepción y de guiado.

10.- El medio inferior de fijación está formado por un espigón -2- o tetón estriado interiormente vacío o hueco -3- de modo que en taladros ciegos se montan a presión.

15.- En la parte superior sobresale una meseta prismática -4- de sección relativamente trapezoidal rematada en un lomo convexo; que consta de un calado longitudinal -5- casi circular de aproximadamente 300º con una abertura -6- de 60º aproximadamente, configurando, entre el alojamiento -5- y esta abertura, una horquilla susceptible de admitir el ajuste y acoplamiento de las varillas con holgura interior mínima y necesaria para -

20.-

14-9-73

- 5 -



el juego de las varillas.

En la figura 3ª, damos un ejemplo práctico de este elemento, que consta de un juego de abrazaderas, -bridadas u horquillas -1- donde monta una varilla -7- y las cuales están ajustadas en vacíos ciegos -9- previstas en un tablero o panel -8-.

Lógicamente, la elasticidad propia del material - empleado, nylon, permite adaptarse a las condiciones - diametrales de la varilla.

Una vez descrita convenientemente la naturaleza - del modelo se hace constar a los efectos oportunos que el mismo no queda limitado a los detalles exactos de esta exposición, sino que por el contrario en él se introducirán aquellas modificaciones de detalle que las circunstancias y la práctica pudieran aconsejar siempre y cuando no se alteren o modifiquen las características esenciales del mismo que se resumen en las siguientes:

REIVINDICACIONES

1ª "GUIA Y SOPORTE DE LEVA PARA VARILLAS DE FALLE-

144973

180300
- 7 -



que la ilustran.

Madrid, 13 MAY 1972

EL AGENTE OFICIAL,

A. L. DE LA HERRAN
P. R.

A large, stylized handwritten signature in black ink, starting with a large loop and ending in a long, sweeping tail that curves downwards and to the right.

FIG. 1a

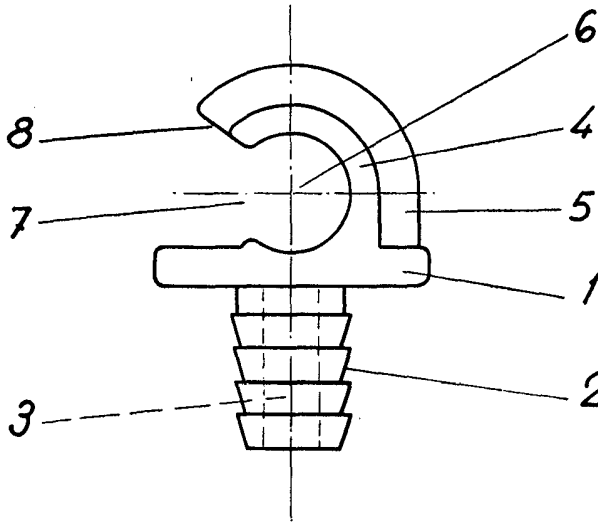

FIG. 2a

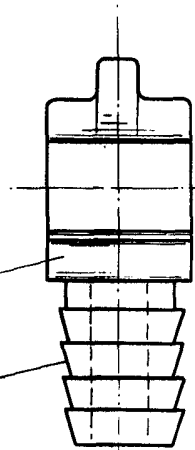
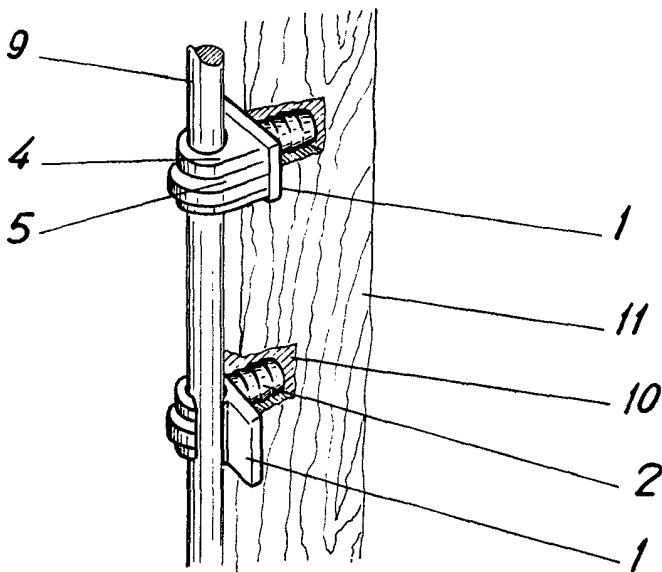

FIG. 3a



ESCALA VARIABLE
MADRID, 13 MAY 1972

A. L. DE LA ROSA

