



ción, haciéndolo más rápido y racional aumentar el buen aspecto y propiedades estéticas de estas prendas, y hacerlas a la vez mas consistentes y duraderas.

5 La configuración y acabado del fondo de los sacos-
manta tiene una gran importancia, no sólo en cuanto a su
vistosidad se refiere, sino también a efectos de la comodi-
dad del bebé, dado que no puede formarse simplemente cosien-
do las dos telas que componen el delantero y trasero del
saco, sino que debe dotarse a este de un fondo de una de-
10 terminada anchura, para que el saco pueda adoptar una cier-
ta forma paralelepípedica, con suficiente oquedad interna
que no oprima los pies y que no forme un final antiestéti-
co. Esto podría conseguirse constituyendo el fondo median-
te una pieza independiente de la anchura que se le quisie-
ra dar, pero su confección resultaría trabajosa.

15 Los perfeccionamientos a que nos referimos resuelven
satisfactoriamente las exigencias anteriormente citadas, por
cuanto permiten configurar el fondo del saco de la anchura
que se desee, dotándolo de una base que forma la adecuada
20 oquedad, logrando esto sin necesidad de piezas postizas,
sino de las propias telas que constituyen el delantero y
trasero, con evidente ahorro de mano de obra e incluso de
materiales.

25 Para lograr dichos fines, se procede como sigue: una
vez que la tela que ha de constituir el saco se ha doblado
y se han unido sus dos lados longitudinales, dándole la for-
ma de manga o tubo, se practicarán en uno de los extremos
cuatro cortes, dispuestos dos a dos y en ángulo recto eli-
minando así dos zonas rectangulares, una de cada ángulo en

180346

13 M



5 donde se formarán dos entrantes angulares, debiendo ser -
dichos cortes de una longitud igual a la mitad
de la achura que se quiera dar al fondo y al lomo de ambos
lados del saco-manta. Practicados estos cuatro cortes, o
antes de ello si se cree mejor, se unirán con un pespunte
las dos telas, o sea los bordes de la boca situada entre
dichos entrantes angulares, cerrando así dicha boca, con -
excepción de los entrantes angulares que se dejarán de mo-
mento abiertos. Luego de esto, se unirán entre sí con un
10 pespunte los lados de cada entrante angular, con lo cual
habremos configurado el fondo del saco, que resultará con un
pespunte central y dos transversales en los extremos del
central. Dándole la vuelta al saco formado y cubriendo las
tres líneas pespuntos citados mediante una cinta que actua-
15 rá de ribete, habremos configurado totalmente el fondo pre-
tendido que dará a la prenda la forma paralelepípedica ade-
cuada.

20 Con el fin de facilitar la comprensión de
las características generales que dejamos expuestas, se -
acompaña una lámina de dibujos que representa un ejemplo
de realización de uno de estos fondos perfeccionados, el
cual conviene interpretar ampliamente y sin restricción al-
guna.

25 Los mencionados dibujos representan como si-
gue:

30 Fig. 1.- Representa una vista lateral de la
zona del saco-manta infantil en donde se forma el fondo en
la primera fase de confección. En ella vemos que la tela
se ha doblado y que sus lados longitudinales se han unido
con el pespunte -1-, constituyendo un tubo aplastado, cuya



5

boca -4- se ha cerrado mediante el respunteado -2-. También se observan los entrantes angulares -3- obtenidos mediante los adecuados cortes o troquelado con el que se desprenden las zonas de los ángulos las cuales quedan abiertas según vemos en el dibujo, en el que se señalan con -5- 6- los lados de las aberturas. Con "a" se designan los puntos de doblez.

10

Fig. 2.- Representa el fondo ya inicialmente formado en la segunda fase de confección, en la cual, tras doblar transversalmente el delantero y el trasero del saco por dos líneas -11- que van de "a" a "a" y también longitudinalmente por dos líneas a cada lado, paralelas al doblez "b", que parten también de los puntos "a", uniremos los lados -5- a los -6- de cada entrante, mediante los respuntes -7-, con lo cual habremos formado el fondo que estará constituido por las zonas -8- 9-, una precedente del delantero y la otra del trasero.

15

20

Fig. 3.- Nos muestra el fondo ya terminado, visto desde el interior en la que se aprecian las cintas -10- cubriendo los respuntes -7- y otro ribete -11- dispuesto sobre la boca -4-.

25

Como fácilmente se deducirá, el fondo descrito y representado puede aplicarse a cualquier forma de sacomanta, sea cual fuere sus dimensiones, materiales, adornos, tipo de corte, que este constituido por una, dos o más telas, acolchadas o no, y otras circunstancias secundarias, siempre que en tales aplicaciones se respeten las características generales que se resumen en la siguiente

NOTA REIVINDICATORIA

180346 1803



Los puntos no conocidos ni practicados en España, sobre los que se desea hacer recaer las reivindicaciones de este Modelo de Utilidad, son:

5
10
15
20

1.- Fondo perfeccionado para sacos-manta infantiles, esencialmente caracterizado porque, una vez doblada la tela que ha de constituir el saco y unidos los lados longitudinales de la misma formando el cuerpo tubular, así como cerrada con un pespunteado una de sus bocas llevará practicados dos entrantes angulares en forma de ángulo recto, con los cuales se han desprendido unas zonas inmediatas a los ángulos de esta boca cerrada, si bien tales entrantes angulares mantienen abiertos y sin unir sus lados uniéndose luego entre sí con un pespunteado dichos lados de cada entrante angular cubriendo con un ribeteado los referidos lados unidos de los ángulos, y los lados también unidos de la boca con lo cual queda definida la planta o forma rectangular del fondo del saco-manta y

2.- " FONDO PERFECCIONADO PARA SACOS-MANTA INFANTILES ", de conformidad en un todo en lo esencial y fines industriales a lo descrito en la precedente memoria y gráficamente representado en los adjuntos planos.

Esta memoria consta de CINCO hojas escritas ó mecanografiadas por una sola cara a doble espacio.

Madrid, 13 MAY. 1972

Por autorización de la Interesada.



Fig.1

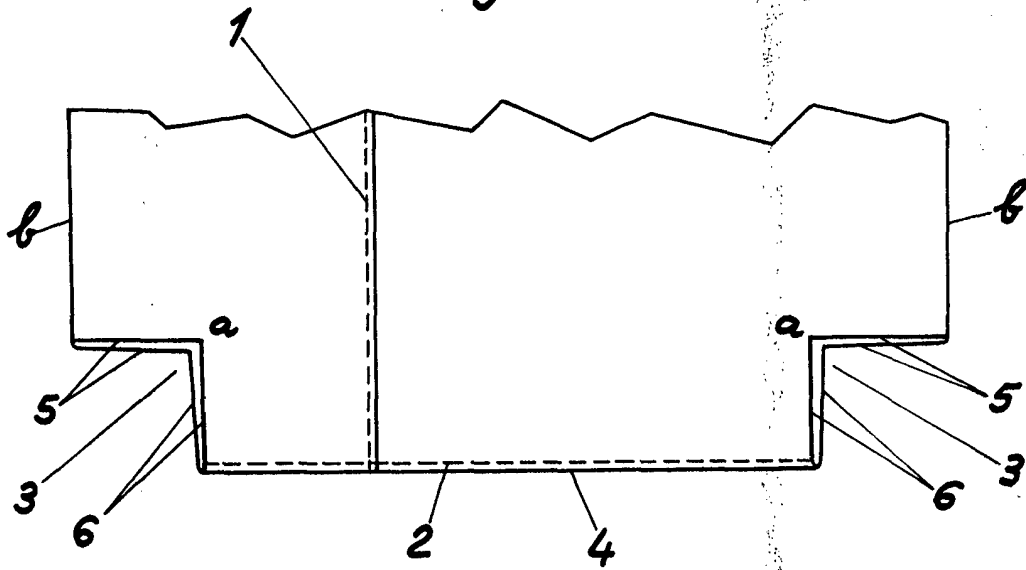

Fig.2

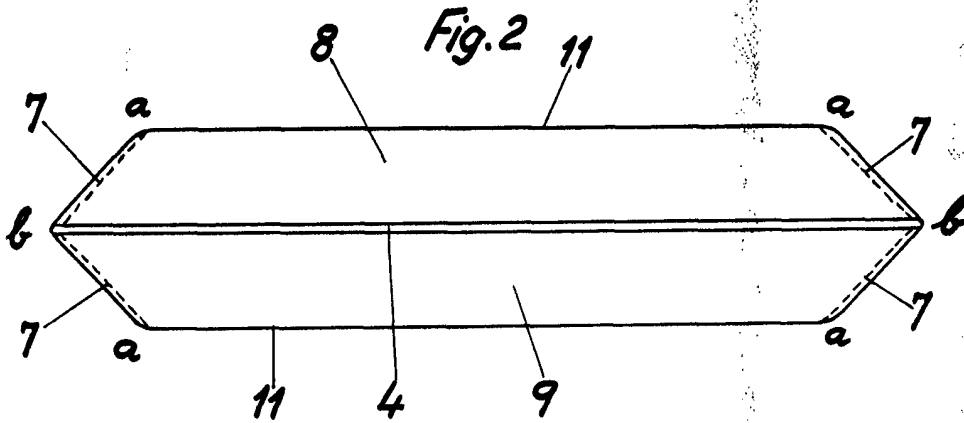
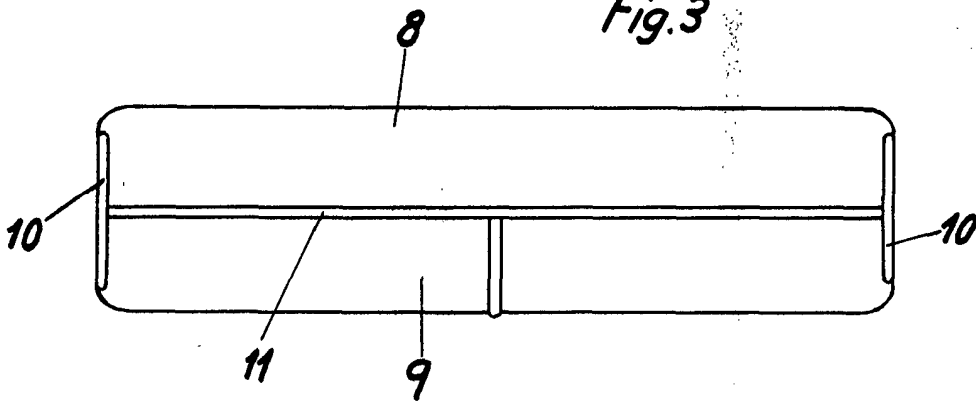

Fig.3



Escala variable