



180305

SECCION TECNICA
CLASIFICACION I. P. C.
CLASE <u>B.65</u>
SUBCLASE <u>D</u>

M O D E L O

D E

U T I L I D A D

por "ENVASE PERFECCIONADO PARA PRODUCTOS ALIMENTICIOS", a favor de Don DELFIN VILA ALTIMIRA, de nacionalidad española, con domicilio en BARCELONA, calle Roger de Flor, nº 232.

MEMORIA DESCRIPTIVA

El presente modelo de utilidad se refiere a un envase perfeccionado para productos alimenticios.

5. En la invención se ha ideado un envase del tipo desechable, especialmente destinados para productos alimenticios. el cual reúne unas peculiaridades que lo hacen notablemente ventajoso con respecto a otras realizaciones actualmente conocidas para fines análogos.

10. En líneas generales, el envase objeto de la presente invención está constituido por dos cuerpos de material moldeado, integrantes respectivamente del envase propiamente dicho y de la tapa de cierre hermético del mismo. La embocadura del envase y el faldón de la tapa de cierre, presentan una sección



especial, para que en combinación y merced a la elasticidad del material, constituir un cierre estando ajustable a presión.

5. La embocadura del envase presenta una pestaña anular que se proyecta hacia el exterior. Por otra parte, el faldón de la tapa se dobla sobre si mismo hacia el interior, resultando un faldón reforzado por estar constituido por doble pared. El borde de la zona doblada del faldón, no alcanza la base de la tapa, estando doblado dicho borde hacia el exterior, quedando constituido entre el borde del faldón y la base de la tapa, un espacio que integra un rebajo anular en el que se aloja a presión, por la elasticidad del material, la pestaña de embocadura del cuerpo del envase, al introducirse a fondo la tapa, en la fase de cierre.

10. Esta pestaña plana de embocadura del envase, realiza un cierre estanco debido a que apoya directamente contra la base interna de la tapa, al propio tiempo que por su periferia ajusta contra la pared interna del faldón de la tapa.

15. Preferentemente, el conjunto del envase está integrado por un cuerpo troncocónico invertido de revolución, que presenta en su zona superior correspondiente a la embocadura, un escalonado saliente, que determina un incremento de diámetro.

20. Con el fin de facilitar la explicación, se acompaña a la presente memoria de una lámina de dibujos en la que se ha representado un caso de realización que se cita a título de ejemplo.

En los dibujos:

25. La figura 1, representa una vista lateral parcialmente seccionada del conjunto del envase.

30.



La figura 2, es un detalle de las secciones respectivas de la tapa y embocadura del envase.

La figura 3, muestra en vista similar a la anterior el sistema de cierre hermético del envase.

5.

Haciendo referencia a las figuras, se aprecia en su realización, un envase -1-, con fondo plano -2-, a partir del cual se prolonga la pared lateral del envase constituyendo una peana de apoyo -3-. La embocadura -4-, se constituye a partir del escalón -5-, y está provista en su embocadura de una pestaña plana -6-, que se proyecta al exterior.

10.

La tapa -7-, presenta una depresión -8- en su base y un faldón -9- reforzado por el hecho de estar doblado sobre si mismo, constituyendo una pared doble interior -10-, con borde vuelto -11-, que define un espacio o rebajo -12-, destinado a recibir a la pestaña -6-, estableciendo un cierre hermético, tal como se representa en la figura 3.

15.

El modelo, dentro de su esencialidad, puede ser llevado a la práctica en otras formas de realización que difieran en detalle de la indicada a título de ejemplo en la descripción y a las cuales alcanzará igualmente la protección que se recaba. Podrá, pues, construirse en cualquier forma y tamaño, con los materiales más adecuados, por quedar todo ello comprendido en el espíritu de las reivindicaciones.

20.

• • •

25.

N O T A

Descrito el objeto y utilidad de la presente invención, lo que se declara como no divulgado ni practicado en España, comprende las siguientes reivindicaciones:

30.

1a.- Envase perfeccionado para productos alimenti-

12 MAY 1972



- cios, caracterizado esencialmente por el hecho de comprender su borde de embocadura vuelto al exterior según una pestaña plana destinada a alojarse a presión, por elasticidad del material, en un rebajo anular propio de la pared interna del faldón de la tapa, cuyo faldón está conformado por el doblado sobre si mismo de la pared integrante del mismo, existiendo entre el borde de la pared del faldón y la base de la tapa un espacio constitutivo del rebajo citado, y estando este borde doblado para asentar bajo la pestaña de embocadura del envase, realizando un cierre estanco.
- 5.
- 10.

2a.- Envase perfeccionado para productos alimenticios.

- Según se describe y reivindica en la presente memoria descriptiva que consta de cuatro hojas foliadas y escritas a máquina por una sola de sus caras, acompañadas de los dibujos reglamentarios.
- 15.

Madrid, a 12 MAYO 1972

p. a.

JAIMESERRA



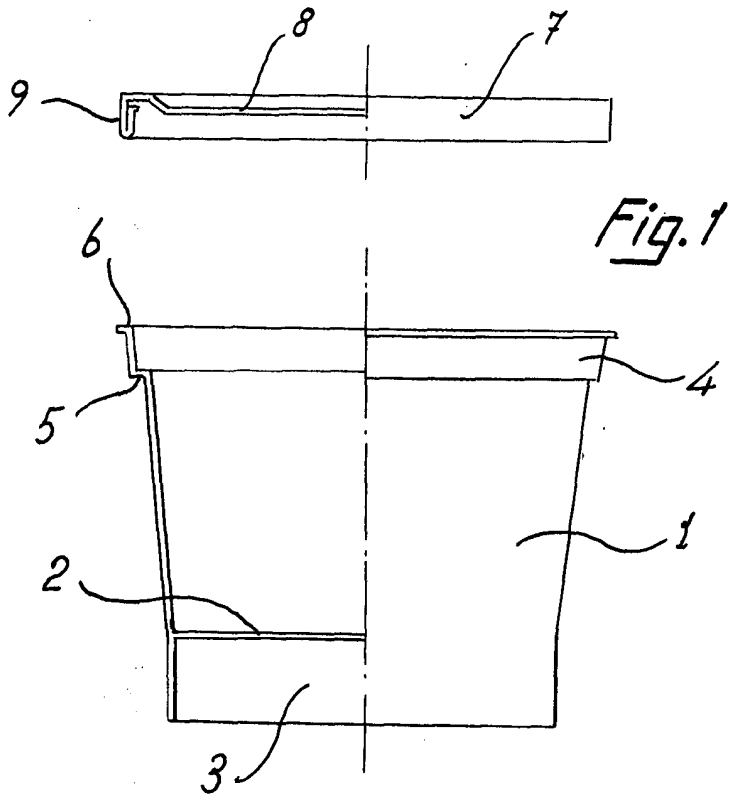

Fig. 1

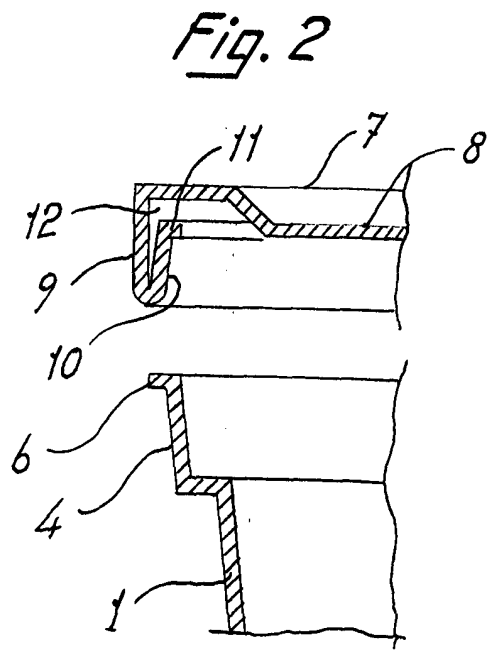

Fig. 2

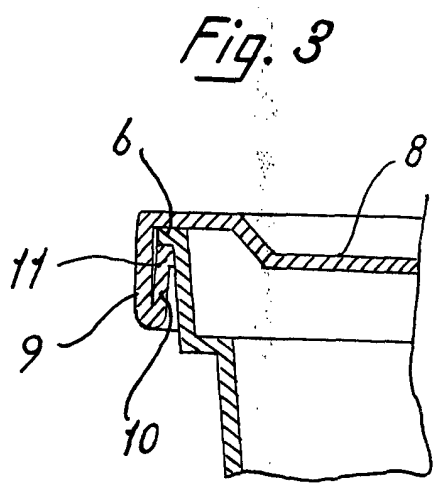

Fig. 3

Madrid, a
p.a. 20. 20.