

4274

180254



180254

SECCION, TECNICA
CLASIFICACION I. P. C.
CLASE <u>A47</u>
SUBCLASE <u>B</u>

PATENTE DE

REGISTRO DE MODELO DE UTILIDAD

por "Una estantería" -----

a favor de Don José CAMEDERROS BENITEZ y Don José VARGAS HORTA, de nacionalidad española, con domicilio en Travesera de Gracia, nº 44, BARCELONA.

-----

MEMORIA DESCRIPTIVA

La presente memoria descriptiva se refiere a una patente de registro de modelo de utilidad de una estantería constituida por piezas armables, en cooperación, sin necesidad de tornillería u otros elementos de retención que aquellos que las propias piezas aportan y con los cuales se consigue un rígido y seguro montaje y un fácil desmontaje, con la posibilidad, además, de transformar la estantería a voluntad.

Se caracteriza esencialmente la estantería de que se trata por el hecho de estar constituida por unos estantes provistos en cada una de sus esquinas de una cuña cónica formada de material laminar elástico resistente doblado con sus bordes solapados, y por unos soportes tubulares que en posición vertical soportan los estantes con las extremidades de las cuñas cónicas de dos estantes contiguos en ellos introducidas, estando las cuñas cónicas de di-

10023

10023



chos estantes en posición invertida una respecto a la otra y  
 unidas entre sí por interajuste elástico de sus bordes, del me-  
 de que es demostrado a continuación haciendo referencia a un  
 caso de ejecución práctica del modelo representado a título de  
 5 ejemplo destinado a tal fin y por esto sin carácter alguno limi-  
 tativo.

En el dibujo están representados, según una vista parcial  
 en perspectiva, dos estantes contiguos, de los que constituyen  
 la estantería, en el momento de ser unidos entre sí por sus cu-  
 10 ñas cónicas y a un soporte vertical inferior.

Tal como se aprecia perfectamente en el dibujo la estante-  
 ría está compuesta de estantes 1,2 tubulares, rectangulares, pro-  
 vistos en sus esquinas de cuñas troncocónicas 3,4, formadas por  
 un material elástico resistente doblado sobre sí mismo con sus  
 15 bordes solapados, en posición invertida las de un estante res-  
 pecto a las del otro, los cuales estantes vienen unidos ajustan-  
 do por deslizamiento los bordes de las cuñas entre sí de modo  
 que resulten mutuamente aprisionados por la presión que el mate-  
 rial elástico ejerce, y una vez unidos son introducidas las ex-  
 20 tremidades 5,6 de las cuñas dentro del soporte tubular vertical  
 7; tal operación se efectúa en cada esquina y una vez estableci-  
 da la parte inferior de la estantería se aplican soportes tubu-  
 lares en las extremidades superiores 8,9 de las cuñas y en estos  
 otros estantes según arriba se ha demostrado.

25 Con esta disposición de acoplamiento de las piezas la estan-  
 tería establecida queda perfectamente sólida aún que fácilmente  
 modificable de acuerdo con la necesidad pudiendo ser ampliada tan-  
 to en su largo como en su altura.

Como es natural, manteniendo las normas de disposición



5 características del modelo podrá presentar la estantería establecida de acuerdo con las mismas o sus elementos componentes variaciones de forma y dimensiones que por resultar siempre de carácter accidental, accesorio o secundario no sean determinantes de sensible alteración de la esencialidad del modelo.

10 También podrán variar los metales, aleaciones u otras materias que se puedan emplear en la fabricación de las estanterías producidas de acuerdo con el modelo, los detalles de acoplamiento y combinación de las piezas de construcción que se establezcan de acuerdo con lo descrito y en general, cuantas particularidades, como por ejemplo los acabados que se den en las estanterías producidas, puedan concurrir en la producción o en el uso de las estanterías de que se trata sin que sea causa de dicha alteración de esencialidad.

N O T A

15 Por la patente de registro de modelo de utilidad a que se refiere la presente memoria descriptiva se REIVINDICA la propiedad y la explotación exclusiva de:

20 1.- Una estantería esencialmente caracterizada por el hecho de estar constituida por unos estantes provistos en cada una de sus esquinas de una cuña cónica formada de material laminar elástico resistente doblado con sus bordes solapados, y por unos soportes tubulares que en posición vertical soportan los estantes con las extremidades de las cuñas cónicas de dos estantes contiguos en ellos introducidas, estando las cuñas cónicas de dichos estantes en posición invertida una respecto a la otra y unidas  
25 entre sí por interajuste elástico de sus bordes.

2.- "Una estantería".

Consta.

800074

180154

28 72



- 4 -

Consta la presente memoria descriptiva de cuatro hojas fo-  
liadas, escritas por una sola cara.

Barcelona, 28 de Abril de 1972.

A handwritten signature in dark ink, consisting of several fluid, connected strokes.

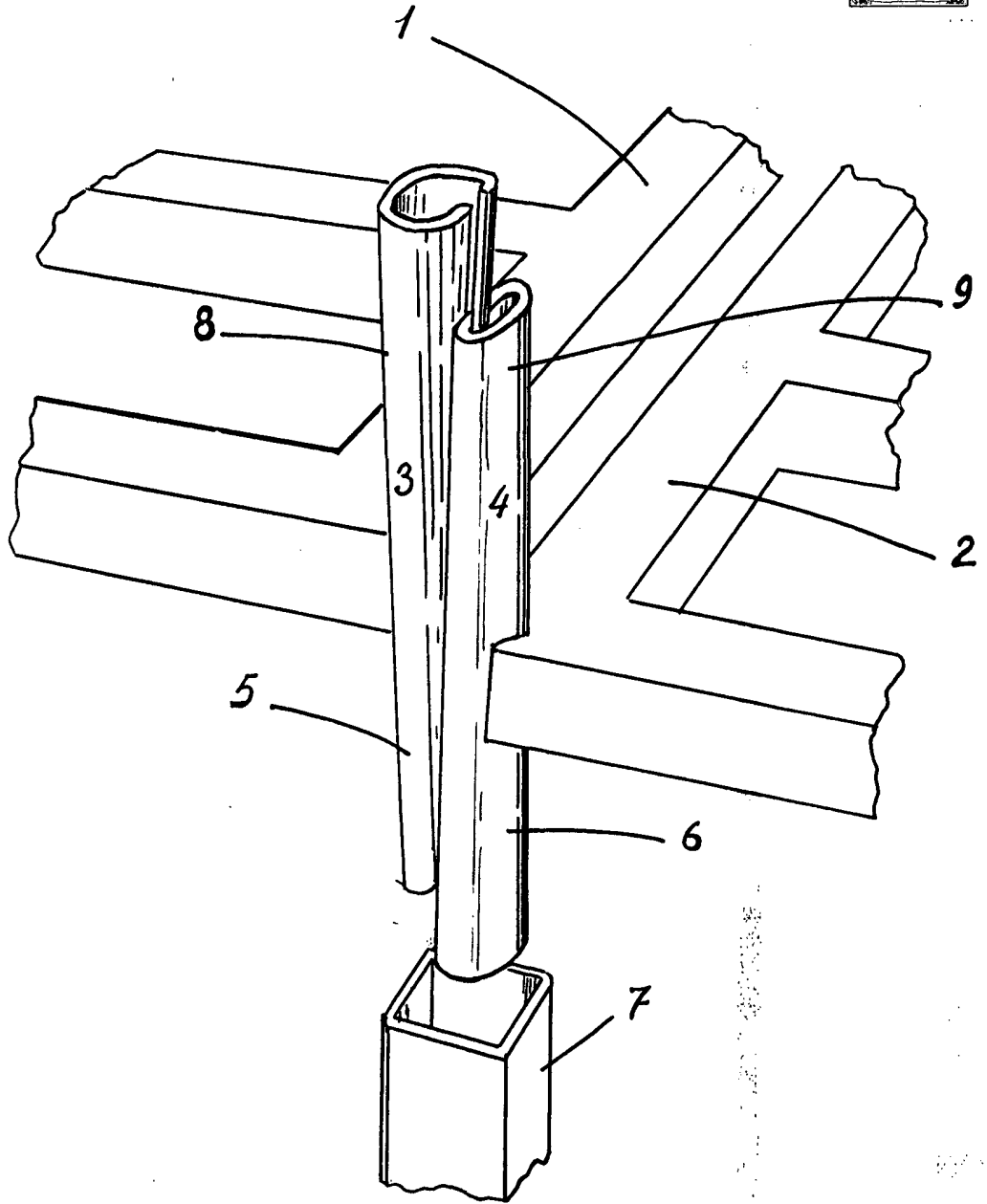

REVISTA Y...  
2... 1/2