

180231

180231

8 MAY 1972



SECCION TECNICA  
CLASIFICACION I. P. C.  
CLASE G09  
SUBCLASE F

MODELO DE UTILIDAD

que por veinte años para España, se solicita a favor de la firma: ELABORACION PLASTICOS ESPAÑOLES, S.A. EPE, domiciliada en MADRID - Carr. del Aero Club, s/n, por: "LUMINOSO PUBLICITARIO PERFECCIONADO".-

- Memoria Descriptiva -

Se trata de un luminoso publicitario del tipo de bastidor transparente o traslúcido en el cual se aloja internamente el sistema de iluminación que incide sobre el artículo o propaganda a promocionar.

5

Normalmente este tipo de anuncio ilumina directamente los paneles publicitarios y tal efecto dificulta extraordinariamente la visión y resulta molesto en virtud del brillo y sombras que en mismo se reflejan.

10

Es conocido el efecto de halo lumínico, basado en una-





De acuerdo con la figura única que se representa, a título de ejemplo ilustrativo no limitativo, el luminoso publicitario comprende un bastidor en perfil de U -1- en cuyo interior se alojan los elementos eléctricos de iluminación como - con la reactancia -4-, el tubo fluorescente -5- y el cebador -6-, mientras que la parte superior dispone de una cadena de suspensión -3- por la que desliza el cabe de acometida -8-.

La parte frontal y la parte posterior del bastidor fijan a los paneles publicitarios -2-, a través de tornillos -7- que se alojan en orificios -9- realizados en dichas paredillas con lo cual la estructura queda totalmente cerrada por la parte superior, laterales y zona frontal y posterior, mientras que el fondo se mantiene abierto y practicable.

La estructura y disposición constructiva preconiza materializa, en el momento que se enciende el tubo fluorescente un sistema de iluminación con efecto de halo que proyecta una luz matizada y uniforme sobre los paneles publicitarios en base a la dispersión directa de la misma por la parte inferior practicable indirecta sobre las zonas de propaganda a destacar.

Descrita suficientemente la naturaleza y objeto de la presente invención, así como una forma preferida de poderla llevar a la práctica, se hace constar que en la misma podrán ser variables los materiales, formas, dimensiones y en general todos aquellos detalles accesorios o secundarios que no alteren, cambién ni modifiquen la esencialidad propuesta.

Los terminos en que queda redactada esta memoria son ciertos y fiel reflejo del objeto descrito debiéndose interpretar en su sentido más amplio y nunca en forma limitativa.

REIVINDICACIONES

180237



1.- Luminoso publicitario perfeccionado, caracterizado por comprender una disposición constructiva que se organiza partiendo de un bastidor soporte, de perfil en forma de U en el que se suprime un costado, preferentemente el lado inferior y en cuyo interior se ubican los elementos eléctricos de iluminación tales como reactancia, tubo fluorescente y cebador, con su correspondiente circuito de continuidad y alimentación, mientras que la parte superior dispone de una cadena de suspensión por la que discurre el cable de acometida a la red y porque, tanto la zona frontal como la posterior, vinculan respectivamente sendos paneles publicitarios, solidarizados a través de tornillos, pasadores roscados o cualquier elemento adecuado para la sujeción de los mismos, los cuales llevan practicados orificios de recepción que posibilitan la fijación perseguida, lo que determina una estructura totalmente cerrada por la parte superior, laterales y lados frontal y posterior del bastidor, en tanto que la zona inferior o fondo se mantiene abierta y practicable a fin de materializar el efecto de halo con iluminación indirecta sobre el artículo o propaganda que se pretende promocionar.

2.- "LUMINOSO PUBLICITARIO PERFECCIONADO".

Consta la presente memoria descriptiva de cuatro hojas, numeradas y mecanografiadas por una sola de sus caras a las que se acompañan una hoja de planos para su más fácil comprensión.

Madrid,

JUAN GARCIA BRAVO  
P. P.

Rafael García Serrano

18 MAY. 1972

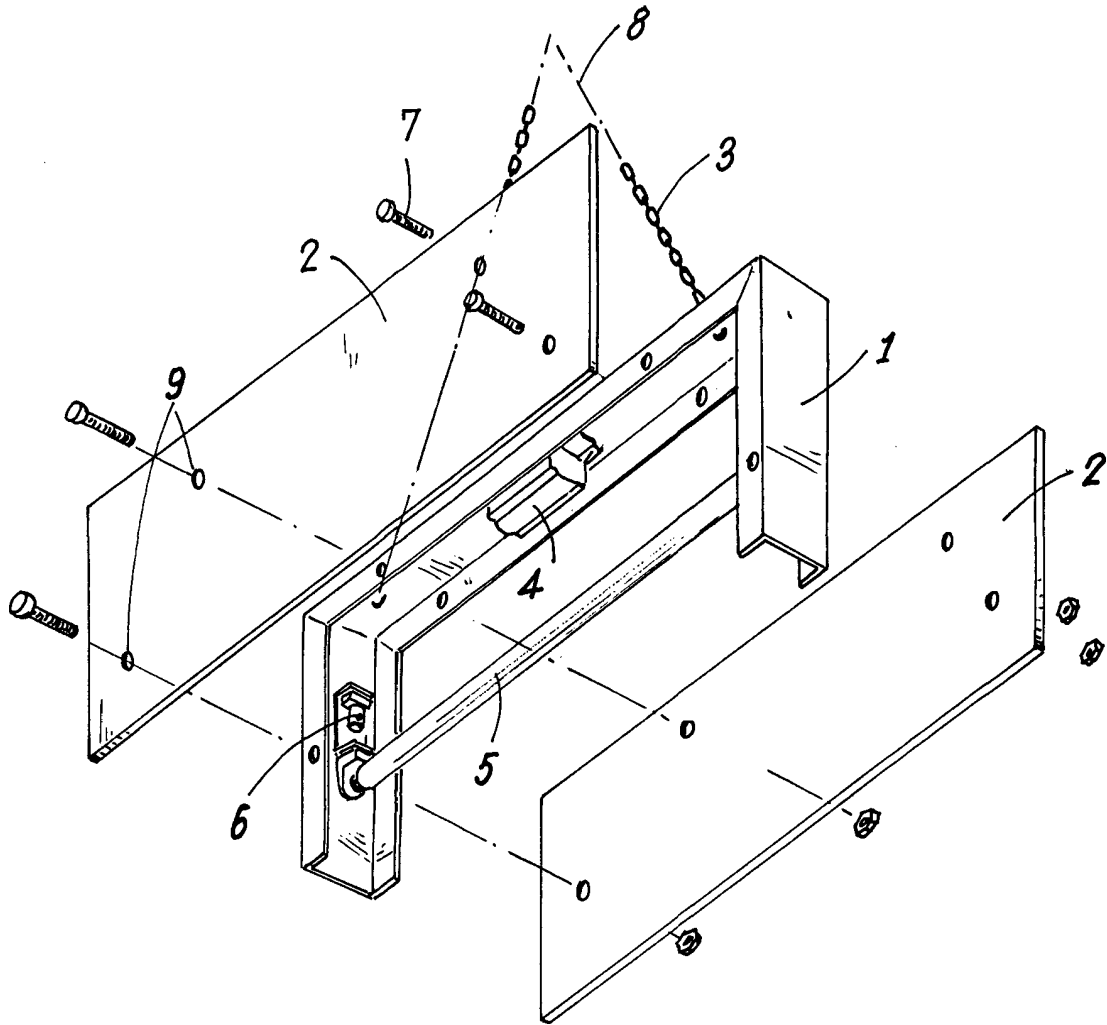

18 MAY. 1972  
Madrid,

JUAN GARCIA BRAVO  
P.P.

Rafael García Solano

ESCALA VARIABLE