

180161



P A T E N T E
D E
I N V E N C I O N

180161

por "UN SISTEMA DE ENCENDIDO INSTANTANEO PARA COMBUSTIBLES LIQUIDOS, EN HORNILLOS, LAMPARAS Y SIMILARES", a favor de Doña Elvira Klaebisch de Nin, de nacionalidad española, residente en Barcelona.

- . -

MEMORIA DESCRIPTIVA

La presente invención se refiere a un sistema de encendido instantáneo para combustibles líquidos, en hornillos, lámparas y similares.

5. La invención se caracteriza por el hecho de organizar una incorporación automática del aire primario al surtidor del combustible líquido, en forma turbulenta, para constituir una mezcla combustible inflamable en combustión total, cuya mezcla se conduce hasta el mechero mediante un tubo de alimentación.
10. Para facilitar la explicación, se acompaña a la presente memoria una lámina de dibujos, en la cual se ha representado un caso de ejecución, que se cita solamente a título de ejemplo.

En el dibujo:

15. la figura 1ª indica, en sección alzada, una vista

180161



de conjunto del sistema; y

la figura 2ª manifiesta, en detalle algo más ampliado, el mezclador inicial.

5. Consiste la invención en un sistema mezclador inicial, constituido por un doble tubo de entrada del combustible, cuyo tubo está unido al sistema de alimentación, el cual está formado por el conjunto -1-, -2-, -3-, -4-, -5- y -6-, acoplado a su vez al cuerpo -7-.

10. El doble tubo está constituido por uno exterior -13- y otro interior -14-, quedando entre ambos un espacio cilíndrico-anular. Este doble tubo está acoplado a la pieza -7-, y ésta forma un conducto a escuadra cerrado por el vástago -8-, accionado desde el exterior por la empuñadura -11-, pasando previamente por la caja de estopas u obturadora -9-10-.

15. El tubo exterior -13- presenta los orificios 0-0', en número variable, situados en la parte más cercana al acoplamiento -12-. El tubo interior -14- deja por su borde inferior un ligero paso circundante entre ambos tubos.

20. El tubo exterior -13- es cerrado por la parte inferior mediante un fondo -15-, dotado de un pequeño orificio que sirve como surtidor.

El funcionamiento es como sigue:

25. Se rosca el acoplamiento -7- a la boquilla del depósito de combustible y se da presión sobre éste. El aire entra por los orificios 0-0' al espacio anular entre los dos tubos concéntricos y se encamina hacia el borde inferior para pasar al tubo -14-; este paso laminar a gran velocidad, provoca la salida del combustible con gran fuerza, además que la presión sobre él también le obliga a salir por el orificio citado. El

30. aire y el combustible entran en mezcla turbulenta dentro del



180161

tubo -14-, y en este estado siguen por el conducto del cuerpo -7-, el cual se puede abrir más o menos actuando en la empuñadura -11-, con lo cual la mezcla es ya conducida por el alimentador hasta salir por el surtidor -1- a la boquilla del aparato.

5.

La turbulencia de la mezcla y la absoluta seguridad de que esta mezcla está en las mejores condiciones de inflamación, aseguran el buen éxito del sistema, que puede decirse que es no solo instantáneo, sino del todo eficaz y seguro.

10.

La invención, dentro de su esencialidad, puede ser llevada a la práctica en otras variaciones, a las cuales alcanzará igualmente la protección que se recaba. Podrá, pues, ser construido en cualquier forma y tamaño, empleando para su fabricación los materiales más adecuados: por entrar todo dentro del espíritu de las reivindicaciones.

15.

N O T A

Hecha la descripción del presente invento, se declara como nuevas y de propia invención, las siguientes reivindicaciones:

20.

1ª.- Un sistema de encendido instantáneo para combustibles líquidos, en hornillos, lámparas y similares, caracterizado esencialmente por el hecho de organizar una incorporación automática del aire primario a un surtidor del líquido combustible, valiéndose de un sistema recto de dos tubos concéntricos, que dejan entre sí un espacio anular y en los que el tubo interior constituye la cámara de mezcla de aire y lí-

25.

180161



quido combustible, de cuya cámara continúa hacia el alimentador de la boquilla.

5. 2ª.- Un sistema según la anterior reivindicación, en el cual el aire primario tiene su entrada por oficios situados en la parte más elevada del tubo exterior y sigue el trayecto determinado por la cámara anular entre ambos tubos.

10. 3ª.- Un sistema según viene reivindicándose, en el cual, entre el tubo exterior y el interior, existe una comunicación en su parte más baja, de manera que el aire de la cámara anular solo encuentra esta salida para entrar en el tubo interior.

4ª.- Un sistema según viene reivindicándose, en el que, el tubo exterior, va cerrado por su parte más baja con un fondo perforado, que constituye un surtidor.

15. 5ª.- Un sistema según viene reivindicándose, en el que el conjunto de los dos tubos concéntricos se introduce en el depósito de combustible, y, por su parte superior, permanece acoplado al tubo de alimentación de la boquilla.

20. 6ª.- Un sistema según la reivindicación 5ª, en el cual la comunicación de la mezcla turbulenta de aire y líquido combustible es regulada, en su paso por el alimentador, mediante un vástago accionado desde el exterior por medio de una empuñadura.

25. 7ª.- Un sistema de encendido instantáneo para combustibles líquidos, en hornillos, lámparas y similares.

Según se describe y reivindica en la presente memoria descriptiva, que consta de cuatro hojas, foliadas y escritas a máquina por una sola cara, acompañadas de una lámina de dibujos.

Madrid, a 16 de octubre de 1947.

ELVIRA KLAEBISCH DE NIN.

p.a. JAIME GONZALEZ

p. p.

100101

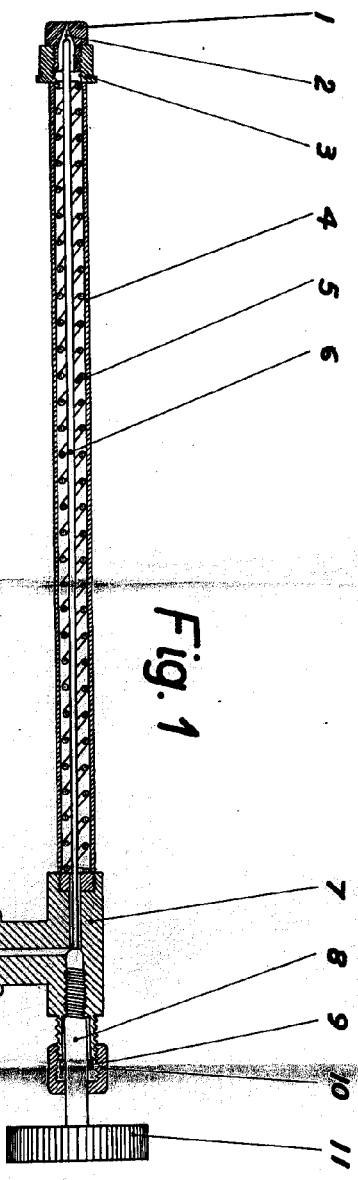

Fig. 1

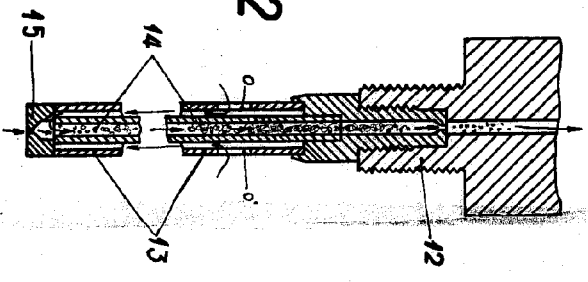
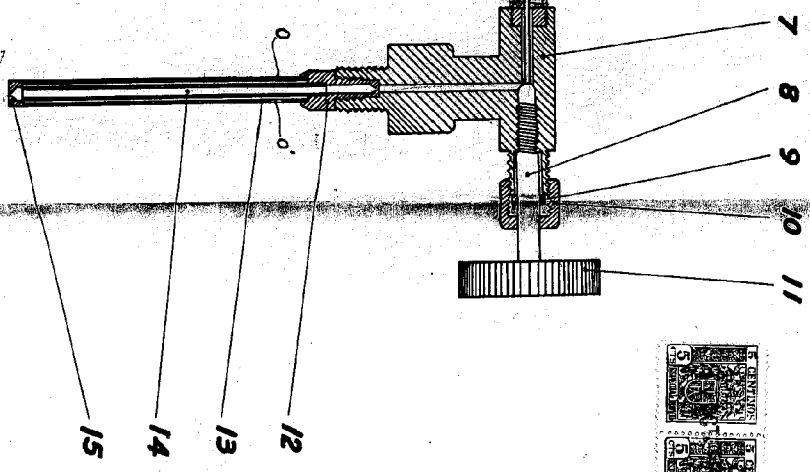

Fig. 2



Madrid, *Problemas* 1947
Pp. *Segunda Sesión*
[Signature]

