

20.2.74

180150



SECCION TECNICA
CLASIFICACION I. P. C
CLASE <u>B63</u>
SUBCLASE <u>B</u>

MODELO DE UTILIDAD

por 20 años

A favor de CUPER, S.L., sociedad mercantil española,
domiciliada en BARCELONA, Almogávares, 214. - - - -
por: "EMBARCACION HINCHABLE PERFECCIONADA". - - - -

MEMORIA DESCRIPTIVA

El presente modelo de utilidad se refiere a una embarcación hinchable perfeccionada, que viene a aportar importantes mejoras sobre las conocidas,
5 principalmente en cuanto se relaciona con su estructuración que permite la obtención de la embarcación con un solo golpe de corte y soldadura, sin necesidad de aditamento alguno.

Ello le hace diferenciarse en grado sumo
10 de los actuales tipos, puesto que todos ellos llevan

26-2-74

180150

- 2 -



un fondo sobrepuesto que precisa de operaciones posteriores que encarecen el artículo, y que en la actual embarcación sale de la misma pieza de origen.

En esencia, la citada embarcación está
5 constituida por dos mitades simétricas, soldadas por su línea perimetral con excepción de la parte superior para la formación de la cavidad de la embarcación, llevando cada una de tales mitades además de las correspondientes zonas hinchables intercomu-
10 nicadas o no, una zona lisa formativa del pliegue de articulación del fondo, y otra análoga final para formación del propio fondo.

Para facilitar la explicación más detallada, se acompaña una hoja de dibujos, en los que se ha
15 representado un caso práctico de realización que se cita sólo a título de ejemplo no limitativo del alcance del presente modelo de utilidad.

En dichos dibujos:

La figura 1 es una vista en perspectiva de
20 la embarcación en cuestión, vuelta hacia abajo.

La figura 2 se corresponde con una vista en alzado lateral de la propia embarcación, cuando está totalmente deshinchada.

Según tales figuras, la embarcación hinchable
25 perfeccionada objeto del presente modelo de utilidad está constituida por dos piezas simétricas -1-2- soldadas por su línea perimetral -3- por donde se unen entre sí, con excepción del borde superior -4- para la formación del hueco o cavidad de la embarcación.

30 Es fundamental que cada una de dichas piezas

20:2:74

180150



1. 1972

mitad, presente la zona inferior -5- no hinchable, al igual que otra intermedia -6-, la primera para formar el fondo, y la segunda, el pliegue de articulación de éste. Entre ambas puede quedar una zona
5 hinchable -7- con válvula -8-.

A su vez, el resto de la embarcación también presenta zonas hinchables -9-10- intercomunicadas y con válvula de llenado -11- en una de ellas, formando éstas el casco de la embarcación.

10 El modelo, dentro de su esencialidad, puede ser llevado a la práctica en otras formas de realización que difieran sólo en detalle de la indicada únicamente a título de ejemplo, a las cuales alcanzará igualmente la protección que se recaba. Podrá, pues, fabricarse
15 la embarcación hinchable en cuestión en cualquier forma y tamaño con los medios y materiales más convenientes, por quedar todo ello comprendido en el espíritu de las siguientes reivindicaciones.

N O T A

20 Se reivindica como objeto del presente modelo de utilidad:

1.- Embarcación hinchable perfeccionada, caracterizada esencialmente por estar constituida por sendas mitades simétricas, soldadas por su borde
25 perimetral con excepción de la línea superior de formación de la cavidad de la embarcación, presentando cada una de tales mitades, además de sus zonas hinchables formativas de los laterales y borde inferior del casco, una zona extrema no hinchable para formación del fondo y
30 con zona lateral para formar el pliegue de articulación

26.2.74

180150

- 4 -



de éste, pudiendo obtenerse el conjunto de la
embarcación con un solo golpe de corte y soldado.

2.- EMBARCACION HINCHABLE PERFECCIONADA.

Consta la presente memoria descriptiva de
cuatro hojas mecanografiadas, foliadas, numeradas y
escritas por una sola cara, acompañada de una lámina
de dibujos.

Madrid, a -6 MAY. 1972

CUPER, S.L.

P. A.

MANUEL DE LOS RIOS

P. P.

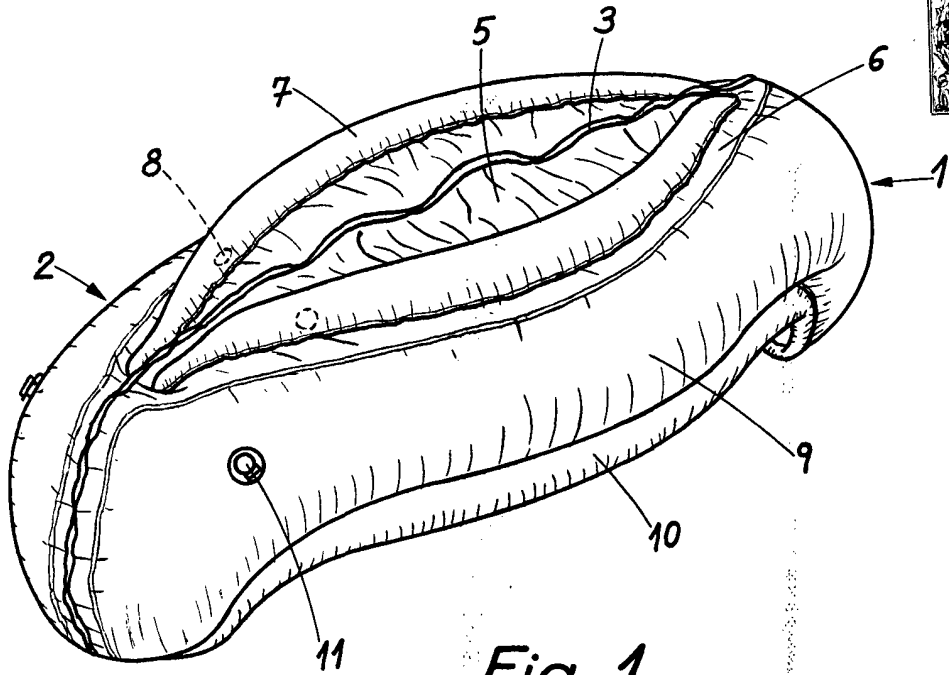

Fig. 1

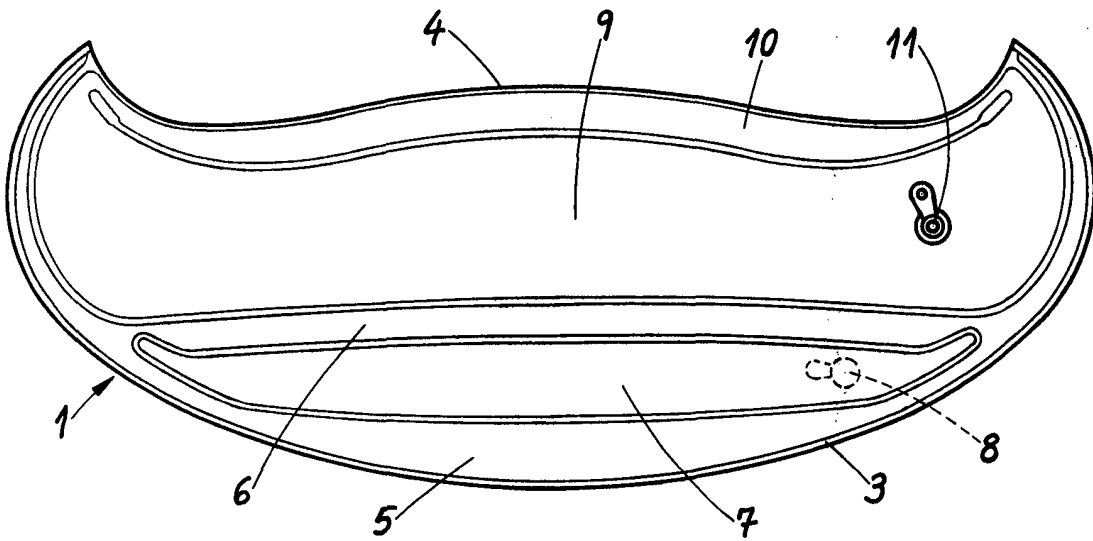

Fig. 2

Madrid 6 de Mayo de 1972

[Handwritten signature]