

W . : : : 7 7 0

180149



SECCION MEDICA
COMISION I.P.E.
CLASE 602
SUBCLASE C

MODELO DE UTILIDAD

por 20 años

A favor de D. ARTEMIO TEIXIDO BORRAS, de nacionalidad española, residente en RIUDECOLS (Tarragona), Carretera de Alcolea, s/nº. - - - - -
por: "SOPORTE PERFECCIONADO DE PATILLAS A GAFAS". - - -

MEMORIA DESCRIPTIVA

El presente modelo de utilidad se refiere a un soporte perfeccionado de patillas a gafas, del tipo que comprende una pieza acodada que por una de sus
5 ramas se fija a la montura de las gafas, en tanto que en el extremo de la otra rama presenta una semibisagra para articulación de la patilla correspondiente.

El soporte objeto de este modelo de utilidad es muy ventajoso con relación a todos los soportes
10 conocidos del tipo indicado porque es de una construcción



sumamente sencilla a base de una económica fabricación sin que por ello haya sido mermada su resistencia respecto de dichos soportes convencionales, antes todo lo contrario, gracias a la racional
5 estructuración de sus componentes. Por otra parte, el soporte está dotado de elevados valores estéticos que contribuyen grandemente al embellecimiento de las gafas.

A tenor de todo ello, el soporte de que se
10 trata se caracteriza esencialmente por el hecho de que la parte de la pieza acodada que se fija a las gafas presenta dos espigas roscadas que se hallan introducidas en respectivos orificios de la montura la cual en la cara posterior tiene alrededor de
15 dichos orificios sendos ensanchamientos en los que se alojan otras tantas tuercas que se enroscan a las referidas espigas y quedan enrasadas con la mencionada cara posterior de la montura.

Para facilitar la explicación más detallada,
20 se acompaña una hoja de dibujos, en los que se ha representado un caso práctico de realización que se cita tan sólo a título de ejemplo no limitativo del alcance del presente modelo de utilidad.

En dichos dibujos:

25 La figura 1 es una vista en perspectiva que ilustra el soporte situado en las correspondientes gafas.

La figura 2, por último, corresponde a una
30 vista en planta, convencionalmente seccionada, que representa asimismo la disposición del soporte de la



patilla en las gafas. 1801/0

De conformidad con los dibujos, el soporte perfeccionado de patillas a gafas que se describe consiste en una pieza acodada -1- que en el extremo interno de una de sus ramas -1a- está dotada de una semibisagra -2- a la que por mediación del oportuno tornillo-eje -3- se articula la semibisagra -4- de la patilla -5- de las gafas. La pieza acodada -1- por su zona opuesta a la rama -1a- portadora de la citada semibisagra se bifurca según dos ramas -1b- y -1c- gemelas provistas de sendas espigas roscadas -6- introducidas en respectivos orificios -7- que atraviesan la montura -8- de las gafas. Alrededor de los expresados orificios están formados en la cara posterior de dicha montura otros tantos ensanchamientos cilíndricos -9- en los que encajan sendas tuercas asimismo cilíndricas -10- enroscadas en las aludidas espigas -6- y enrasadas con la citada cara posterior de la montura, con lo que la pieza acodada -1- resulta firmemente fijada a la referida montura -8- y la patilla -5- queda debidamente soportada a las gafas.

El soporte, aparte de la buena sujeción que proporciona, es muy decorativo gracias a la presencia de las ramas -1b- y -1c- de la pieza acodada dispuestas en el frente de la montura de las gafas.

El modelo, dentro de su esencialidad, puede ser llevado a la práctica en otras formas de realización que difieran tan sólo en detalle de la indicada únicamente a título de ejemplo, a las que alcanzará asimismo la protección que se recaba. Podrá, por tanto,



fabricarse el soporte descrito en cualquier configuración y tamaño y con los medios y materiales más convenientes, por quedar todo ello comprendido en el espíritu de las siguientes reivindicaciones.

5

N O T A

Se reivindica como objeto del presente modelo de utilidad:

1.- Soporte perfeccionado de patillas a gafas, del tipo que consiste en una pieza acodada que por una de sus ramas se fija a la montura, en tanto que en el extremo de la otra rama presenta una semibisagra para articulación de la patilla correspondiente, c a r a c t e r i z a d o esencialmente por el hecho de que la parte de la pieza acodada que se sujeta a las gafas está provista en su cara trasera de por lo menos dos espigas roscadas introducidas en respectivos orificios transversales de la montura la cual en la cara posterior tiene alrededor de dichos orificios sendos ensanchamientos en los que se alojan otras tantas tuercas enroscadas en las aludidas espigas y enrasadas con la mencionada cara posterior de la montura.

2.- SOPORTE PERFECCIONADO DE PATILLAS A GAFAS.

Consta la presente memoria descriptiva de cinco hojas mecanografiadas, foliadas, numeradas y



escritas por una sola cara, acompañada de una lámina de dibujos.

Madrid, a -6 MAY. 1972

ARTEMIO TEIXIDO BORRAS

P. A.
MANUEL DE RAFAEL
* P. A. *Manuel de Rafael*



FIG. 1

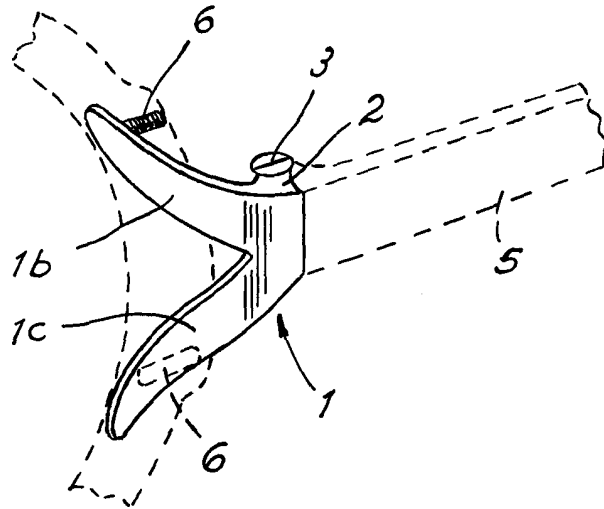
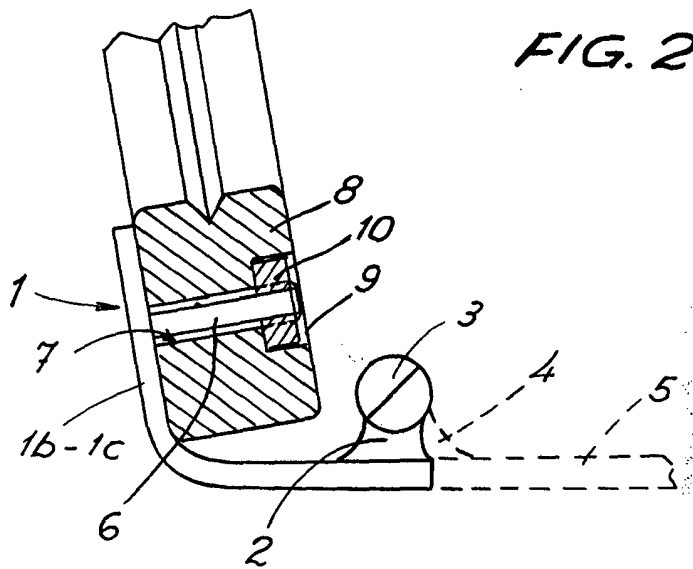

FIG. 2



Madrid, 6 mayo 1972