

180138

180138

5 MA



SECCION TECNICA
 CLASIFICACION I. P. C.
 CLASE A47
 SUBCLASE G

MODELO DE UTILIDAD
 POR VEINTE AÑOS
 EN ESPAÑA

Solicitado a favor de D. RAMON SALES NAVARRO, de nacionalidad colombiana, domiciliado en VALENCIA, Crevillente, 3-42-142,

por

=/=/=/=/= ESPEJO PERFECCIONADO =/=/=/=/=

MEMORIA DESCRIPTIVA

A través de la presente memoria y de los dibujos complementarios que la acompañan, vamos a describir las características constitutivas de un original espejo, al que llamamos perfeccionado porque se ha dado a sus elementos una disposición tal, que permite utilizarlo en funciones de -



5

observación indirecta en la entrada de las viviendas, con el fin de poder observar a la persona o personas que se hallen frente a la puerta, después de haber llamado a la misma, sin necesidad de abrir aquella totalmente, sino sólo lo suficiente para que al reflejarse la imágen en el espejo, pueda ser fácil y cómodamente vista por quién ha acudido a abrir.

10

A parte de dicha utilitaria función de visión indirecta, el espejo está dotado de medios que permiten su fijación a la pared de un modo fácil y rápido, cosa que unida al hecho de que se trata de un objeto vistoso y decorativo convierten a este espejo en un utensilio práctico de gran interés.

15

El espejo a que nos estamos refiriendo se caracteriza esencialmente por el hecho de que siendo parabólico va montado en el orificio de una plancha, que en su cara posterior lleva adosada otra semejante, la cual sirve de soporte a un imán permanente, debidamente alojado en el orificio practicado al efecto, siendo ambas planchas soporte

20

adecuadamente forradas para darles una vistosa presentación. En la zona frontal superior o inferior en relación con el espejo, pueden incluirse leyendas, figuras u otros elementos decorativos que podrían incluso adherirse a la superficie de dicho soporte, mediante elementos magnéticos, tal

25

como incluyendo debajo del forro una plancha de hierro y dotando a las letras o figuras de un iman. Como complemento de todo esto, se servirá junto con el espejo una plancha de hierro con orificios, para que pueda fijarse con tornillos a la pared, en el lugar en que se desee colocar

30

el espejo, de manera que bastará adosar la cara posterior del espejo a dicha pared, para que quede adherido a ella



por la fuerza magnética del imán que posee, sobre la plancha de hierro mencionada.

5 Para la mas fácil comprensión de las características generales expuestas, se acompaña una lámina de dibujos que muestra un ejemplo de realización de uno de estos espejos, el cual debe interpretarse en su mas amplia acepción y sin carácter limitativo alguno.

Los referidos dibujos representan en sus figuras como sigue:

10 Figura 1.- Vista frontal en alzado del espejo.

Figura 2.- Sección longitudinal del espejo, sujeto a la pared y a escala algo mayor que la figura 1.

15 Figura 3.- Plancha de fijación.

Figura 4.- El imán.

Ateniéndonos a los mencionados dibujos, vemos que el ejemplo de espejo que representan comprende las partes y elementos que se detallan a continuación, designándolos con las mismas referencias numéricas que aparecen en los dibujos.

20 Consta el espejo de una plancha ó lámina -1-, que lo mismo puede ser de cartón, como de madera, plástico o cualquier otra materia, en cuya plancha -1- y en el amplio orificio circular -2-, se aloja un espejo parabólico -3-, que de este modo se soporta en la plancha. Tras la referida plancha o lámina -1-, va adosada otra plancha o lámina -4- de igual naturaleza y grueso que la -1-, o diferente, teniendo esta segunda un orificio en el que -

25



lleva alojado un imán permanente -5-.

La cara anterior de la plancha -1-, alrededor del espejo -3-, irá forrada de una lámina -6- de tejido o de plástico (por ejemplo imitando terciopelo), de piel, papel o cualquier otro elemento y en la zona -7- pueden colocarse letras o leyendas tales como "Ave María", "Bienvenido" u otras semejantes, así como retratos, láminas o cualquier elemento decorativo. Esto puede fijarse con los medios adecuados sobre el forro, o bien alojar debajo de él y soportada también en la plancha -1-, una chapa de hierro, a la cual puedan adherirse las letras o elementos decorativos, a cuyo efecto se les dotaría de imanes permanentes. La cara posterior se cubre con un papel, tela u otro tipo de lámina vistosa y preferentemente de poco grosor para no hacerle perder el efecto de atracción magnética al imán -5-.

Con -8- se designa la chapa de hierro que, mediante los tornillos -9-, alojados en los orificios -10- se sujeta a la pared -11-. De este modo, basta acercar el espejo a la pared -11-, para que quede fijado a ella por la atracción magnética del imán -5- que lleva incorporado sobre la chapa de hierro -8-.

Cuando la pared forma ángulo con la puerta de entrada al vestíbulo desde la calle o escalera, y está muy cercana a la puerta, si colocamos el espejo en la pared nos permitirá observar quién es la persona que ha llamado a la puerta, con solo dejar un poco entreabierta está, y sin tenerla que abrir del todo, lo cual constituye una ventaja sumamente práctica como medida de precaución.

Conviene tener en cuenta que el espejo des-



crito podría fabricarse también de diferentes formas y proporciones a como se ha representado e incluso montar el imán en el propio soporte del espejo o en otro elemento, pudiendo emplear los mas variados materiales, siempre que no se modifique lo esencial que se especifica en la siguiente

NOTA REIVINDICATORIA

Los puntos no conocidos ni practicados en España, que se reivindican en este Modelo de Utilidad, son:

1.- Espejo perfeccionado esencialmente caracterizado por el hecho de que siendo parabólico va montado en el orificio de una plancha que le sirve de soporte, poseyendo en su cara posterior, sea en el propio soporte del espejo, o en un soporte apropiado, tal como otra plancha semejante a la del soporte, un imán permanente, hallándose todo esto debidamente forrado, con excepción de la superficie reflectante del espejo, a la vez que en la correspondiente zona, junto al espejo parabólico citado, hay dispuestas leyendas o figuras fijadas, sobre la superficie frontal por cualquier medio, comprendiendo también una chapa de hierro, con medios para su fijación a la pared, de manera que pueda quedar sujeta a ella el espejo, debido a la atracción magnética del imán permanente que lleva incorporado en el correspondiente soporte. Y

2.- " ESPEJO PERFECCIONADO ", de conformidad en un todo en lo esencial y fines industriales a lo descrito en la precedente memoria descriptiva y gráficamente representado en los adjuntos planos para su mejor comprensión.

Esta memoria descriptiva consta de SEIS hojas es-

73

6 MAY



critas ó mecanografiadas por una sola cara a doble espacio

Madrid, 6 MAY 1972

Por autorización del interesado.



Fig. 1

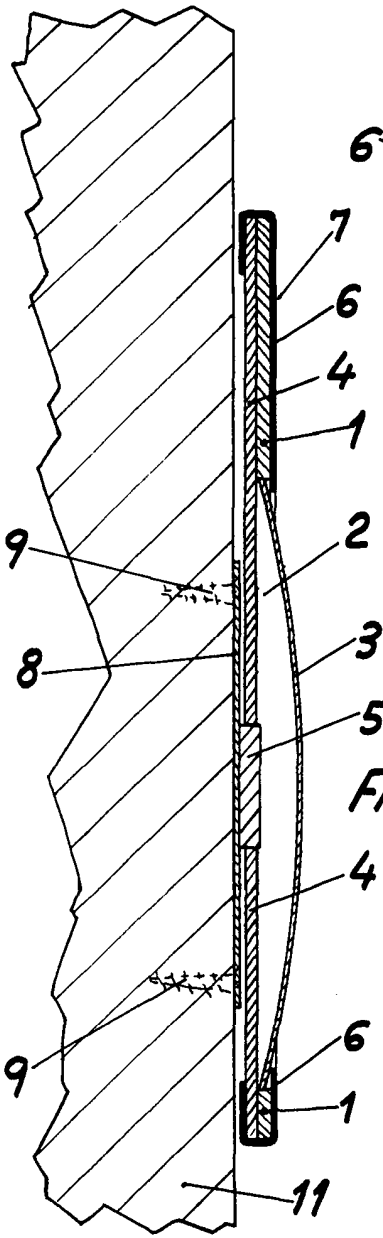
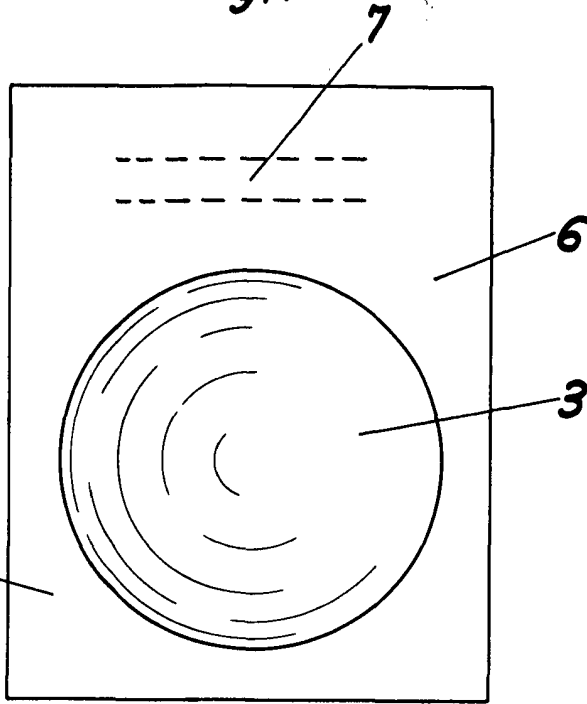

Fig. 2

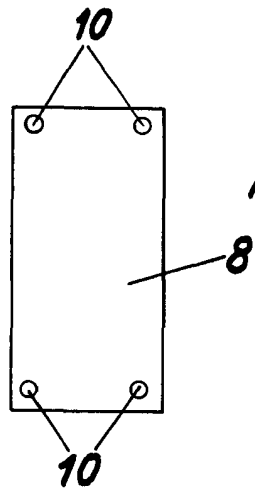

Fig. 3

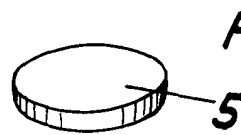

Fig. 4

Escala variable

J. Sales Navarro