

28074

O.G. 23.012.-MY.

180130



MODELO DE UTILIDAD
=====

SECCION TECNICA
CLASIFICACION I. P. C.
CLASE <u>B 65</u>
SUBCLASE <u>D</u>

MEMORIA DESCRIPTIVA

Sobre:

"TAPA METALICA PERFECCIONADA"

Solicitante: Da Sofia LLOBET MARSAL, de nacionalidad espa-
ñola, con domicilio en: Pl. Obispo Irurita, 3-
3º, 1º.- BADALONA (Barcelona).-



El Modelo de utilidad a que se refiere la presente Memoria, se destina a garantizar la explotación y la propiedad exclusivas, en todo el territorio nacional, de una tapa metálica perfeccionada, especialmente concebida para ser aplicada sobre un envase de apertura total, ya sea de cristal, metálico o de otro material.

La tapa según el Modelo es apta para acoplarse sobre la embocadura circular de un envase cualquiera, cerrando por superposición y ajustando con holgura sobre los diámetros interior y exterior de la dicha embocadura.

Tiene la ventaja de poder ser construída ventajosa y económicamente en prensa a partir de chapa metálica muy fina, como hojalata, por lo que su precio resulta altamente económico.

En la parte superior de la tapa se forma un alojamiento cilíndrico que está cruzado diametralmente por un asa plana y curvo-convexa que facilita el manejo, el cual alojamiento produce al interior el saliente que, en el montaje, se acopla dentro de la embocadura del frasco, bote o envase de que se trate.

Para mejor comprensión del objeto y solamente a título de ejemplo, se adjunta una hoja de planos en la que:

La figura 1, representa la vista superior en planta del conjunto de la tapa según el Modelo.

La figura 2, representa la sección diametral en alzado, según el eje de corte II-II de la figura 1.

La figura 3, representa a mayor escala un detalle de la zona de montaje en la que concurren las tres piezas que forman la tapa.

En dichas ilustraciones y en la subsiguiente des-



cripción, los elementos constituyentes del conjunto y sus partes principales han sido designados con referencias numéricas de acuerdo con la siguiente nomenclatura:

5. 1.- Cuerpo exterior.
- 2.- Pequeño bordonado.
- 3.- Collarín.
- 4.- Sobretapa.
- 5.- Pestaña radial.
- 6.- Orejetas.
10. 7.- Asa plana.

Refiriéndonos a las antes citadas ilustraciones, tenemos que el conjunto de la tapa está constituido por un cuerpo exterior -1- de forma cilíndrica y con el borde inferior de su faldón rematado con un pequeño bordonado -2-, mientras que en su base superior lleva realizado un agujero central circundado por una corona ligeramente rebajada y rematado por un collarín -3- doblado hacia dentro, en cuyo diámetro interior se monta por ajuste forzado una sobretapa -4- que tiene el fondo ligeramente troncocónico mientras que su borde superior está previsto de una pestaña radial -5- que se aloja en el rebajamiento en corona antes indicado.

En dos lugares diametralmente opuestos del nacimiento de la dicha pestaña radial -5-, van realizados dos agujeros ranurados por los que tienen entrada dos orejetas -6- que prolongan los extremos de un asa plana -7- que, siguiendo un trazado curvo-convexo, cruza diametralmente sobre la sobretapa -4-, quedando fijada al ser presionadas ambas orejetas entre los repetidos cuerpo exterior -1- y sobretapa -4- cuando se lleva a cabo el montaje.

30. De esta manera queda montado el conjunto de la tapa



según el Modelo y presto para ser pintado o decorado sin que intervenga en ello soldadura o cualquier otro medio de fijación.

5. Son variables las circunstancias de tamaño, forma y material particularmente referidas a cada uno de los elementos que integran el conjunto de la tapa, en el que podrá ser variado todo aquello que no suponga una alteración de la esencialidad del objeto expuesto en la pasada descripción, la cual deberá ser tomada en su más amplio sentido y
10. no como una limitación de posibilidades de realización.

N O T A

- El Modelo de Utilidad, que se solicita por veinte años para España, de acuerdo con la vigente Legislación, deberá recaer sobre: "TAPA METALICA PERFECCIONADA", según las
15. características esenciales de las siguientes:

R E I V I N D I C A C I O N E S

- 1ª.- Tapa metálica perfeccionada, para ser aplicada a cualquier envase de embocadura circular y apertura total caracterizada por comprender un cuerpo exterior cilíndrico,
20. con el borde inferior de su faldón rematado con un pequeño bordonado mientras que en su base superior lleva realizado un gran agujero central circundado por una corona ligeramente rebajada y rematado por un collarín doblado hacia dentro, en cuyo diámetro interior se monta, por ajuste forzado, una
25. sobretapa que tiene el fondo ligeramente troncocónico mientras que su borde superior está provisto de una pestaña radial que, en el montaje, se aloja en el rebajamiento en corona antes indicado.

30. 2ª.- Tapa metálica perfeccionada, según la reivindicación 1ª, caracterizada porque, en dos lugares diametral-

26-2-74

- 5 -

1180730

5



mente opuestos del nacimiento de la pestaña radial, van realizados dos agujeros ramurados por los que tienen entrada dos orejetas que prolongan los extremos de un asa plana que, siguiendo un trazado curvo-convexo, cruza diametralmente sobre la sobretapa y queda fijada cuando, en el montaje, son presionadas ambas orejetas entre las partes concurrentes del cuerpo exterior y la sobretapa.

5.

3ª.- TAPA METALICA PERFECCIONADA.

Según queda sustancialmente descrito en la presente memoria, que consta de cinco hojas, escritas a máquina por una sola de sus caras, y acompañada de dibujos.

10.

Madrid, 5 de mayo de 1972

De Sofia LLOBET MARSAL

P.P.

15.

FRANCISCO GARCIA CABRERIZO
P. P.

Firmado: N. del Santo Abril

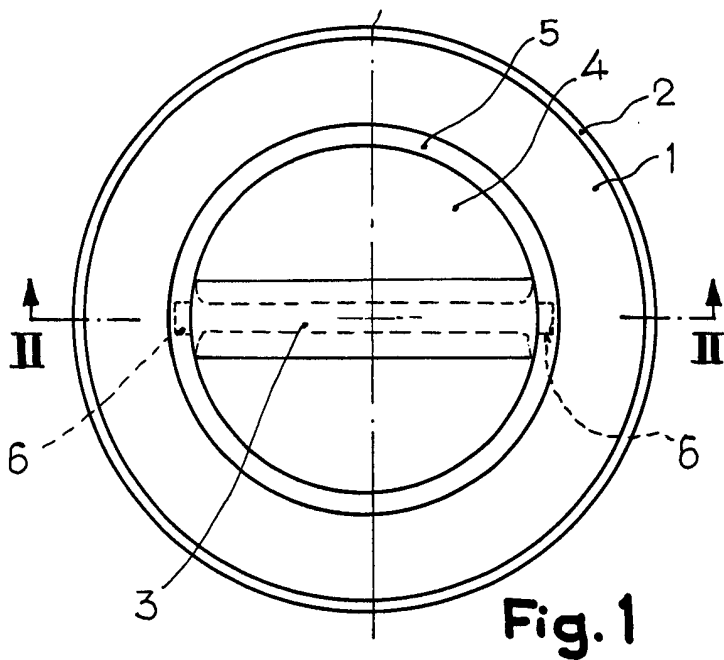

Fig. 1

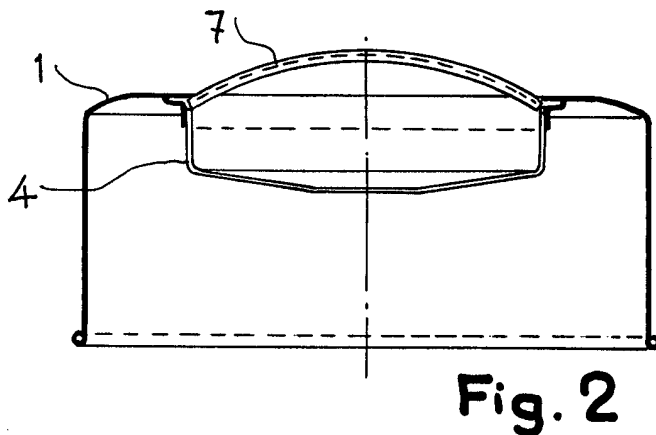

Fig. 2

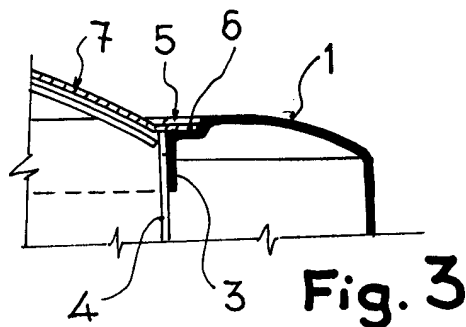

Fig. 3

Escala variable

Madrid, 5 MAY. 1972
D.^a SOFIA LLOBET MARSAL
P. P.

FRANCISCO GARCIA CABRERIZO
P. P.

Firmado: N. del Santo Abril