



180106

EXPEDIENTE: MODELO DE UTILIDAD

Titular: FAMACCA, S.A.

Nacionalidad: Española

Domicilio: CASTALLA (Alicante) - San Isidro, 9

Objeto: "MUÑECO MOVIL PERFECCIONADO"

Prioridad:

SECCION TECNICA  
 CLASIFICACION I. P. C.  
 CLASE A 63  
 SUBCLASE H

### MEMORIA DESCRIPTIVA

5 A lo largo de la presente Memoria Descriptiva y, valiéndonos de la ayuda del plano adjunto, se exponen las características esenciales de un muñeco móvil perfeccionado, cuyo novedoso funcionamiento justifica ampliamente la solicitud, a favor del titular del expediente, del privilegio de exclusividad concedido por la vigente Ley de la Propiedad Industrial, para su fabricación y venta en España.

10 El muñeco en cuestión consiste en un sencillo cuerpo, de proporciones grotescas y francamente cómicas, en el que se ha instalado un ingenioso mecanismo,



tan eficaz como sencillo, con el que, mediante un mando a distancia de cable rígido, se obliga al tronco del muñeco a contorsionarse a un lado y otro. Entre las manos del muñeco, cuyos brazos se encuentran extendidos, se subtiende una fina varilla en la que se han colocado unas esferas sonoras de vivos colores, susceptibles de sustituirse por otros elementos sonoros, tal como cascabeles, cuyas esferas se desplazan de uno a otro lado, a temor de las contorsiones de las figuras.

Para mostrar adecuadamente la naturaleza del juguete presentado, la descripción de sus características viene acompañada del plano adjunto, en el que se recogen diversos aspectos del mismo, bien entendido que dicho plano sólo tiene valor informativo, por lo que, en cualquier circunstancia, debe ser considerado en su más amplio sentido y no como límite del alcance del expediente.

La figura 1ª del mencionado plano nos muestra una vista frontal del muñeco, desprovisto de su recubrimiento exterior para apreciar con toda claridad su sencillo mecanismo. En la figura 2ª se ha recogido una vista lateral del muñeco, en las mismas condiciones, para completar el detalle de su mecanismo.

Concretando nuestra descripción al contenido de las precitadas figuras, aparece señalado con -1- el tajo, generalmente de madera, que constituye el tronco del muñeco, el cual se encuentra instalado entre dos listones -2-, uno anterior y otro posterior, unidos por su base mediante la intercalación de un bloque horizon-

100274

180106



1972

tal -3-, al que se solidarizan ambos listones, así como dos piezas divergentes -4-, a modo de piernas, rematadas por unos grotescos pies -5-, de notables proporciones, con objeto de facilitar la estabilidad del juguete.

45

Entre las zonas superiores y centrales del tronco -1- y de los listones -2- se colocan sendas esferas o puntos de giro -6-, que serán atravesadas, al igual que el tronco y los listones, por un eje común -7-, alrededor del cual se produce el giro del tronco

50

-1-. En un lateral del mismo tronco se solidariza el extremo de un cable rígido -8-, que después de pasar por el casquillo -9- del bloque -3- se prolonga, debidamente protegido, hasta penetrar en el mando de gobierno, constituido por un canuto -11-, a lo largo del cual

55

se desliza la corredera -12-, terminal del cable rígido -8-, de manera que al hacer ascender la corredera por el canuto, venciendo la resistencia del resorte interior -13-, se provoca la tensión del cable -8- y, consecuentemente, el giro del tronco -1- sobre su eje

60

-7-. Al efectuar esta acción, se vence la oposición del tirante elástico -10-, situado en el lateral opuesto del tronco -1- y referido al bloque -3- de forma que, dejando libre la corredera -12-, su tensión obliga al tronco a ocupar una posición extrema opuesta a la anterior, con lo que se garantiza las oscilaciones laterales del muñeco.

65

De los laterales del mismo tronco -1- parten los armazones -14- de los brazos, que ocupan una posición extendida, practicamente horizontal y ligeramente pro-



70 yeotada hacia adelante para soportar entre ambas manos  
una larga varilla -15-, en la que quedan insertadas  
las esferas, cascabeles, o similar -16-, que se despla-  
zarán sonoramente de uno a otro lado, de acuerdo con  
las contorsiones provocadas en la figura. El juguete  
75 debidamente equipado, se completa con un rostro -17-  
de apariencia cómica.

Suficientemente descrita la naturaleza y fun-  
cionamiento de nuestro juguete, sólo nos resta manifes-  
tar que serán variables las circunstancias de materia-  
les, tamaños y formas de sus diferentes partes, siem-  
pre y cuando no se vea alterada su esencialidad, con-  
tenida en la siguiente

N O T A  
= = = =

85 Los puntos que se reivindican en el presente  
Modelo de Utilidad, son:

1º.- Muñeco móvil perfeccionado, caracteriza-  
do por constar de un tronco oscilante montado, por me-  
dio de un eje, en dos listones verticales solidarios  
por su base a un bloque horizontal, que sustenta las  
piernas y los amplios pies, a cuyo tronco se solidari-  
za, en un lateral, un cable rígido suficientemente pro-  
longado y rematado por un mando a distancia de corre-  
dera, accionando la cual se provocan fuertes oscilacio-  
nes del tronco, contrarrestadas por la acción de un ti-  
rante elástico, solidario del lateral opuesto del tron-  
co y del bloque horizontal, de manera que el tronco se  
inclina alternativamente a uno y otro lado, desplazando  
95 y haciendo sonar las esferas, cascabeles o similares



100 insertadas en una varilla subtendida entre los brazos  
extendidos del muñeco. Y

105 2º.- "MUÑECO MOVIL PERFECCIONADO", de conformidad en un todo en lo esencial y fines industriales a lo descrito en la precedente Memoria Descriptiva y gráficamente representado en las figuras del plano adjunto para su mejor comprensión.

Esta Memoria consta de CINCO hojas, escritas o mecanografiadas por una sola cara y a doble espacio en 105 líneas.

Valencia, a 4 de Mayo de 1972

Por autorización de los interesados.



FIG. 1

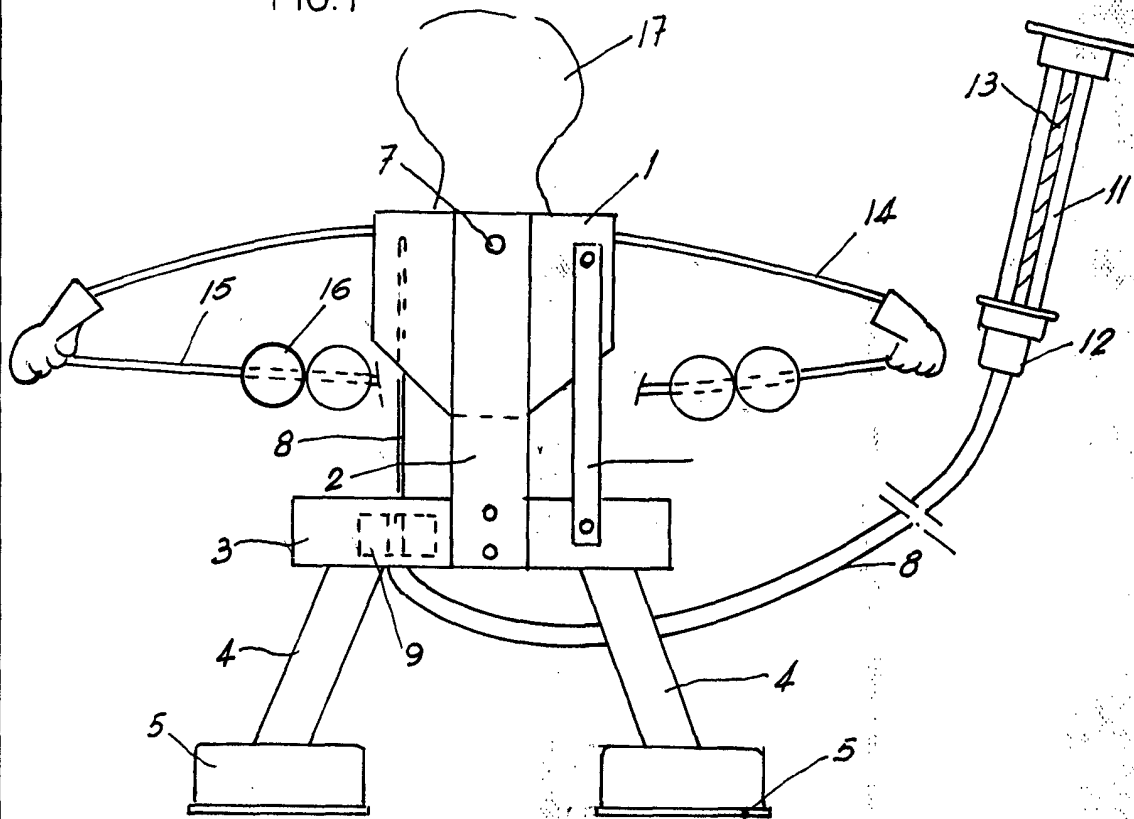
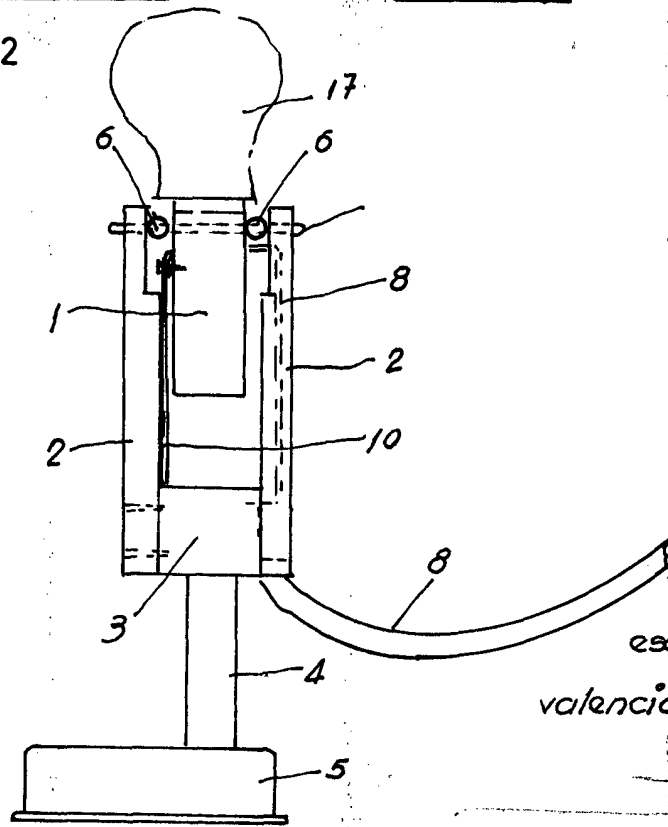

FIG. 2



escala variable  
valencia mayo 1972  
p.d.

*[Handwritten signature]*