

180105

180105  
180105



NO 1972

SECCION TECNICA
CLASIFICACION I. P. C.
CLASE <u>A.63</u>
SUBCLASE <u>H</u>

EXPEDIENTE: **MODELO DE UTILIDAD**

Titular: **FAMACCA, S.A.**

Nacionalidad: **Española**

Domicilio: **CASTILLA (Alicante) - San Isidro, 9**

Objeto: **"MUÑECO MUSICAL PERFECCIONADO"**

Prioridad:

MEMORIA DESCRIPTIVA

5 En la presente Memoria Descriptiva se exponen las características esenciales de un muñeco musical perfeccionado, cuyas virtudes recreativas avalan y justifican la solicitud, a favor del titular del expediente, del privilegio de exclusividad concedido por la vigente Ley de la Propiedad Industrial para su explotación en España.

10 Nuestro muñeco musical aparece sentado y teniendo entre sus piernas un amplio tambor al que golpea, alternativamente, con cada uno de los mazos soportados por sus manos. Su aspecto es altamente cómico y para el



15

accionamiento dispone de un mando a distancia, a base de cable rígido, que provoca oscilaciones laterales en el cuerpo del muñeco y, mediante la ingeniosa combinación de oportunas bielas de varilla, se consigue el abatimiento alternativo de los brazos sobre el tambor.

20

Para dar cumplida idea del mecanismo concebido para el juguete, se ha considerado conveniente adjuntar el plano adjunto, en el que, a título informativo, han sido representados los aspectos fundamentales de su naturaleza. En virtud del carácter del plano, es necesario destacar que debe ser considerado en su más amplio sentido y en ningún caso como límite del alcance del expediente.

25

La figura 1ª del plano corresponde a la representación de la estructura y mecanismo del muñeco, según una vista posterior del mismo, para su mejor interpretación. En la figura 2ª se representa una vista lateral del conjunto constituido por el muñeco y su tambor, suficiente, junto con la anterior, para mostrar el funcionamiento del juguete.

30

35

Concretando nuestra descripción al contenido de las precitadas figuras, apreciamos señalado con -1- el soporte de los mecanismos, constituido por un bloque en forma de asiento, sobre cuyo respaldo se ha colocado un eje transversal -2-, que atraviesan, por su parte inferior, al cuerpo -3- del muñeco, asentado sobre una pequeña placa ahorquillada. En un lateral del cuerpo -3- se fija el extremo de un tirante elástico -4-, también

40

solidarizado a la base -1-, cuya acción determina la in-



clinación del cuerpo hacia el lateral donde se encuentra.

45 En el lateral opuesto del mismo cuerpo se solidariza el extremo de un cable rígido -5-, que, después de pasar por el casquillo-guia -5'- montado en la base, se prolonga hasta terminar en la corredera -6-, deslizable a lo largo del cilindro ranurado -7-, en cuyo interior se aloja el muelle de recuperación -8-.

50 En el mismo lateral donde se encuentra el tirante elástico -4-, han sido instaladas las bielas -9- y -10-. La primera de ellas está desplazada hacia la parte delantera, quedando articulada por su parte inferior a la base -1- y, por su extremo superior, a un eje que atraviesa el cuerpo -3- y se define, por el otro  
55 lado en el armazón del brazo -11-. La segunda biela, desplazada hacia la parte posterior, también se articula a la base -1- y, por el extremo superior, al armazón -12- del otro brazo, prolongado en un eje introducido en el cuerpo -3-. Ambos brazos terminan en sendos mazos -13-, mediante los cuales el muñeco golpea alternativamente el tambor -14- encajado entre sus piernas.

60 Para materializar el golpeteo sobre el tambor, los brazos se encuentran defasados entre sí, de forma que al oscilar el cuerpo lateralmente, merced a los tirones del cable rígido -5- y a la acción opuesta  
65 del tirante elástico -4-, actúan las bielas -9- y -10-, provocando la subida y bajada alternativa de los brazos.

Suficientemente descrita la naturaleza y fun-



70

cionamiento de nuestro juguete, sólo nos resta manifiestar que serán variables las circunstancias de materiales, tamaños y formas de sus diferentes partes, siempre y cuando no se vea alterada su esencialidad, contenida en la siguiente

N O T A  
= = = =

75

Los puntos que se reivindican en el presente Modelo de Utilidad, son:

80

1º.- Muñeco musical perfeccionado, caracterizado por constar de un bloque al que se refiere, mediante eje transversal, un cuerpo oscilante hacia los lados, merced a la acción de un tirante elástico lateral y de un cable rígido, solidario del lateral opuesto y prolongado hasta un mando de corredera, determinando las oscilaciones del cuerpo el funcionamiento de una biela anterior y otra posterior, la primera de las cuales se articula a la base y a un eje superior que atraviesa el cuerpo y se define en el armazón de un brazo, mientras que la segunda, también articulada a la base, queda referida al armazón del otro brazo, que se encuentra defasado respecto al anterior, con objeto de que alternativamente, a tenor de las oscilaciones del cuerpo, los mazos que comportan ambos brazos golpeen el tambor situado entre las piernas del muñeco. Y

90

95

2º.- "MUÑECO MUSICAL PERFECCIONADO", de conformidad en un todo en lo esencial y fines industriales a lo descrito en la precedente Memoria Descriptiva y gráficamente representado en las figuras del plano ad-

180105

180105



1972

- 5 -

junto para su mejor comprensión.

Esta Memoria consta de CINCO hojas, escritas o mecanografiadas por una sola cara y a doble espacio en 97 líneas.

Valencia, a 4 de Mayo de 1972

Por autorización de los interesados.

*Juan López*



FIG. 1

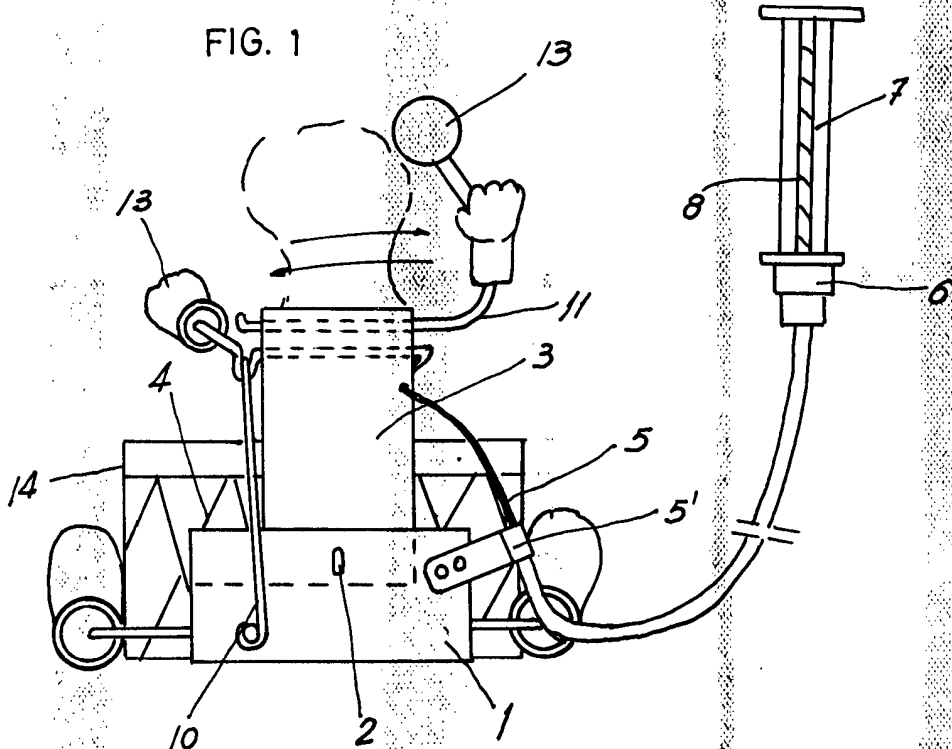
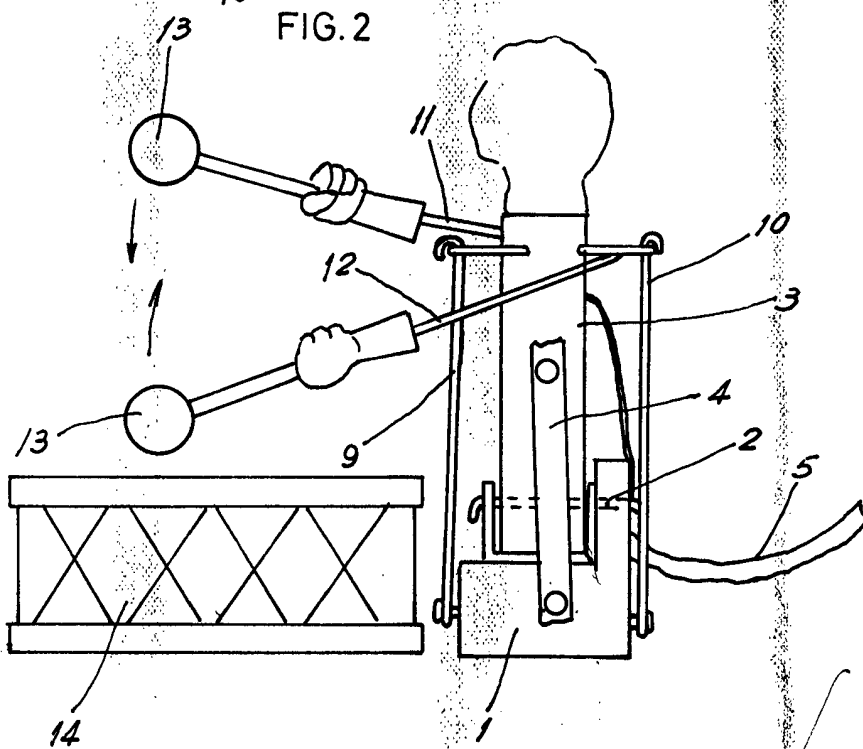

FIG. 2



escala variable  
valencia mayo 1972  
p.a.

*Juan Lopez*