

179988



H/V.

79988

MEMORIA DESCRIPTIVA

que se acompaña a la solicitud de una patente de invención por veinte años en España, por: "Mejoras en la construcción de máquinas para labrar la madera", a favor de Don Evilasio Honrado Madorrán, residente en Bilbao (Vizcaya) Simón Bolívar, 28.-

=====

La presente patente de invención se refiere a mejoras en la construcción de máquinas para labrar la madera, mediante las cuales el motor de las mismas queda perfectamente protegido contra la introducción de virutas, serrín y polvo, que pueden deteriorarle o entorpecer su marcha, al mismo tiempo que se consigue simplificación en las transmisiones y que el tensado de las correspondientes correas se efectúa en las mejores condiciones.

Sabido es que tal clase de máquinas tiene hoy día el motor fuera de ellas, por lo que está sometido a tales suciedades, y que al mismo tiempo requiere, precisamente por esa separación, transmisiones mas complicadas y engorrosas.

Esencialmente, las mejoras que reivindicamos consisten en disponer el motor debajo de la máquina, dentro del soporte de la misma y



dispuesta mediante un apoyo basculante de modo que por su propio peso se asegura el adecuado tensado de las transmisiones. A las ventajas indicadas hay que añadir la de que la máquina ocupa en total menos sitio y tiene una presentación de conjunto mas estética.

5 Dentro de las reivindicaciones que establecemos se comprende que pueden efectuarse diversas aplicaciones, según las características de las máquinas a que se apliquen las mejoras; pero como las modificaciones de forma y tamaño, o de detalles de presentación u organización, no afectan a la esencialidad reivindicada, cualesquiera de esas aplicaciones será una variante igualmente comprendida y protegida por el presente registro.

10 En esta idea, las adjuntas figuras corresponden únicamente a una forma de ejecución, sin carácter alguno limitativo, que presentamos a título de ejemplo de realización para mayor claridad y concreción de esta memoria descriptiva.

15 Las figuras 1ª y 2ª presentan dos vistas complementarias de conjunto de la máquina con la disposición mejorada, señalando en ellas de trazos las partes interiores que interesan a los fines de esta patente.

20 Con referencia a dichas figuras, y a las letras y números que designan dichos elementos mejorados, su descripción es como sigue:

25 El motor eléctrico 1 de accionamiento, va dispuesto sobre una base basculante, colocada en la pata o soporte 8 de la máquina; dicha base puede girar en la charnela 2 y fijarse mediante el tornillo de sujeción 3, cuando las correas 4 de transmisión (que enlaza la polea 5 del motor con la 6 que mueve la máquina) tiene la debida tensión. Las ranuras 7, o disposición similar, aseguran la debida ventilación del motor colocado en el interior del soporte de la máquina, de modo que queda debidamente protegido de las suciedades o cuerpos
30 extraños, que como consecuencia del trabajo pudiera recibir.

179988

3.-



N O T A.-
=====

La presente patente de invención comprende las siguientes reivindicaciones:

5 1.- Mejoras en la construcción de máquinas para labrar la madera, caracterizadas porque el motor va montado en una base basculante, dispuesta en el interior del soporte de la máquina, de modo que puede girar mediante una charnela unida a este último, y fijarse por el otro lado, por un enganche o tornillo apropiado, en la posición que corresponda al debido tensado de las correas de transmisión; yendo 10 do el conjunto protegido del exterior por cubierta adecuada y ventilado por ranuras o ventanas de disposición conveniente.

2.- Mejoras en la construcción de máquinas para labrar la madera.

15 Según se describe y reivindica en la presente memoria descriptiva y se ilustra con los dibujos que a la misma se acompañan.

Consta esta descripción de tres hojas foliadas y escritas a máquina por una sola de sus caras.

Madrid, a 3 de Octubre de 1947.

GUILLEMO ROEB
P. P.

Fig. 2ª

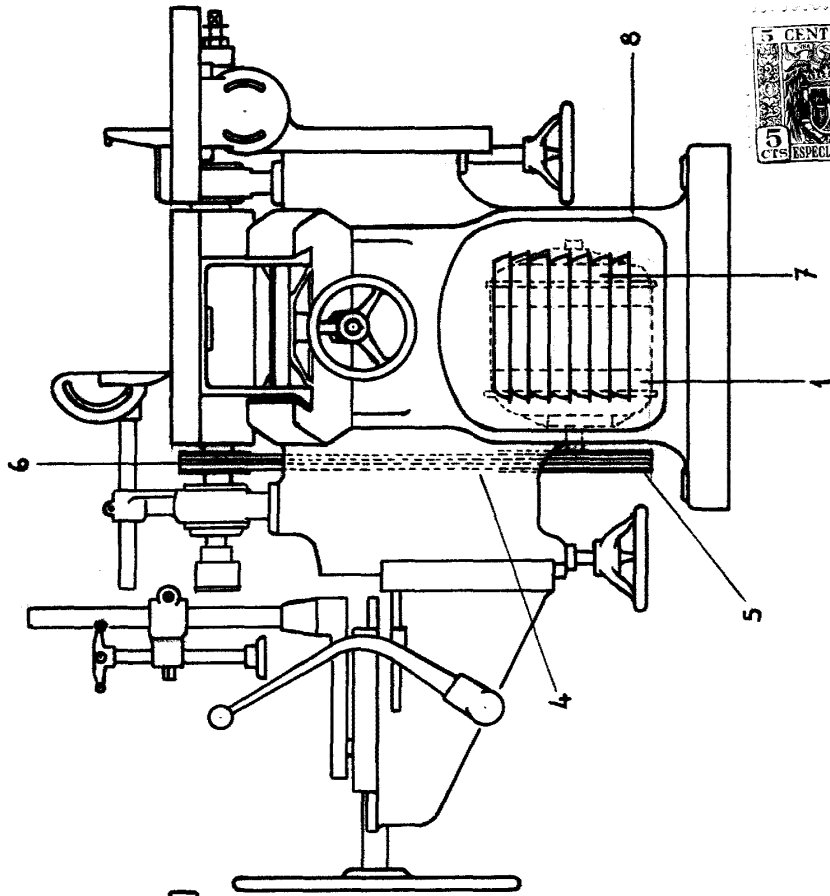
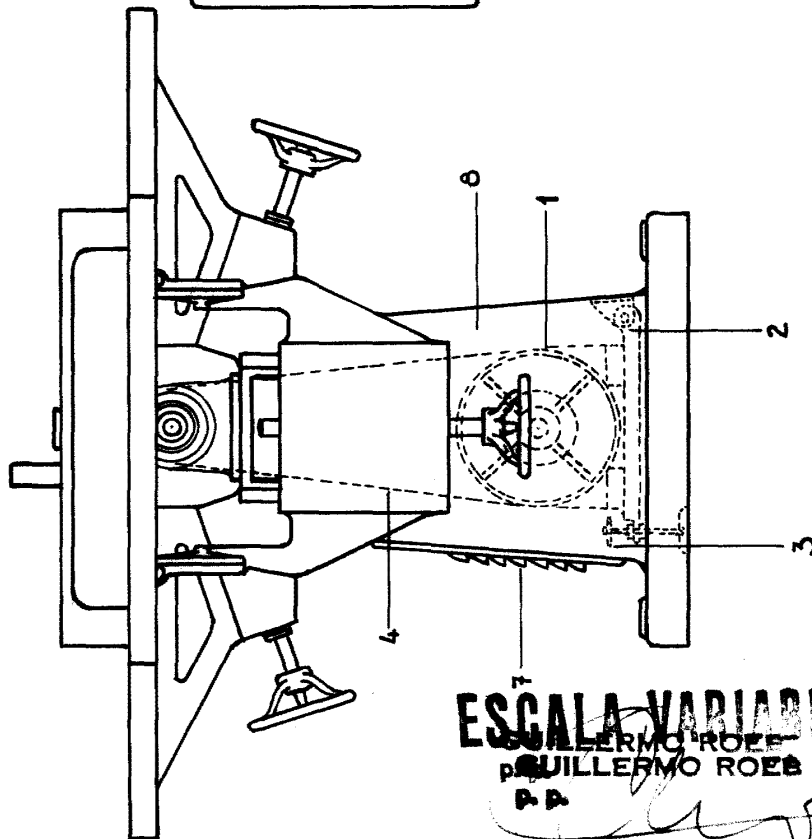

Fig. 1ª



ESCALA VARIABLE
WILLERMO ROEB
WILLERMO ROEB
P. D.

