

4374

179887



SECCION TECNICA
CLASIFICACION I. P. C.
CLASE <u>E04</u>
SUBCLASE <u>C</u>

P A T E N T E   D E   M O D E L O   D E   U T I L I D A D

por VEINTE AÑOS

a favor de la compañía mercantil española " VIDRIO, DECORACION Y CONSTRUCCION, S.A.", domiciliada en Barcelona, calle Vilasar, número 14-16, p o r :

" PIEZA DE VIDRIO PARA LA CONSTRUCCION "

M E M O R I A   D E S C R I P T I V A

1            El Presente Modelo de Utilidad hace referencia, según se indica en su enunciado, a una pieza de vidrio para la construcción, concretamente destinada a la constitución de tabiques translúcidos y elementos análogos.

5            La pieza que se preconiza, según se verá a continuación pertenece al tipo constituido por un cuerpo hueco, de forma general paralelepiédica, totalmente cerrado y obtenido por soplado, y se caracteriza esencialmente por presentar en sus aristas longitudinales unos entrantes de sección en escuadra, que aumentan el grado de resistencia y rigidez del conjunto

10

4+3+74

- 2  
179887



y mejoran tambien las cualidades estéticas de los tabiques translúcidos constituidos.

Por lo demás, la esencialidad y principales características y ventajas de la pieza en cuestión, resultarán más fácilmente comprensibles a la vista de los dibujos adjuntos, en los  
5 que, desde luego, sin caracter limitativo de ninguna clase, se ha representado un ejemplo concreto de realización práctica de la misma.

En estos dibujos, la figura 1 es una vista en perspectiva del conjunto de la pieza, y la figura 2 es un corte trans  
10 versal de la propia pieza.

Tal como puede verse en estos dibujos, la pieza se halla constituida por un cuerpo hueco paralelepípedo, de base aproximadamente cuadrada, señalado en su conjunto con la referencia 1, que, de manera esencial, presenta en sus aristas  
15 longitudinales unos entrantes 2, de sección aproximadamente en escuadra. Finalmente, dos paredes laterales opuestas de este cuerpo y una de las testas o bases del mismo, presentan una estrecha zona perimetral lisa y una amplia zona central  
20 grafilada 3.

Resta ya únicamente hacer constar de una manera general y expresa que, como se comprende y es lógico, en la realización práctica de la pieza que ha quedado descrita, cabrá introducir todas aquellas adiciones y modificaciones de detalle  
25 que no afecten a lo que constituye la esencialidad del registro que se solicita.

N O T A

SE REIVINDICA:

1 - Pieza de vidrio para la construcción, constituida  
30 por un cuerpo hueco monopieza, de forma paralelepípedo y

4374

179887



base cuadrada, esencialmente caracterizada por presentar en sus aristas laterales unos entrantes de sección aproximadamente en escuadra.

5 2 - Pieza de vidrio para la construcción, según la reivindicación anterior, caracterizada por presentar en dos paredes laterales opuestas y en una de sus testas una estrecha zona perimetral lisa y una amplia zona central grafilada.

3 - Pieza de vidrio para la construcción.

Consta la presente Memoria Descriptiva de tres hojas mecanografiadas, escritas por una sola cara, numeradas del 1 al 3, con sus líneas numeradas, a su vez, de cinco en cinco y de dibujos anejos.

Barcelona, 14 SET. 1968

P. A.



179887

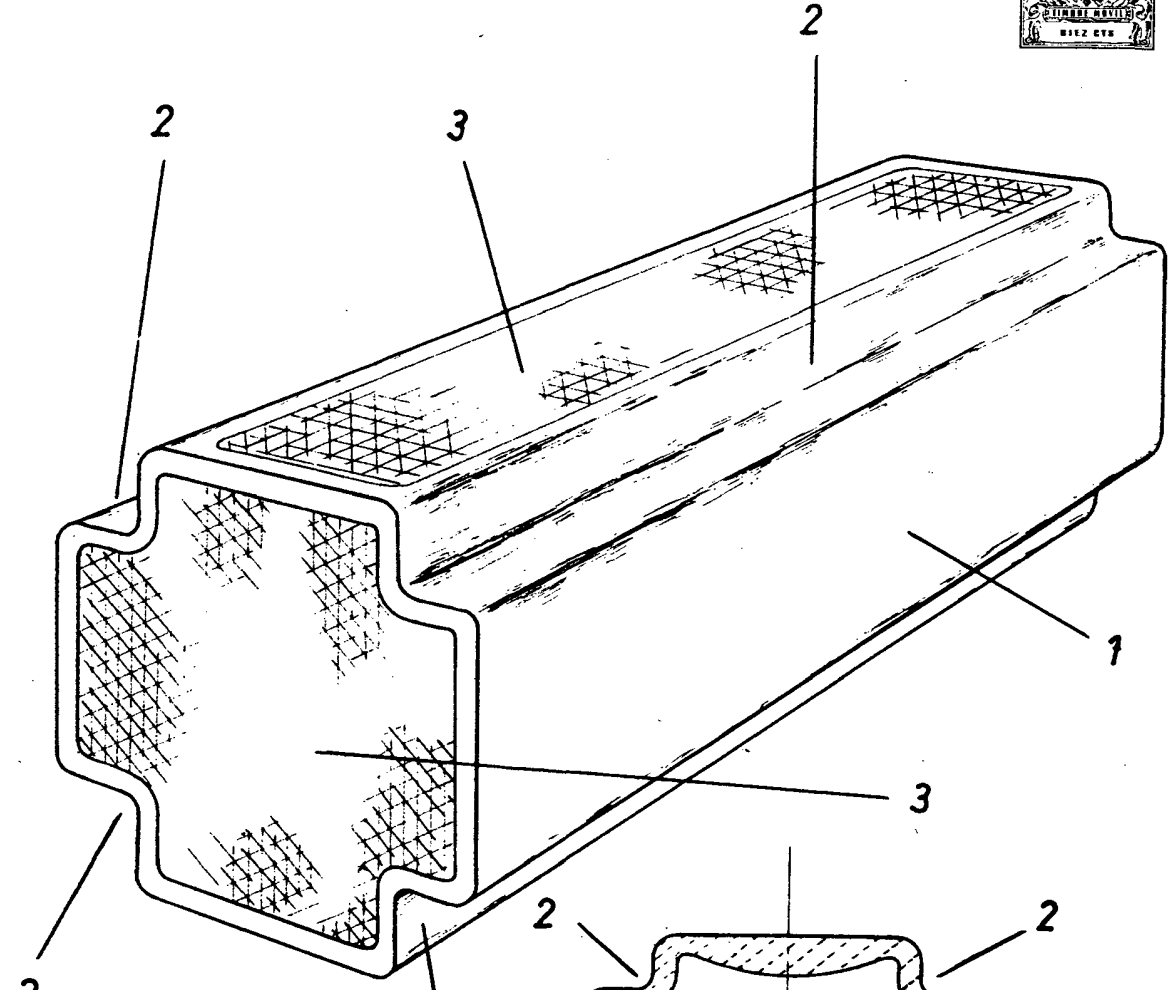

FIG. 1

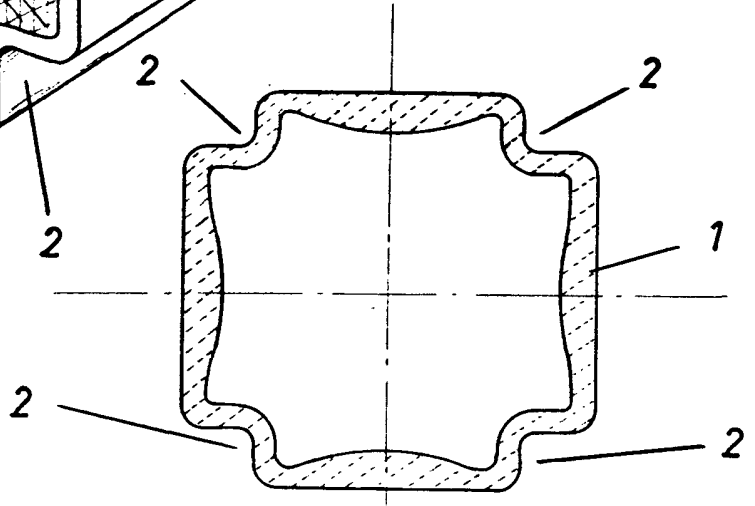

FIG. 2

Barcelona, 14 SET. 1968  
P. A.

Escala variable