

4374

179858

BAD ORIGINAL



SECCION TECNICA
CLASIFICACION I.P.C.
CLASE E04 B32
SUBCLASE B B

MEMORIA DESCRIPTIVA

Correspondiente a un MODELO DE UTILIDAD por veinte años.

A favor de

D. José FLOREZ ALIA, de nacionalidad española.

Residente en MADRID.-Manuel Cerrada, 30

por :

"TABIQUE PARA INTERIORES"



5.- La presente memoria tiene por objeto la descripción de un nuevo tabique prefabricado o fabricado en obra para interiores de viviendas, para el que se solicita la concesión del privilegio de Modelo de Utilidad para su explotación industrial y comercial exclusiva en el territorio nacional, de acuerdo con la legislación vigente.

10.- La finalidad del tabique es emplear en la construcción de viviendas determinados materiales que, en sustitución de los convencionalmente empleados hasta ahora en los elementos prefabricados, permitan obtener sobre estos considerables reducciones de costes de mano de obra, peso y costo de los materiales propiamente dichos, siempre cumpliendo las condiciones mínimas para su aplicación en la construcción.

15.- El tabique objeto del invento se compone en esencia, de un núcleo, que a la par de dar consistencia al conjunto le confiere condiciones de aislamiento térmico y acústico, consistente en una plancha de una materia laminar ligera, de suficiente grosor, dotada de una multitud de filas de cortes que determinan, mediante embuticiones en sentidos opuestos, una conformación ondulada, contrapuesta entre filas de cortes sucesivos y, por tanto, la formación de una multitud de huecos o alveolos.

20.- En ambas caras de dicha plancha se sitúa mediante proyección u otros métodos, sendas capas de yeso que puede incorporar en su masa poliuretano expandido, fibras minerales o bolitas de uno a diez milímetros de materia aislante, con lo que se completa el efecto aislante del núcleo alveolar.

25.- Con el fin de facilitar la mejor interpretación del invento, en el plano adjunto, complementario de la presente exposición, se representa una forma de realización práctica que únicamente se incluye con carácter meramente informativo y no li-

30.-

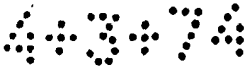

3AD ORIGINAL

- 3 -

179858

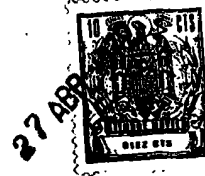

mitativo del invento.

En el citado plano:

La figura 1 muestra una vista frontal de la plancha calada y ondulada que constituye el núcleo.

35.- La figura 2 muestra la misma placa, que constituye el núcleo, pero con sus ondulaciones ya formadas.

La figura 3 muestra una sección de la misma placa, según la sección III-III de la figura 2.

40.- La figura 4 muestra en perspectiva un detalle de la placa totalmente fabricada.

Como se muestra en las citadas figuras, la placa se compone de un núcleo constituido por una plancha (1) que presenta una serie de ondulaciones realizadas a partir de varias filas de cortes (2) realizados a troquel que permiten la adecuada conformación ondulada, que se indica en las figuras 2, 3 y 4.

45.- Dichas ondulaciones están realizadas de manera que las de una fila son contrapuestas a la de las filas colaterales, en forma semejante al que presenta las planchas metálicas conocidas como "metal deploye" pero sin llegar a formar una rejilla como en dicho material, sino ondulaciones, ya que su finalidad es constituir los huecos (3) y aumentar la resistencia mecánica.

55.- Dichas planchas pueden ser realizadas en materiales ligeros tal como el llamado papel kraft, sobre cuyas caras se sitúan sendas capas de yeso (4), mediante proyección, el cual puede tener incorporados materiales aislantes ligeros, tales como poliestireno expandido, fibras minerales o bolitas de un material similar de uno a diez milímetros de diámetro.

60.- Descrita suficientemente la naturaleza del invento, así como un ejemplo de realización práctica del mismo, solamente

4374

- 4 -

179858



30 ORIGINAL

cabe añadir que en dicho ejemplo es posible introducir cambios de materias, formas y disposición de sus elementos componentes, siempre que tales alteraciones no supongan variación sustancial en el fundamento del mismo.

65.-

REIVINDICACIONES

1ª).-"TABIQUE PARA INTERIORES" que se caracteriza por estar constituido por un núcleo formado por una plancha de materia laminar adecuada, dotada en su totalidad de filas de ondulaciones contrapuestas sucesivamente por conformación de los

70.-

espacios existentes entre respectivas filas de ranuras, cuya plancha ondulada tiene adheridas en ambas caras sendas capas de un material tal como yeso con incorporación de materiales aislantes, tal como poliestireno expandido, fibras minerales o pequeñas bolas de material aislante.

75.-

2ª).-"TABIQUE PARA INTERIORES".

La presente memoria descriptiva consta de cuatro hojas foliadas y mecanografiadas por una sola cara, componiendo un total de setenta y ocho líneas, incluidas las presentes.

Madrid, 27 de Abril de 1.972.-

JOSE M. TORO
P.P. 5

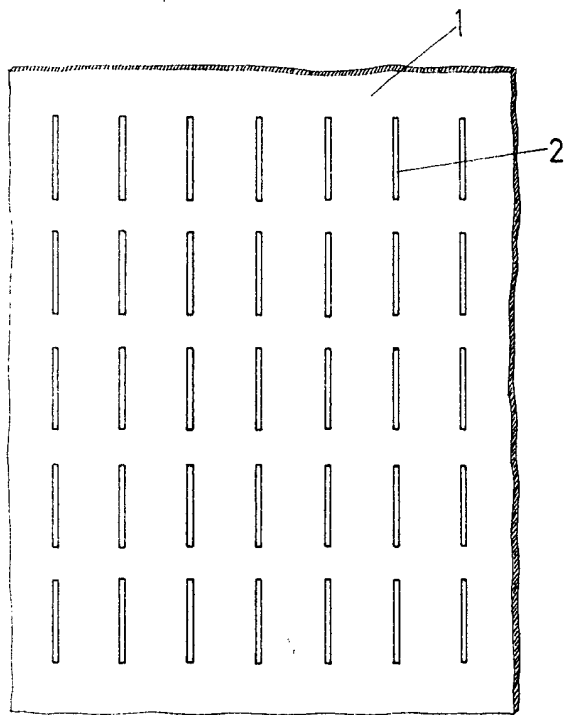

FIG. 1

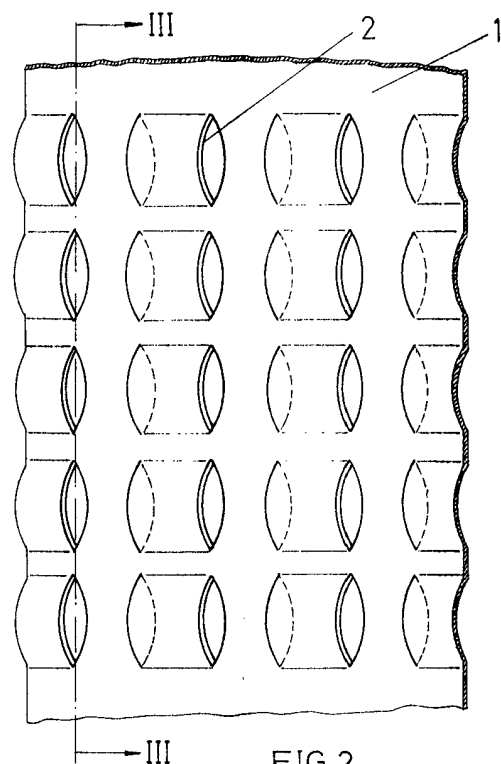

FIG. 2

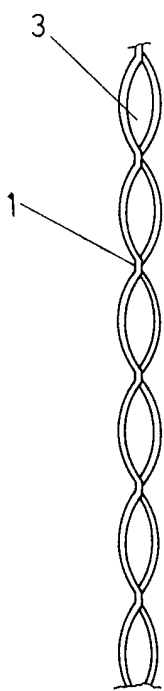

FIG. 3

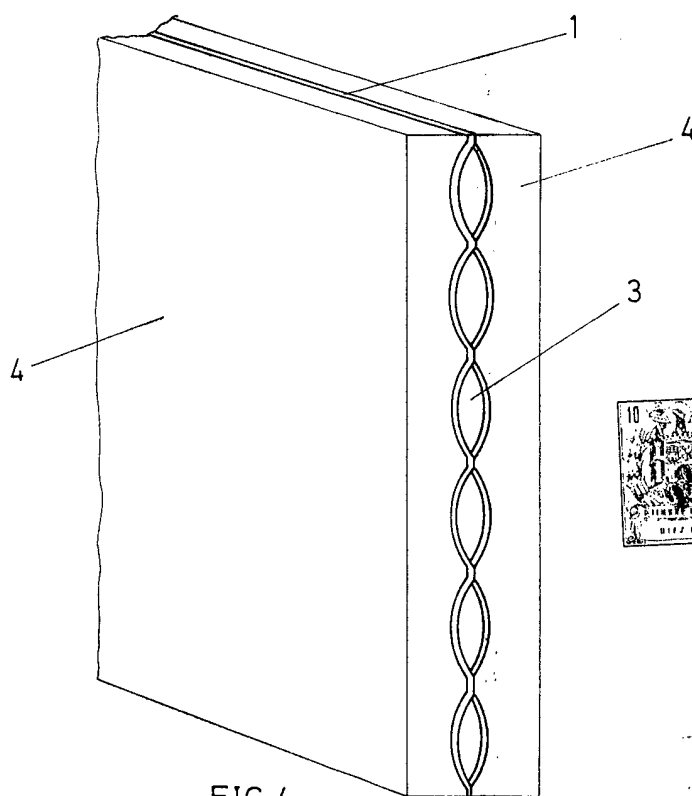

FIG. 4

MADRID, 2 de Mayo de 1912
P.A.