



179697

M. U 179697

C-28-4-77

SECCION TECNICA
CLASIFICACION I. P. C.
CLASE <u>B65</u>
SUBCLASE <u>D</u>

D. José Marqués Montoliu, de nacionalidad española, domiciliado en Barcelona, Plaza Nuñez de Arce nº 7, solicita registrar un Modelo de Utilidad, por 20 años, para España y sus Provincias de Ultramar, que se refiere a: "TAPON PARA FRASCOS QUE CONTIENEN AEROSOLES".

El objeto de la presente solicitud de Modelo de Utilidad lo constituyen determinadas particularidades introducidas en los tapones para frascos que contienen aerosoles, que tienden a simplificar el moldeo de dichos tapones a partir de materiales rígidos o semi-rígidos, para luego poderlos someter al proceso de metalización, que les dá un aspecto externo y presentación de mucha más calidad que la lograda con los tapones fabricados con materiales blandos, que no son susceptibles del tratamiento de metalizado.

5

La característica esencial de este nuevo tapón para aerosoles, estriba en que el tapón y especialmente a su núcleo interno, tiene forma cónica, que hace que la construcción del molde resulte mucho más sencilla y la operación de desmoldeo más fácil, ya que por ser dicho cuerpo central cónico y sin tapa superior, el tapón puede ser moldeado con dos machos independientes y contrapuestos.

10

Otra de las particularidades del tapón que ahora se registra, consiste en que las marcas o distintivos gráficos que han de caracterizar el tapón, para diferenciar el producto envasado en el frasco, son solidarias de una tapa central, acoplada al tapón posteriormente a su moldeo, por lo cual la fabricación del cuerpo del tapón con su núcleo central cónico puede ser efectuada en gran serie e independientemente de la demanda de una determinada marca, pudiendo ser completado posteriormente el tapón con la tapa portadora de la marca deseada.

15

20

25 El hecho de dar al núcleo central del tapón forma cónica, además de resultar ventajoso para lograr una mejor adaptación elástica sobre el reborde circundante de la válvula del aerosol, permite una velocidad considerable en el trabajo de moldeo, por la gran facilidad de desmoldeo, puesto que los arrapes del molde son, al igual que los machos, en sentido contrario, lo que no se puede lograr cuando se fabrican tapones para aerosoles con cuerpo exterior cilíndrico y saliente interior igualmente cilíndrico, como son la mayoría de los tapones de esta índole hasta ahora conocidos.

30 La circunstancia de presentar el tapón, en su parte superior central, la abertura circular correspondiente a la iniciación del núcleo cónico, facilita el almacenamiento de los tapones fabricados apilándolos por superposición, introduciendo el cono del superior en la abertura del inferior.

35 Gracias a la forma funcional del tapón para aerosoles que estamos describiendo, se consigue una mayor duración del molde, puesto que tiene menor desgaste, ya que percute por placa inferior.

40 El hecho de que el tapón consta de dos partes, formadas por el cuerpo cilíndrico del tapón propiamente dicho y por su tapa superpuesta, permite lograr efectos de contraste, utilizando, para su moldeo, materiales de distintos colores, con lo cual resulta más decorativo, lo que constituye una novedad original de carácter universal.

45 Por último hemos de hacer notar otra particularidad de este tapón para aerosoles, que consiste en dotar al núcleo central cónico de unos cortes diametrales, obtenidos directamente al desmoldear dicho núcleo central, en virtud de unas aletas sobresalientes del propio molde, que determinan los cortes, sin ninguna operación ulterior.

50 Los citados cortes en oposición diametral, facilitan la adaptación del cono sobre la valona de la válvula del aerosol, si bien la forma cónica, de por sí, también contribuye a lograr un perfecto ajuste entre el núcleo central del tapón y la valona circundante de la válvula.

55 En los dibujos adjuntos, que constituyen parte integrante de la presente memoria descriptiva, se ha representado, a título de ejemplo ilustrativo, pero no limitativo, un tapón para frascos que

60

contienen aerosoles, que responde a las particularidades expuestas.

Dichos dibujos muestran:

65 Fig. 1.- Vista en sección vertical de un tapón para frascos que contienen aerosoles, cuyo núcleo central es de configuración cónica y presenta cortes diametrales para asegurar la elasticidad de adaptación de dicho núcleo sobre el reborde que circunda la válvula del frasco, así como la disposición de la tapa central complementaria y portadora del grafismo característico del producto contenido en el frasco al cual se aplica el tapón.

70 Fig. 2.- Proyección en planta del mismo tapón con núcleo cónico, visto por su parte inferior.

75 Refiriéndonos concretamente a los citados dibujos, pasamos seguidamente a describir, con mayor detalle, las características funcionales de este nuevo tapón destinado a frascos que contienen aerosoles.

80 Para permitir el moldeo de los tapones para aerosoles empleando materiales rígidos, a los efectos de poder ser sometidos posteriormente a un proceso de metalizado, se dá al tapón -1- y especialmente a su núcleo interno -2-, forma cónica, a fin de que la construcción del molde resulte mucho más sencilla y la operación de desmoldeo más fácil.

Debido al hecho de ser cónico el núcleo central del tapón y no presentar cerrada la parte superior, se pueden almacenar los tapones por apilamiento, ocupando el mínimo espacio.

85 La forma cónica y abierta del referido núcleo, permite moldear el tapón con dos machos independientes, que actúan en sentido contrario.

90 La forma cónica del núcleo central -2- no solo resulta más ventajosa para asegurar la adaptación elástica de dicho núcleo central sobre la valona que circunda la válvula del frasco, sino que permite una mayor velocidad en el trabajo de moldeo, por la gran facilidad de desmoldeo, puesto que el arrape del molde, que se realiza por la cara superior interna -3- del cuerpo cilíndrico del tapón, se establece en sentido contrario, lo que no se puede lograr cuando el tapón que se moldea tiene el cuerpo exterior cilíndrico y su saliente interior igualmente cilíndrico.

95 Como consecuencia de la anterior circunstancia de moldear el

135 el hecho de que el núcleo central del tapón afecta forma cónica y abierta por su parte superior, a fin de simplificar la construcción del molde y facilitar la operación de desmoldeo, lo que permite moldear materiales rígidos, susceptibles de ser metalizados, trabajando con dos machos independientes, que actúan en sentido contrario.

140 2ª.- "TAPON PARA FRASCOS QUE CONTIENEN AEROSOLES", según la 1ª reivindicación, caracterizado por el hecho de que para lograr un perfecto ajuste de la boca inferior del núcleo central cónico del tapón sobre el reborde que circunda la válvula del frasco, se han practicado, en dicho núcleo, unos cortes longitudinales, que se obtienen
145 directamente, durante la operación de desmoldeo, mediante unas aletas sobresalientes del macho cónico.

3ª.- "TAPON PARA FRASCOS QUE CONTIENEN AEROSOLES", según la 1ª reivindicación, caracterizado por el hecho de que la abertura central superior del tapón se cierra mediante una tapa moldeada por separado del tapón, lo que permite emplear un material de color distinto
150 que el resto del tapón, para lograr efectos de contraste que contribuyan a destacar el grafismo o marca característica del tapón, que se graba en la superficie superior externa de dicha tapa durante la única operación de moldeo.

155 4ª.- "TAPON PARA FRASCOS QUE CONTIENEN AEROSOLES".- Tal como se ha descrito y demostrado en los dibujos adjuntos.

Consta de cinco hojas foliadas y mecanografiadas por una sola cara.

Barcelona a 18 de Octubre de 1969.

P.A. de D. José Marqués Montoliu

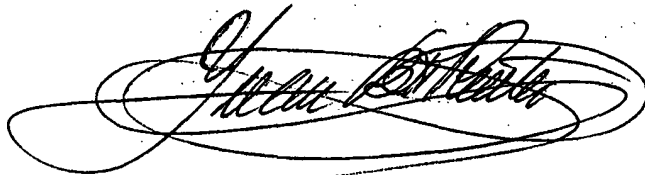

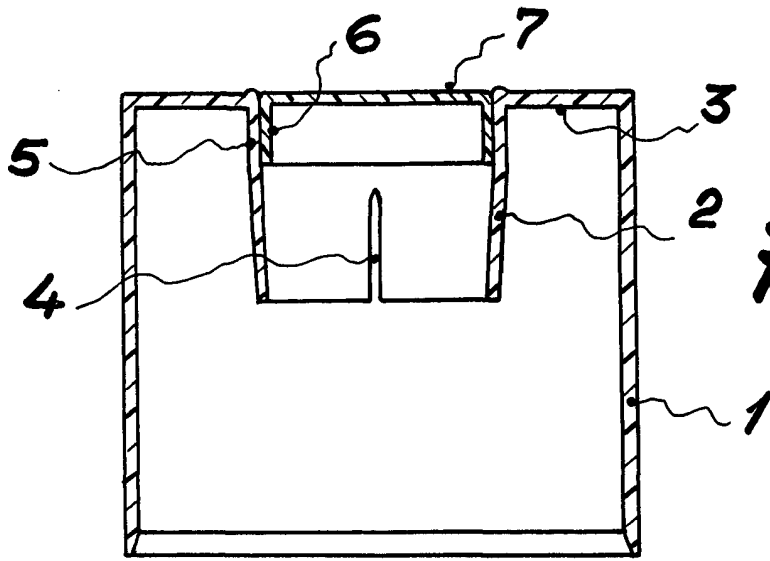

Fig. 1

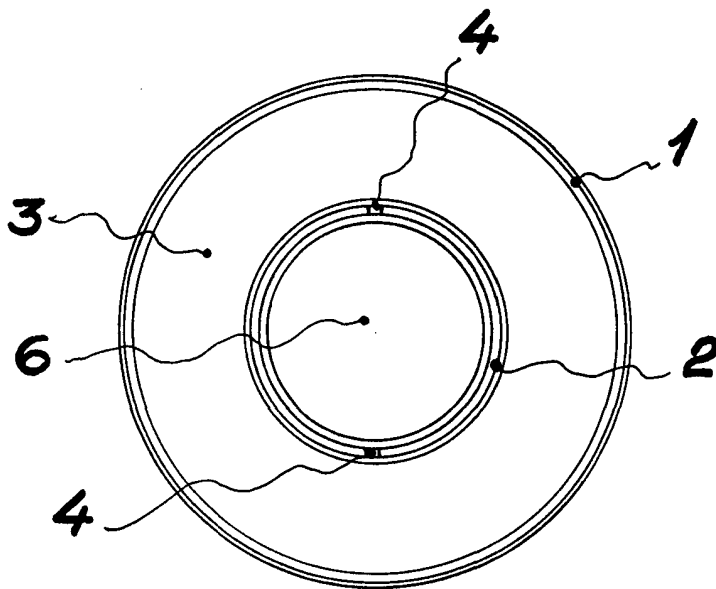

Fig. 2

Barcelona, 18 Octubre 1969

P.A. *Juan B. Renter Ridaura*
Juan B. Renter Ridaura

Escala variable