

179696

P. 6050.-

Nº. 2506/S.-



179696

30 JUN. 1948

MEMORIA DESCRIPTIVA

que se presenta para unir a la solicitud

de

P A T E N T E     D E     I N V E N C I O N

formulada el 12 de Septiembre de 1947 con el Nº 179.696

en

E S P A Ñ A

per VEINTE años

a nombre de ANTON FISCHINGER, de nacionalidad austriaca,  
residente en Felix-Dahnplatz 9, Graz, Austria, por:

"UNA BOMBA DE INYECCION DE COMBUSTIBLE".

- 0 -

El invento se refiere a una bomba para la  
inyección de combustible para motores de combustión por  
inyección, en los cuales la cantidad de combustible inyec-  
tada es regulada por rotación del émbolo de la bomba. El  
5 movimiento de rotación se transmite en ellas al émbolo



1 796 96

desde una varilla de regulación desplazable pasando por un miembro de regulación rotativo, por ejemplo, un casquillo de regulación rotativo. En las realizaciones anteriores de esta técnica es corriente hacer la varilla de regulación como cremallera y el casquillo de regulación como rueda dentada. El dentado, sin embargo, no sólo es costoso en su realización sino que, especialmente cuando en las bombas de varios cilindros deben ser controlados varios elementos de bomba desde una sola cremallera, precisa una exactitud especialmente grande en su fabricación a fin de que todos los elementos de bomba trabajen con igual exactitud.

El invento tiene por objeto evitar estos inconvenientes y en esencia consiste en que el órgano de regulación encaja con una espiga, cuyo perfil está realizado según una línea circular en el plano de movimiento, en un rebajo correspondiente, adecuadamente en un ánima del vástago de regulación. Para ello la espiga puede hacerse, por ejemplo, con superficies de aplicación esféricas, cilíndricas o bombeadas. Con ello se simplifica la fabricación y se exige una precisión considerablemente menor, reduciéndose asimismo la sensibilidad de la construcción respecto a la distancia axial entre el casquillo de regulación y el vástago de regulación.

En el dibujo se representa esquemáticamente el invento con referencia a un ejemplo de realización. La figura 1 muestra un corte a través de una bomba de combustible. Las figuras 2 y 3 representan secciones por la línea a - b de la figura 1; según la figura 3 el órgano de regu-

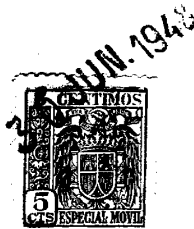

179696

lación está girado a la posición de tope.

En el cárter 1 de la bomba está fijamente  
sujeto el casquillo de émbolo 2. En él se mueve el émbolo  
de bomba 3 el cual es mantenido por un resorte 8 en cierre  
5 de fuerza con un mando por leva, no representado, situado  
debajo del émbolo. El resorte se apoya sobre un platillo 7  
contra el cárter de la bomba. Con el casquillo de regula-  
ción 4 rotativo está unida una pieza de regulación 5 hecha  
con una espiga esférica 5'. La espiga esférica 5' encaja  
10 en un ánima del vástago de regulación 6.

Para asegurar el vástago de regulación sin  
medidas especiales contra la rotación, el centro de la es-  
fera es desplazado adecuadamente en la excentricidad e fuera  
del centro del vástago de regulación (figura 2). Además,  
15 según el invento, la pieza de regulación 5 puede hacerse  
de tal modo que en la posición oscilada extrema realice un  
tope exacto ~~contra~~ el vástago de regulación, por ejemplo, en  
el punto 10, con lo cual la trayectoria de regulación del  
vástago queda exactamente limitada (figura 3).

20 Esta solicitud que corresponde a la presenta-  
da en Austria, el 13 de Septiembre de 1946, bajo el número  
3846-46, se acoge a los beneficios del artículo 51 del vi-  
gente Estatuto sobre Propiedad Industrial.

- O - N O T A - O -

25 Los puntos de invención propia y nueva que se  
presentan para que sean objeto de esta Patente de Inven-



179696

ción en España, por VEINTE años, son los siguientes:

5 1º. - Una bomba de inyección de combustible en la cual la cantidad de combustible inyectado se regula por giro del émbolo por mediación de un miembro de regulación rotativo y de una varilla de regulación atacada por dicho órgano, caracterizada porque el órgano de regulación encaja con una espiga, cuyo contorno en el plano de movimiento sigue una línea circular, en una escotadura, adecuadamente en un ánima de la varilla de regulación.

10 2º. - Una bomba de inyección de combustible según se reivindica en el punto 1º, caracterizada porque el centro del contorno circular de la espiga está descentrado en relación con el centro de la varilla de regulación en cada posición de esta varilla.

15 3º. - Una bomba de inyección de combustible según se reivindica en el punto 1º, caracterizada porque la limitación de la carrera de la varilla de regulación se lleva a cabo al topar un punto del órgano de regulación gí- ratorio con la varilla de regulación.

20 4º. - Una bomba de inyección de combustible. Tal y como se ha descrito en la Memoria que antecede, representado en el dibujo que se acompaña y con los fines que se han especificado.

25 Esta Memoria consta de cuatro hojas escritas por una sola cara.

Madrid, 30 JUN. 1948

P. A.

Alberto de Elizaburu  
Por Poder



170000

Fig 1.

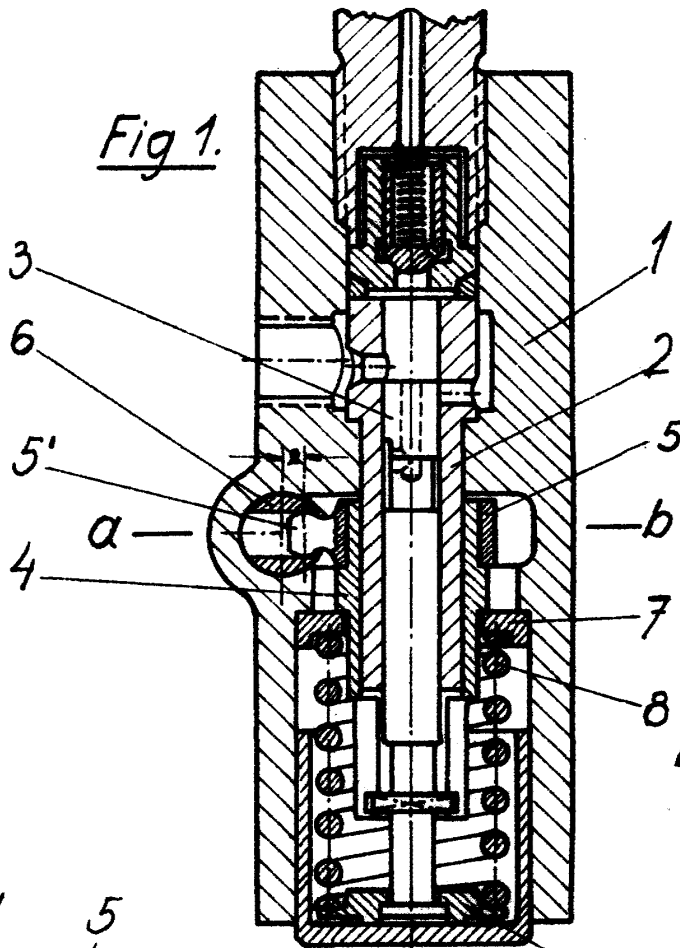

P. A.

Alberto de Elzaburu  
Per Doder

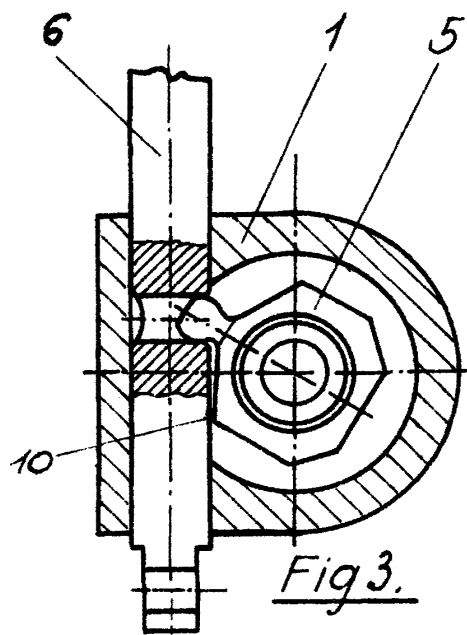
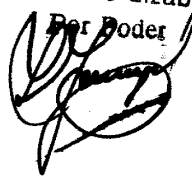

Fig 3.

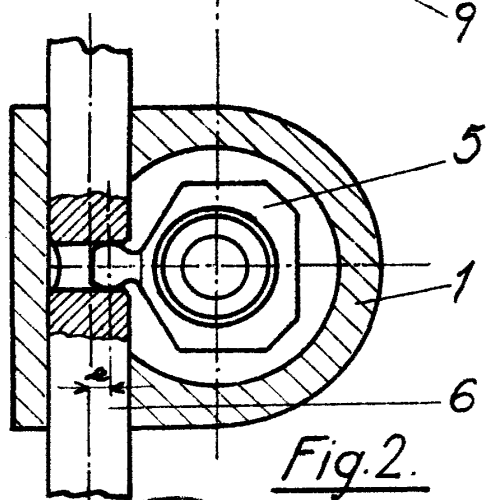

Fig 2.

