

179605 / 19.605



MEMORIA DESCRIPTIVA de la Patente de
Invención que por veinte años, para España y sus posesiones
se solicita a favor de Don Pablo Núñez Rodríguez, de nacio-
nalidad española, residente en Madrid, (España) Pasaje del
Comercio, número 4, por: "UNA MÁQUINA PRODUCTORA DE FUERZA
Y MOVIMIENTO ALIMENTADA Y CREADOS POR SÍ MISMA, SIN CONSUMO
PROPIO".

--ooOoo--

Conocida la ley de la gravedad y aplicada a la de
la palanca, en la que la mayoría de peso o potencia en una
de las partes, produce un movimiento de caída, que recupera-

da esta pérdida de posición o punto de partida (por configuración propia creada para tal finalidad) la constante aplicación
 5 a repercusión del peso sobre dicha parte, producirá un movimiento constante, ya que el citado peso; pisa, pasa y no cae.



Concebida tal idea y posibilidad de realización no he dudado en llevarla a cabo y presentar por considerarla de
 10 gran utilidad para mayor desarrollo de la industria de la nación, la cual se ahorraría de muchos combustibles, (hoy de cierta escasez) dando a la vez lugar a infinidad de instalaciones fijas de este nuevo motor; el cual se apresurarían en adquirir toda industria que use de maquinaria de tales emplazamientos,
 15 por su fácil acoplamiento, ser de muy reducido coste y máximo de consumo que, como anteriormente digo, sería nulo. Dicha máquina además de producir fuerza para sí, podrá transmitir más a cualquier otro mecanismo bien sea maquinaria o dínamo para producir energía eléctrica.

20 Su fácil manejo es otra de las ventajas que más distingue esta máquina.

Su descripción teórica, la interpreto y justifico de la siguiente forma: Si montamos cualquier rueda sobre un eje, ésta permanecerá en equilibrio indiferente porque todos los
 25 puntos de su perímetro se hallan a igual distancia de su centro ó eje. Si en una de las partes de su diámetro horizontal aplicamos un peso, es de ley natural que produzca un movimiento de caída; conseguida la constante aplicación o repercusión de un peso sobre dicha parte, se conseguirá un movimiento constante de dicha rueda. Si el espesor de su eje es de cinco centímetros y de su diámetro horizontal prolongamos un radio siete y medio centímetros más, se hallará dicho punto a diez centímetros del centro del eje; y si dicho punto o extremo de radio lo volvemos a prolongar en vertical cien centímetros más (en

35 este caso) volverá a quedar dicho punto a la misma distancia de la vertical de su eje, del cual si creamos dieciseis radios equidistantes a éste, el diámetro de derecha será a su vez el que represente la parte más alta de la circunferencia, ya que su inmediato inferior, a inferior altura queda y el superior pierde su ventaja al seguir una línea inclinada, mientras que el de diámetro sigue la vertical.



340

En la parte más alta de dicho radio siguiendo el orden de su perímetro hasta su inmediato de izquierda, (pero sin formar contacto con él para que quede aislado dicho radio y bloque) se formarán los dientes inclinados y algo convexos de la superficie y dimensiones adecuadas para que sirvan de fácil apoyo a los dientes de otra rueda, (que por su configuración creada para tal finalidad) engranarán con estos al irse sucediendo, al ceder, por repercutir el peso de dicha rueda, en el radio de diámetro o parte sensible de su eje; iniciándose así el movimiento de dicha máquina la cual tomará rápidamente la máxima velocidad, con arreglo al peso que represente dicha rueda superior y desarrollando su potencia según la conocida ley de pesadez o caída de los cuerpos.

55 La estabilidad o permanencia de la rueda superior sobre la inferior se conseguirá al apoyarse entre el diente superior de la rueda inferior y un tope que situado en punto diagonal aproximado con dicho diente (a través de la rueda superior) la que no se recostará sobre dicho tope con sus dientes, sino sobre unos aros planos protectores situados en sus laterales y partes de perímetro sobresaliendo unos centímetros sobre los dientes, produciéndose el rozamiento sobre sus cantos y evitando lo hiciera sobre los dientes, lo cual produciría un movimiento anormal, dada su figura irregular.

65

Dicha máquina dado cierto equilibrio que debe guardar

la rueda superior y las dimensiones bastante grandes, que exige su formación total para desarrollar no ya grandes potencias, sino regularlas solamente, demuestra que dicha máquina debe emplearse en emplazamientos fijos, resultando por el contrario dificultoso el hacerlo sobre vehículos; lo que indica que dicha máquina afectaría a los petróleos y sus derivados en forma relativa y en cambio aplicada (por ejemplo) a regadíos de campos, llevando gratis el agua (después del montaje oportuno) hasta la cúspide de las más altas montañas, lo que haría las tierras más fértiles y la producción infinitamente mayor que la normal.

Con todo lo anteriormente descrito queda claramente demostrado la naturaleza, partes esenciales y finalidad que persigue dicha máquina; la que se caracteriza de la forma siguiente:

Sobre un soporte general (Figs. 1 - 2) construido bien sea en el hierro, madera o cualquier otro material apropiado para ello y de forma rectangular o de cualquiera otra que se adopte, llevará acoplados unos soportes o cojinetes (2 Fig. 1 - 2) sobre los que irá montada una rueda dentada (3 Fig. 1 - 2) en cuyo eje llevará montada una polea (4 Fig. 1 y 2) que servirá para acoplamiento de una correa de transmisión, bien sea por este medio o cualquier otro que se adapte para enviar la fuerza creada a cualquier otro punto que se desee.

Dicha rueda dentada estará formada a base de radios (5 Fig. 1 y 2) que partiendo de la horizontal de su eje, se prolongará hasta el punto en que se desee tomar la vertical; es decir, si del centro del centro se halla el extremo del radio prolongado a diez centímetros y la diferencia en altura del radio de diámetro (en dicho extremo con el del siguiente



100

superior) es de tres, nueve, veintisiete centímetros; es de lógica que si ambos extremos los prolongamos por igual (cien centímetros más) el de diámetro en vertical y al otro en línea inclinada que exige su posición, que al hacerle ocupar la del radio de diámetro, quedaría a igual altura su cúspide que este tenía anteriormente. Es de ley natural que a medida que se van prolongando ambas líneas por igual, la vertical irá ganando en altura a la inclinada y llegará un momento en que haya sido anulada (y superada si se desea) la diferencia que se acusaba al iniciarse dichas líneas quedando representada de esta manera la parte más alta de la circunferencia por el radio que ocupe su posición de diámetro y a diez centímetros de la vertical de su eje.

105

110

Una vez ganada esta altura por el radio de diámetro en la parte superior de cada radio y hacia su inmediato de izquierda (pero quedando aislado de los contiguos) en dicho espacio se formarán los dientes (6 Fig. 1 y 2) inclinados y algo convexos, de la superficie adecuada para que sirvan de fácil apoyo a los de la rueda superior (7 Fig. 1 y 2) los cuales engranarán con los de la rueda inferior que cederán ante el peso de dicha rueda iniciándose y creándose así el movimiento de dicha máquina, que no dejará de funcionar hasta que no sea accionado el sistema de frenado.

115

120

La rueda superior (8 Fig. 1 y 2) podrá estar formada y representada por igual o menor número de dientes que la inferior siempre que guarden la misma distancia o sean de igual paso que estos.

125

Llevarán dichos dientes unas pequeñas ondulaciones (9 Fig. 1 y 2) en la parte con que apoyan formando pequeños dientes.

Pudiendo ser dichos dientes de cualquier material



179605

- 6 -

propio para ello como hierro, acero, madera, caucho, etc.

130
135
140
Dicha rueda superior llevará acoplados en sus partes laterales y de perímetro unos aros planos (10 Fig. 1 y 2) protegiendo sus partes laterales y superior sobresaliendo sobre los dientes unos centímetros (y guardando entre sí una distancia de uno o dos centímetros más que los dientes de la rueda inferior) los cuales servirán sus cantos de punto de rozamiento continuo evitando el anormal que producirían los dientes al recostarse sobre un tope (11 Figs. 1 y 2) que situado en punto diagonal aproximado a través de la rueda superior, con los dientes de la inferior que sirven de apoyo, guardando entre ambos puntos un equilibrio estable que le permite su movimiento rotativo sin caerse.

Dicho punto estará situado en los extremos de los largueros (12 Fig. 1 y 2) que a su vez parten de los del soporte general.

145
150
155
Además llevará dicha rueda superior adicionado un sistema de seguridad, para en los casos que desarrolle demasiadas revoluciones o velocidad y la misma la aleja del tope de contención, con el objeto de traerla de nuevo hacia éste, por medio de una especie de tirantes, que estarán formados por sendos muelles (13 Fig. 1 y 2), que situados al nivel que guardan el centro de dicha rueda superior y en los brazos de soporte de tope, formando unión con sus respectivas cadenas (14 Fig. 1 y 2) (o cualquier otro medio de transmisión que se adopte) que terminará en una argolla (15 Fig. 1 y 2) de regular tamaño que permanecerá cogada en una especie de pequeño eje (16 Fig. 1 y 2) con cabeza, para evitar que caiga hacia adelante dicha rueda. La longitud de dichos tirantes serán de una precisión exacta, para que en el momento preciso den un pequeño tironcito por la elasticidad de sus muelles, haciendo caer hacia atrás a dicha rueda.

160

El tope (11 Fig. 1 y 2) para mejor facilidad de aplicación, llevará dos calados (17 Fig. 1 y 2) que permitirán su vertical movimiento. Pudiendo ser dicho tope de hierro, madera o cualquier otro cuerpo apropiado.



165

El sistema de frenado de dicha máquina, constará de dos brazos curvados (18 Fig. 1 y 2) los cuales estarán montados en un eje vertical de suplemento o leva (19 Fig. 1 y 2) que a su vez irán sujetos a las mismas tuercas de tope.

170

Dichos brazos de frenado guardarán la altura máxima de la rueda superior, donde en los aros protectores y en sus partes laterales frenarán unas zapatas (20 Fig. 1 y 2) de un material apropiado para ello, tan como caucho, etc.

175

Permanecerán dichos brazos de frenado separados lo suficiente de la parte donde se produce el frenado, por unos muelles espirales (21 Fig. 1 y 2) los cuales estarán situados entre brazos de tope y parte prominente de dichos brazos.

180

El movimiento de tales brazos de frenado se hará por medio de un cable (22 Fig. 1 y 2) o cualquier otro medio de transmisión apropiado que formando unión en otro trozo (de igual o análogas materias) en ambos brazos por la parte de dentro, pasando después por un agujero del tope (23 Fig. 1 y 2) y se deslizarán por unas ronadananas (24 Fig. 1 y 2) las cuales facilitarán la dirección deseada de dicho medio de transmisión (que llevará intermedio un muelle espiral (25 Fig. 1 y 2) que por su elasticidad facilitará la retención del mango o agarra-
dero (27 Fig. 1 y 2) en una especie de horquilla (26 Fig. 1 y 2) la cual estará situada en un brazo de soporte de tope, para sostener libre o accionado dicho sistema de frenado y con ello el movimiento de la máquina, la cual funcionará con solo dejar de frenarla.

190

Para desarrollar grandes potencias (y que resulte más

-3 SEP. 1947
195

fácil la aplicación de grandes pesos) llevará montadas sobre el mismo eje fijas dos ruedas dentadas de las mismas características anteriormente descritas (3 Fig. 1 y 2) sobre las que pisarán otras dos ruedas (8 Fig. 1 y 2) que coincidirán en distancia entre sí y paso de dientes con las de los inferiores.

200

Llevarán dichas ruedas superiores montadas sobre sus dientes y formando cuerpo entre ambas con un depósito (28 Fig. 3) del material apropiado y forma que se desee, el cual llevará para abastecimiento y evacuación tres orificios para fácil graduación del peso y aplicación de tales cuerpos, bien sean sólidos o líquidos; como arena, o agua, etc.

205

El orificio (29 Fig. 3) será para abastecimiento, siendo del tamaño apreciado para tal fin, tapándose dicho orificio con un tapón roscado o cualquier otro medio que se adopte. El orificio (30 Fig. 3) para evacuación será de las mismas características que el anterior pero algo más pequeño. Y el orificio (31 Fig. 3) también de evacuación será exclusivamente para líquidos siendo una especie de frifo o llave.

210

Siendo el peso de la rueda superior en esta máquina el que produce la potencia, el aumentar dicha rueda en el peso, supone y equivale a aumentar la fuerza y movimiento de dicha máquina.

215

Con todo lo anteriormente descrito se formará dicha máquina productora de fuerza y movimiento, alimentada y creada por sí misma, sin consumo propio y cuyo registro se solicita según consta en los dibujos que adjuntos aparecen.

La Fig. 1) - La máquina productora de fuerza y movimiento vista de frente.

220

La Fig. 2) - La máquina productora de fuerza y movimiento vista de perfil.



225

La Fig. 3) - Una expresión de la máquina productora de fuerza y movimiento con depósito para desarrollar grandes potencias.

Dicha máquina puede ser construída en distintos tamaños y clases de materiales apropiados para ello.

N O T A

Se reivindica la propiedad de esta Patente de Invención:

1) - Una máquina productora de fuerza y movimiento alimentada y creada por sí misma, sin consumo propio, caracterizada por llevar para su montaje general un soporte de forma rectangular o cualquiera otra forma que se adapte y construído de un material apropiado para ello, bien sea metálico o vegetal sobre el que irán acoplados unos soportes o cojinetes y sobre estos montado el eje de una rueda.

2) - Una máquina productora de fuerza y movimiento alimentada y creada por sí misma sin consumo propio, según la reivindicación, caracterizada por llevar montada una rueda dentada que formada a base de radios que partiendo, como punto base, de diámetro horizontal de su eje, se prolongará la distancia deseada en esta dirección, para en ese extremo de radio tomar la vertical y continuar hasta la altura necesaria para que dicho punto represente la parte alta de la circunferencia, para allí formar los dientes inclinados y algo convexos (de la superficie adecuada para que sirvan de fácil apoyo a los dientes de otra rueda) quedando aislado cada radio con su bloque de dientes. Dicha rueda al ser así construída será sensible en dicho radio de diámetro, que lo se -

rán todos en dicho punto según se vayan sucediendo, con el objeto de aplicar sobre sus dientes superiores, el peso de otra rueda dentada fuera de la vertical de su eje, lo que producirá el movimiento de dicha máquina.



3) - Un máquina productora de fuerza y movimiento alimentada y creados por sí misma, sin consumo propio, según reivindicaciones 1 y 2, caracterizada por llevar una rueda dentada (de configuración natural creada para tal finalidad) que situada encima de la inferior, pisará con sus dientes inferiores (según se vayan sucediendo y tomando esta posición) en los superiores de la rueda inferior, que cederán ante la presión del peso, iniciándose así el movimiento de dicha máquina el cual tomará rápidamente toda su velocidad con arreglo al peso que represente dicha rueda superior; ya que la presión será constante al formarse un engranaje entre ambas ruedas, facilitado por la forma de sus dientes y el movimiento ya creado. Dicha rueda superior llevará en ambas partes de su perímetro dos aros planos protectores, los cuales, protegerán sus partes laterales y superior a los dientes, sobresaliendo sobre estos unos centímetros, produciéndose el rozamiento en el canto de dichos aros al apoyarse o recostarse en el tope que estará situado en punto diagonal aproximado, con el diente superior de la rueda inferior, (pudiendo recostarse dicha rueda sobre el tope en cualquier punto comprendido en un espacio de más de setenta grados del arco que forma el ángulo recto superior contrario a la dirección en que funciona la rueda inferior) lográndose así la estabilidad rotativa de dicha rueda superior. Su cuerpo puede ser macizo o hueco (esto para grandes potencias) y estar representada por igual o menor número de dientes que la inferior, siempre que sean del mismo paso que las de ésta, los cuales llevarán en su parte de punto de apoyo unas pequeñas ondulaciones, for-

mando pequeños dientes lo que facilitará la caída de dicha rueda hacia atrás. Dichos dientes pueden ser de hierro, madera o cualquier otro cuerpo apropiado y el cuerpo de la rueda guardar la forma ovalada, cilíndrica o cualquier otra que se desee.



-3 SL

4) - Una máquina productora de fuerza y movimiento alimentada y creada por sí misma sin consumo propio, según reivindicaciones 1 a 3, caracterizada para llevar para seguridad de la rueda superior sobre la inferior, dos tirantes a ambos laterales situados entre brazos de tope y centro de dicha rueda superior. Dichos tirantes estarán formados por sendos muelles y dos cadenas (o cualquier otro medio de transmisión) que formando unión y terminando éstas en una argolla de regular tamaño que permanecerá colgada del pequeño eje con cabeza del centro de dicha rueda. Dichos tirantes serán de una longitud exacta para que en el preciso momento den un pequeño tironcito por la elasticidad de sus muelles, haciendo caer hacia atrás a dicha rueda.

5) - Una máquina productora de fuerza y movimiento alimentada y creada por sí misma, sin consumo propio, según reivindicaciones 1 a 4, caracterizada por llevar dos largueros o brazos soportes, que partiendo de los del soporte general se prolongarán lo suficiente para que en sus extremos montar el tope y sistema de frenado y más abajo los tirantes de seguridad de la rueda inferior.

6) - Una máquina productora de fuerza y movimiento alimentada y creada por sí misma sin consumo propio, según reivindicaciones 1 a 5, caracterizada por llevar un tope que sujeto a los brazos de soporte (que partiendo de los de soporte general) se prolongarán estos lo suficiente para que dicho tope quede situado en punto diagonal aproximado a tra

vés de la rueda superior con punto de apoyo de los dientes superiores de la rueda inferior, evitando así que caiga para atrás dicha rueda superior, pudiendo ésta hacer su movimiento rotativo, por ser insignificante el rozamiento que se produce, ya que solo se limita a contener, mientras que es el punto de apoyo sobre los dientes de la rueda inferior donde repercute o descansa la totalidad de su peso. Sobre dicho tope se apoyarán los cantos de los aros de protección de la rueda superior.



- 3 SE

7) - Una máquina productora de fuerza y movimiento alimentada y creada por sí misma sin consumo propio, según reivindicaciones 1 a 6, caracterizada por llevar un sistema de frenado que consta de dos brazos curvados, que montados sobre un eje vertical de suplemento o leva, que a su vez lo estará con las mismas tuercas que sujetan el tope manteniendo la altura superior de esta misma rueda donde los aros protectores y en sus partes laterales frenaran una especie de zapatas que llevarán en sus partes extremas dichos brazos de frenado; los cuales permanecerán cuando no están accionados, separados del punto de frenado por la tirantez de unos muelles espirales situados entre brazo de tope y parte prominente del curvado de dichos brazos. El movimiento de tales brazos se efectuará por medio de una cadena o cualquier otro medio de transmisión que formando unión, en otro trozo (de tales materias que a su vez la hacen entre los dos brazos y parte de dentro) pasará por un agujero que lleva el tope deslizándose después por unas garruchas o rondanas las cuales darán la dirección deseada a tal medio de transmisión para poder ser esta sujeta o retenida en una especie de horquilla o gancho (o cualquier otro medio análogo que se adopte) que estará situado en uno de los brazos de soporte de tope para

mantener accionado el frenado y con ello el movimiento de dicha máquina, la cual funcionará con solo dejar de frenarla.

Llevaré dicho medio de transmisión un muelle intermedio que por su elasticidad facilitará la retención de dicho sistema de frenado que terminará en un mango o agarradero, o cualquier otro sistema de que adopte.

8) - Una máquina productora de fuerza y movimiento alimentada y creada por sí misma sin consumo propio según reivindicaciones 1 a 7, caracterizada por llevar para desarrollo de grandes potencias montadas fijas en el mismo eje, dos ruedas dentadas inferiores (de las mismas características que las anteriormente descritas) sobre las que pisarán sobre sus dientes superiores, los inferiores de otras dos ruedas que situadas encima de estas, coincidirán en distancia y paso de sus dientes con dichas ruedas inferiores.

Entre ambas ruedas superiores irá montado un depósito, el que se rellenará con cuerpos sólidos o líquidos, como: agua ó arena, etc., llevando para la aplicación y evacuación de tales cuerpos tres orificios apropiados para tal fin.

Dichas ruedas y depósito pueden ser construídos en hierro, madera o cualquier otro material apropiado y el depósito ser ovalado o cilíndrico o de cualquier otra forma que se desee. Tal depósito servirá para dar facilidad de montaje y acumulación de grandes pesos, con lo que aumentará la potencia productora, ya que es la ley de la palanca en la que está basado dicho desarrollo.

9) - Una máquina productora de fuerza y movimiento alimentada y creada por sí misma sin consumo propio, según reivindicaciones 1 a 8, caracterizada por poderse construir en menor y mayor tamaño y distintas clases de materiales apropiados para la finalidad deseada.



-35-



10) Una máquina productora de fuerza y movimiento alimentada y creada por sí misma sin consumo propio, según reivindicaciones 1 a 9, caracterizada por poder emplearse como potencia productora el peso de cualquier cuerpo apropiado el que en forma de rueda dentada superior o adaptado a ésta (de configuración natural, creada para tal finalidad) que situada sobre otra rueda de las características precisas para el fin deseado se formará entre ambas un engranaje continuo ya que la rueda superior: pisa, pasa y no cae, lo que hace que por propia naturaleza sea ésta una máquina productora de fuerza y movimiento.

11) - "UNA MÁQUINA PRODUCTORA DE FUERZA Y MOVIMIENTO ALIMENTADA Y CREADOS POR SÍ MISMA, SIN CONSUMO PROPIO".

Esta Memoria Descriptiva consta de catorce hojas mecanografiadas por una sola cara, redactadas por el propio inventor y de tres hojas de planos.

Madrid, 3 de Septiembre de 1947.

C. ALCONADA

Por poder



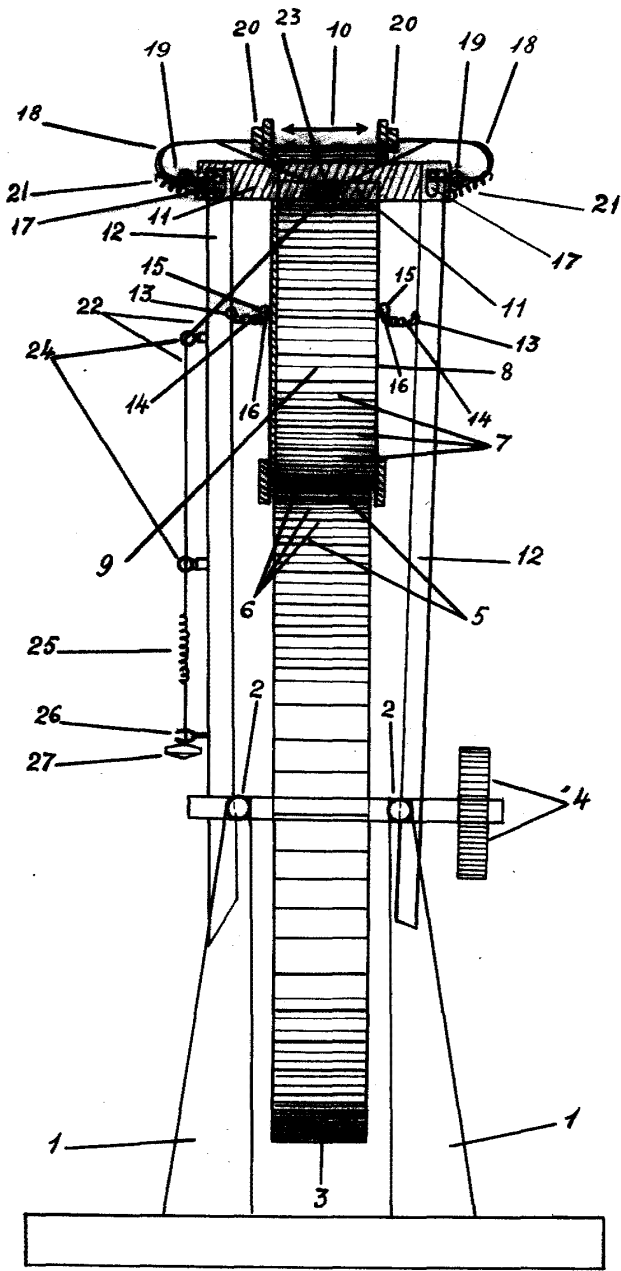

Escala variable
MADRID - 3 SEP. 1947

C. ALCONADA

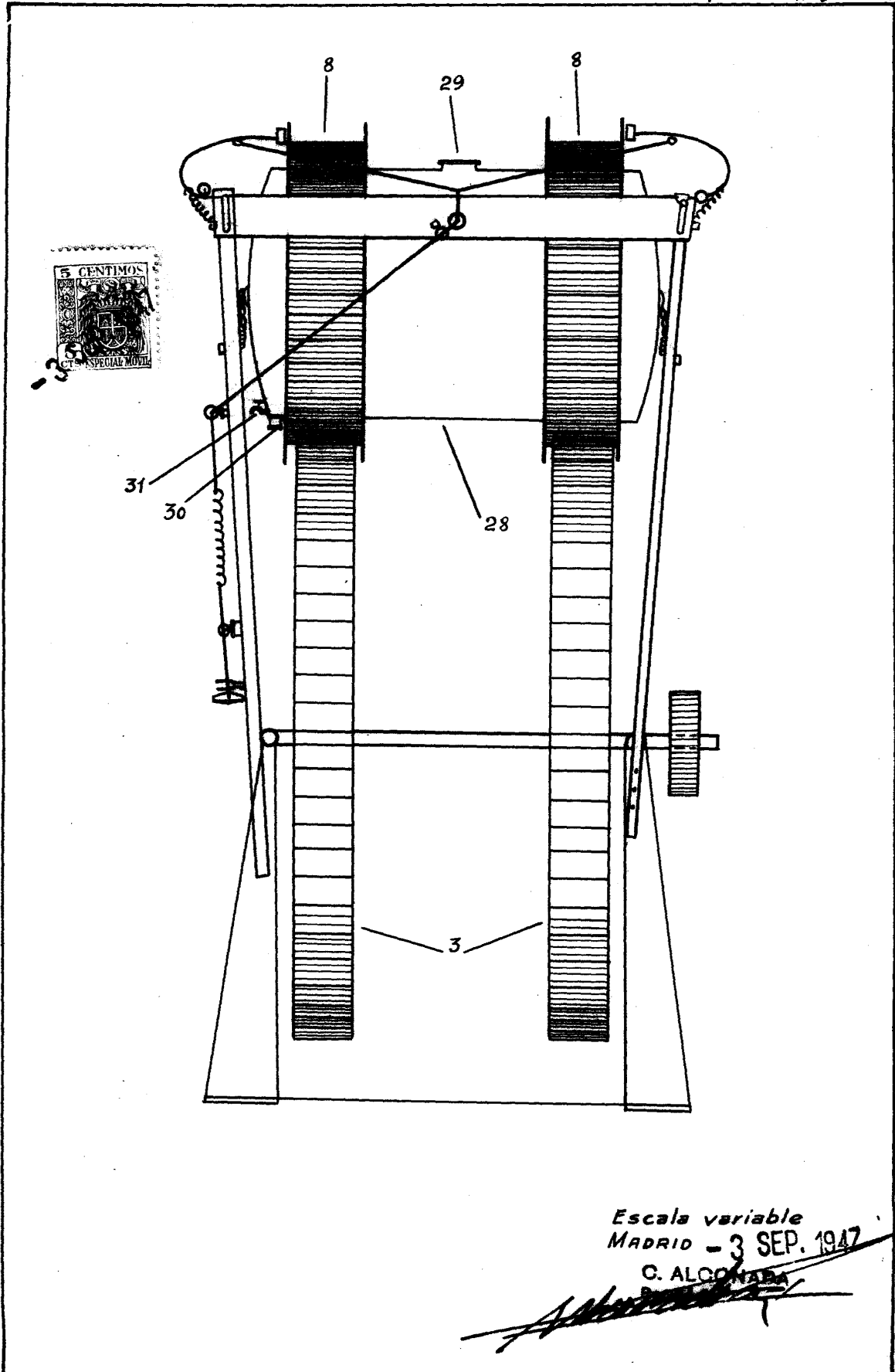

Escala variable
MADRID - 3 SEP. 1947

C. ALCOYANA