

28-12-73

179485 179485



SECCION TECNICA
CLASIFICACION I.P.C.
CLASE <u>G 09</u>
SUBCLASE <u>F</u>

Don Antonio Doménech Llauger, de nacionalidad española, establecido en Barcelona, calle Pujadas nº 82, solicita registrar un Modelo de Utilidad, por 20 años, para España y sus Provincias de Ultramar, que se refiere a: "EXHIBIDOR PUBLICITARIO, PLEGABLE".

La presente solicitud de Modelo de Utilidad tiene por objeto dar a conocer un exhibidor publicitario, plegable y de sobremesa, que se distingue de los hasta ahora conocidos por el hecho de que, ambas caras del soporte exhibidor pueden llevar gráficos o textos publicitarios, puesto que por estar formado por un soporte de sobremesa, las dos caras del exhibidor quedan a la vista del público, según sea la posición en que se encuentre el observador.

Otra particularidad de este nuevo exhibidor publicitario plegable, estriba en que forma, por lo menos, dos cajones paralelepípedicos superpuestos, cuyas caras principales son las que están destinadas a recibir las fotografías e impresos de reclamo o publicidad, que quedan enmarcados por el armazón lateral que los sustenta, cuyos montantes constituyen los pies de apoyo del exhibidor sobre el plano de una mesa o mostrador.

El conjunto del exhibidor está constituido por dos cajones rectangulares apaisados, plegables en forma plana a través de sus aristas de rebatimiento, cuyas caras principales se



20 adaptan una contra la otra, prolongándose una de dichas caras
principales, por ambos lados, formando sendas pestañas plega-
das sobre sí mismas, las cuales constituyen los dos testeros
de ambos cajones, habiéndose practicado en dichas pestañas
dobladas, unos cortes angulares para sacar sendas uñas para
25 la sujeción de un brazaletes elástico, preferentemente de goma,
que cerrado sobre sí mismo une ambos testeros de forma que la
tensión de dicho brazaletes elástico los mantiene ajustados
a las dos bocas de los respectivos cajones.

Las referidas pestañas se hallan adheridas a los montantes
30 laterales del armazón que sostiene el exhibidor, los cuales,
a su vez, presentan, en el centro, sendas líneas transversales
de pliegue, que quedan situadas en la zona de separación entre
los dos cajones superpuestos, pudiéndose, una vez plegados los
cajones sobre sí mismos, ser ambos montantes laterales rebati-
dos sobre sí mismos para que el conjunto forme una serie de
35 planos superpuestos, que ocupan muy poco espacio, para ser
remitido, dentro de un sobre, para su envío a los lugares de
destino, a fin de establecer una publicidad visual, mediante
dichos exhibidores plegables.

40 El conjunto del exhibidor publicitario a que venimos
haciendo referencia, se fabricará a base de material laminar,
preferentemente cartón, de resistencia adecuada para que no
sufra deformaciones por la tensión de los brazaletes de goma
que lo mantienen en posición rígida de montaje, pero que, no
45 obstante, será lo suficientemente flexible para que el rebati-
miento a través de las líneas de pliegue para reducir el conjun-
to, sea fácil, para lograr la superposición de las diferentes
partes sobre un mismo plano.

En los dibujos adjuntos, que forman parte integrante de
50 la presente memoria descriptiva, se ha representado, a título
de ejemplo ilustrativo, pero sin que tengan valor limitativo,



una realización práctica del nuevo exhibidor publicitario plegable de sobremesa, que constituye el objeto del Modelo de Utilidad que se registra.

55 Dichos dibujos muestran:

Fig. 1.- Vista en perspectiva del conjunto exhibidor publicitario una vez montado y apoyado sobre el plano de una mesa o mostrador.

60 Fig. 2.- Vista en perspectiva del mismo exhibidor representado en Fig. 1, pero mostrando una de sus montantes laterales abierto y separado de la boca de los cajones que constituyen las caras destinadas a la publicidad, para que se aprecie la disposición de los brazaletes elásticos que constituyen los tensores que mantienen el exhibidor rigidamente
65 montado.

Fig. 3.- Vista en perspectiva del exhibidor publicitario una vez plegado para que ocupe poco espacio, después de rebatir unas sobre otras las distintas partes que lo constituyen.

70 Refiriéndonos concretamente a los citados dibujos, pasamos seguidamente a describir, con mayor detalle, las características de constitución y funcionalidad del exhibidor publicitario plegable, objeto del Modelo que se solicita.

75 Tal como se demuestra gráficamente por las vistas en perspectiva de Figs. 1 y 2, el nuevo exhibidor publicitario plegable de sobremesa, para mostrar fotografías o textos de propaganda y reclamo por ambas caras, está constituido por sendos cajones paralelepípedicos -1- -1'-, dispuestos en posición apaisada, siendo las caras mayores -2- -2'- y -3- -3'- de los respectivos cajones -1- -1'-, las superficies destinadas a la
80 publicidad.

Una de las caras mayores de los citados cajones -1- -1'-, se prolonga, por ambos lados, formando sendas pestañas -4- -4'-, que se doblan sobre sí mismas para constituir las tapas de

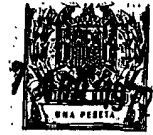

2010:73

85 cierre de los lados menores de dichos cajones, habiéndose
 practicado, en el centro de dichas pestañas, sendos cortes
 angulares -5- -5'- para dar lugar a la formación de unas
 lengüetas -6- -6'-, sobresalientes del propio material lami-
 90 nar que constituye el conjunto del exhibidor, que sirven de
 punto de agarre para los extremos de unos brazaletes de goma
 -7- -7'-, cerrados sobre sí mismos, e interpuestos entre las
 lengüetas -6- -6'-, previstas en el dorso de ambos lados meno-
 res de los respectivos cajones -1- -1'-.

95 Las citadas pestañas -4- se hallan adheridas a dos mon-
 tantes principales -8- -8'-, del armazón del exhibidor, que en
 el caso representado tienen forma trapezoidal alargada, pero
 que pueden afectar cualquier otra configuración adecuada para
 establecer entre ambas una base de sustentación del conjunto
 del exhibidor, por apoyo de sus aristas inferiores -10- -10'-
 sobre el plano de una mesa o mostrador.

100 Los montantes laterales -8- -8'-, presentan sendas líneas
 transversales de pliegue -9- -9'-, que coincide con la zona
 de separación entre los cajones superpuestos -1- -1'-, permi-
 tiendo dichas líneas de pliegue el rebatimiento de los dos
 montantes sobre un mismo plano, después de haberse plegado
 105 los cajones -1- -1'-.

Al efectuar el plegado del exhibidor aumenta ligeramente
 la tensión de los brazaletes elásticos -7- -7'- que antes
 mantenían paralelamente entre sí los dos montantes principa-
 les -8- -8'- acoplados a las bocas de los cajones -1- -1'-.

110 Tal como se demuestra gráficamente por la perspectiva
 de la Fig. 3, el exhibidor, una vez plegado, ocupa un espacio
 muy reducido y puede ser remitido a los lugares de exhibición
 dentro de un sobre, sin peligro de que sufra deterioro de nin-
 guna clase, durante el transporte.

115 El montaje y desmontaje del conjunto de este exhibidor
 plegable es sumamente sencillo y prácticamente automático,



120 puesto que, partiendo de la posición plegada, o sea la representada en la Fig. 3, basta con abrir los montantes laterales para ponerlos en posición erguida, produciéndose en dicho momento y debido a la tensión a que se hallan sometidos los brazaletes elásticos -7- -7', el acoplamiento de dichos montantes laterales -8- -8', contra las bocas de los respectivos cajones -1- -1', quedando así formado el conjunto, tal como se representa en la Fig. 1.

125 Naturalmente que la forma, dimensiones y número de cajones superpuestos sobre los respectivos montantes laterales, así como la clase de material laminar empleado en la fabricación del conjunto de las partes que constituyen el exhibidor plegable que dejamos descrito, podrán variar y sufrir todas aquellas
130 modificaciones y sustituciones que no afecten a la esencialidad del mismo, ni alteren su funcionalidad.

El Modelo de Utilidad, por: "EXHIBIDOR, PUBLICITARIO, PLEGABLE", cuyo privilegio de explotación en España y sus Provincias de Ultramar se solicita por un periodo de 20 años, deberá recaer
135 sobre las particularidades que se concretan en las siguientes,

R E I V I N D I C A C I O N E S

140 1ª.-"EXHIBIDOR PUBLICITARIO, PLEGABLE", caracterizado por el hecho de que el conjunto del exhibidor está constituido por dos o más cajones paralelepípedicos apaisados, susceptibles de ser plegados en forma plana a través de sus aristas de rebatimiento, los cuales se hallan paralelamente superpuestos y separados entre sí, sirviendo sus caras mayores exteriores para recibir fotografías e impresos de reclamo o publicidad, hallándose dichos cajones sustentados lateralmente por dos montantes
145 verticales, cuyas aristas inferiores constituyen la base de apoyo del exhibidor sobre el plano de una mesa o mostrador, con la particularidad de que todas las caras útiles del exhibidor quedan a la vista del público, según sea la posición del observador.



150

2ª.-"EXHIBIDOR PUBLICITARIO, PLEGABLE", según la 1ª reivindicación, caracterizado por el hecho de que una de las caras mayores de los cajones plegables se prolongan, por ambos lados, formando sendas pestañas que se doblan sobre sí mismas para constituir las tapas de cierre de los lados menores de dichos cajones, hallándose adheridas dichas pestañas a los montantes verticales del exhibidor y presentando en el centro de la parte doblada, unos cortes angulares que dan lugar a la formación de sendas lengüetas, que sirven de punto de agarrar para los extremos de unos brazaletes elásticos cerrados sobre sí mismos, e interpuestos entre el dorso de ambos lados menores de los respectivos cajones.

155

160

165

3ª.-"EXHIBIDOR PUBLICITARIO, PLEGABLE", según las reivindicaciones 1ª y 2ª, caracterizado por el hecho de que los montantes laterales del armazón del exhibidor publicitario presentan sendas líneas transversales de pliegue, que coinciden con la zona de separación entre los cajones superpuestos, las cuales permiten el rebatimiento de dichos montantes sobre un mismo plano, después de haberse plegado los cajones, formando un conjunto de partes superpuestas que ocupan poco espacio, pudiendo ser remitido el exhibidor dentro de un sobre, a los lugares de utilización, sin peligro de que se deteriore durante el transporte.

170

175

180

4ª.-"EXHIBIDOR PUBLICITARIO, PLEGABLE", según las reivindicaciones precedentes, caracterizado por el hecho de que, al efectuar el plegado del exhibidor aumenta ligeramente la tensión de los brazaletes elásticos que mantienen paralelamente unidos entre sí los montantes verticales y acoplados a las bocas de los cajones, siendo aprovechada dicha tensión para montar el exhibidor, de manera prácticamente automática, cuando se disponen en posición erguida los montantes laterales para volver a montar el conjunto.

20-10-73

- 7 - 179485



5a.-"EXHIBIDOR PUBLICITARIO, PLEGABLE".- Tal como se ha descrito y demostrado en los dibujos adjuntos.

Consta de siete hojas foliadas y mecanografiadas por una sola cara.

Barcelona a [7 ABR 1971

P.A. de Don Antonio Doménech Llauger.-

JUAN B. RENTER RIDAURA

J. ANTONIO DOMENECH LLAUGER

Modelo único

Fig. 1

1764852

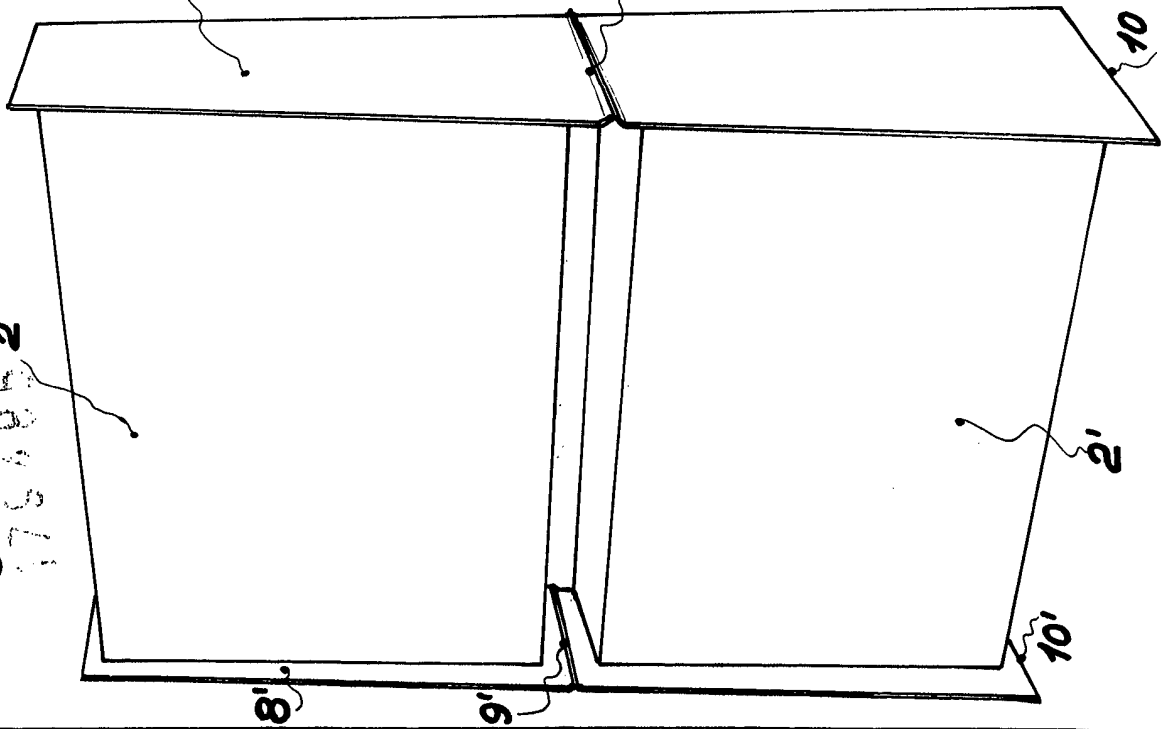

Fig. 2

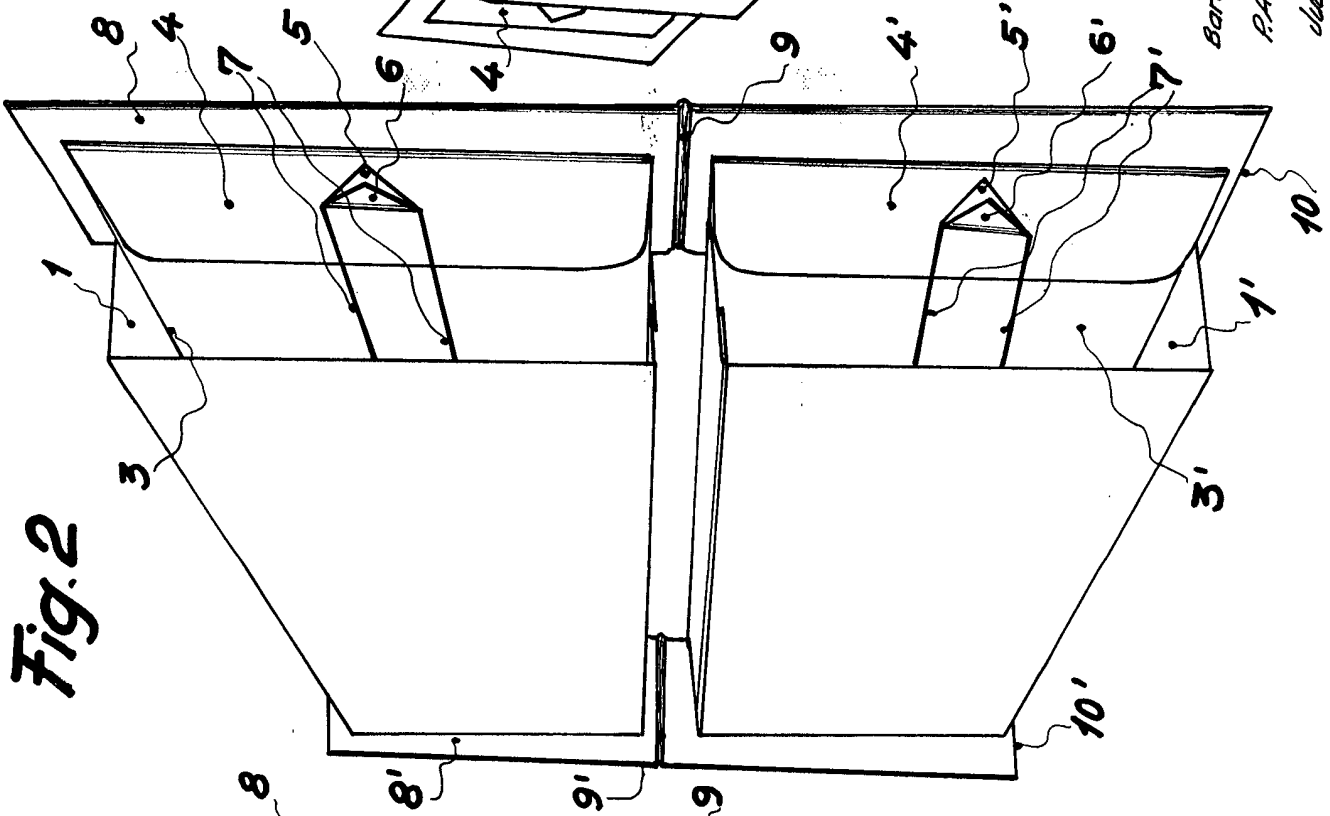
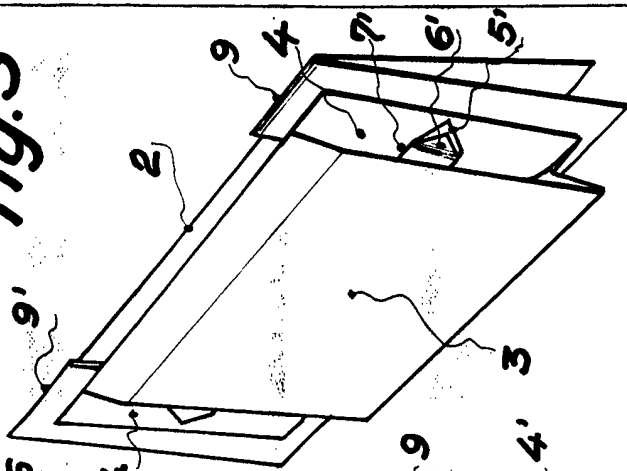

Fig. 3



Barcelona 1918

P.A. *[Signature]*

Juan B. Renter Ribaura

Escala variable