

241173

179446

179446



SECCION TECNICA
CLASIFICACION I. P. C.
CLASE <u>A45</u>
SUBCLASE <u>C</u>

MEMORIA DESCRIPTIVA

de un Modelo de Utilidad a nombre de:
Firma Heinrich Sudhaus Söhne, de nacionalidad alemana, domiciliada en 5860 Iserlohn, Teichstrasse 5, (Alemania); por:
"CERRADURA, ESPECIALMENTE PARA MALETAS".

.....ooo000ooo.....

Se conoce el modo de emplear para cierre de maletas dos cerraduras que están dispuestas en las zonas de los dos extremos de la maleta. Esta forma de realización tiene el inconveniente de que el montaje es relativamente dispendioso, porque hay que tener disponibles siempre cerraduras para el lado izquierdo y el derecho y que estas tienen que ser montadas por separado.

5

Al objeto de eliminar estos inconvenientes ya ha sido propuesto un dispositivo en el que dentro de un listón de cierre están previstas dos cerraduras en ambos extremos, los cuales pueden ser cerradas y abiertas desde el centro,

10

2447:73

- 2 - 179446



quiere decir desde el sitio del asa. Sin embargo, este dispositivo tiene el inconveniente de necesitar un dispendio relativamente grande en varillas, palancas etc., para accionar las cerraduras desde el centro, a saber para cerrar y
5 abrir las.

Partiendo de este estado de la técnica, el invento tiene el objeto de crear una cerradura, en particular para maletas, que se puede fabricar y montar en forma sencilla y que ofrece un aspecto intachable.

10 De acuerdo con el invento se consigue esto porque la cerradura tiene un bastidor oblongo en forma de caja. en cada uno de cuyos dos extremos está previsto un elemento de cierre que se puede accionar por separado y que tiene un hueco en el que se asienta una palanca de accionamiento girable
15 aproximadamente en el centro. Como consecuencia de esta configuración se obtiene un elemento estructural sencillo, de modo que el fabricante de maletas tiene que colocarlo solamente debajo de una máquina que fija este elemento en la maleta, con lo que al mismo tiempo quedan montados el asa y
20 ambos elementos de cierre. Por el alojamiento de los elementos de cierre dentro del bastidor en forma de caja se consigue al mismo tiempo un aspecto compacto, sin que haya elementos salientes que pudieran estorbar.

Un ejemplo de realización del invento se explica
25 a continuación de un modo más detallado con ayuda del dibujo.

349173

179440



Con 1 está señalado el bastidor oblongo en forma de caja que en su zona céntrica tiene los taladros 2 que sirven para la fijación de un asa virable, que por motivos de sencillez no está representada en el dibujo.

5 En cada uno de los dos extremos del bastidor en forma de caja se encuentra un elemento de cierre 3, 4, con los que están coordinadas las chapas de cierre 5, 6.

Los elementos de cierre 3, 4 pueden ser accionados por separado.

10 Los elementos de cierre 3, 4 tienen un hueco 7 en el que se asienta una palanca de accionamiento 8 virable aproximadamente en su centro. Por presión sobre su extremo 9 la palanca de accionamiento 8 es virada hacia fuera, de modo que el vástago de bloqueo 10 deja en libertad a la chapa de cierre 6 y por lo tanto la maleta se puede abrir. El proceso de cerrar se realiza en forma inversa.

15

- REIVINDICACIONES -

=====

1.- Cerradura, especialmente para maletas, caracterizada porque la misma tiene un bastidor oblongo en forma de
20 caja, en cada uno de cuyos dos extremos está previsto un elemento de cierre que tiene un hueco en el que se asienta una palanca de accionamiento virable aproximadamente en el centro.

2.- Cerradura, de acuerdo con la reivindicación 1, caracterizada porque los elementos de cierre están colocados

24-1-73

- 4 -

179 446



al ras en el bastidor.

3.- CERRADURA, ESPECIALMENTE PARA MALETAS

Tal como se describe y reivindica en la presente Memoria Descriptiva, que consta de cuatro hojas escritas a máquina por una sola cara y de sus correspondientes dibujos.

5

Madrid, 19/ABR, 1972
CARLOS FERNANDEZ CANDELAS
P.P.

A large, stylized handwritten signature in black ink, written over the typed name and date.

19 ABR 1972

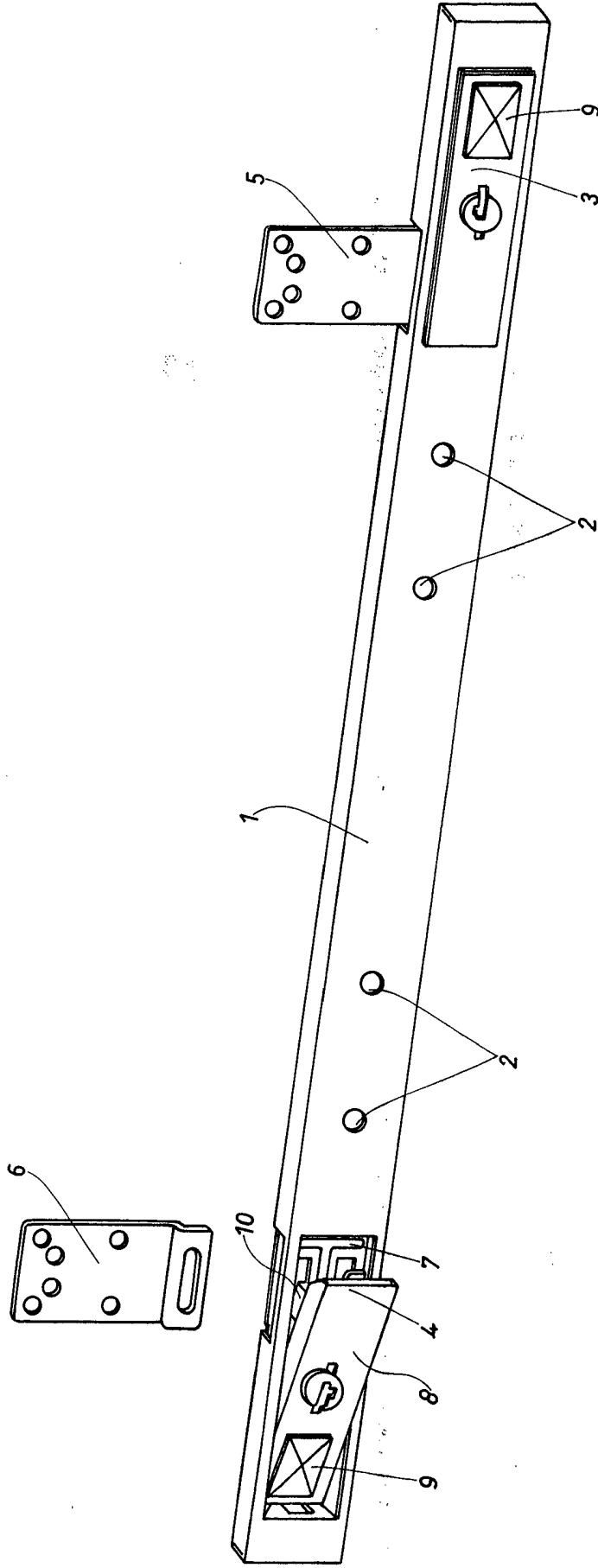

Escala variable

Madrid, 19 Abril 1972
 CARLOS FERNANDEZ CASIELAS
 P.P.