

00074

179425

18



179425

SECCION TECNICA  
 CLASIFICACION I. P. C.  
 CLASE A47 A45  
 SUBCLASE K D

MEMORIA DESCRIPTIVA

Correspondiente a la solicitud de registro de un Modelo de Utilidad que por veinte años se reivindica para España a favor de Don Lorenzo José LOPEZ-BLANCO LOPEZ, de nacionalidad española, domiciliado en Zaragoza, Polígono de Cogullada, C/B, número 71 - - - - -

p o r

"UN SOPORTE PARA PEINES"

- - - - -

Se reivindica la protección jurídica prevista en el vigente Estatuto sobre Propiedad Industrial para un soporte para peines cuya novedad con relación a cuanto se ha practicado en la materia hasta el momento presente, le hace acreedor del privilegio de explotación exclusiva que preceptúa el mencionado cuerpo legal.

0:0:74

179425



-2-

En efecto, el beneficio y efecto nuevo del objeto cuya protección se solicita, consiste esencialmente en la previsión de un soporte, preferentemente dotado de elasticidad, cuyo soporte es susceptible de quedar adosado a adherido a un paramento y de retener -mediante una serie de -

10 elementos prensores de que está provisto- una pluralidad de peines que, de esta forma, quedan recogidos en el soporte, evitándose con ello que -

tales elementos de aseo queden depositados sobre el lavabo o los muebles del cuarto de baño; quedando en disposición de ser usados de nuevo, al -

alcance de la mano, con gran comodidad para el usuario.

15 En la hoja de planos que se acompaña, aparece representada uno -

de los posibles casos de realización en la práctica, a título de simple enunciación y sin limitación alguna en cuanto a los detalles accidentales del objeto reivindicado.

En dichos planos:

20 Figura 1.- Sección vertical de un soporte para peines construido con -

arreglo a lo reivindicado, dotado de elementos prensores lisos

Figura 2.- Vista frontal del mismo objeto.

Figura 3.- Sección vertical del mismo soporte, provisto de los mismos -

elementos con labios prensores.

25 Figura 4.- Vista en perspectiva del soporte, ilustrándose la colocación del peine en el mismo.

En relación a la numeración dada a los diversos elementos y piezas que componen el objeto de la presente protección, seguidamente se expone su construcción detallada y características del mismo.

30 Consta esencialmente de una pieza -1- obtenida preferentemente -

por moldeo de cualquier material susceptible de poseer cierto grado de -

elasticidad, tal como caucho por ejemplo, sin excluir por ello cualesquiera otros materiales igualmente aptos al fin propuesto, cuya pieza estará

dotada en su cara posterior de una superficie adhesiva, a fin de facilitar la fijación del soporte en el alicatado o paramento liso del lugar o

35

8-2-74

179425



-3-

habitación en que se monte.

En la cara anterior del soporte, han sido arbitrados unos elementos prensores -2- constituidos en el propio material de que se fabrique la pieza, cuyos elementos podrán ser por ejemplo, una serie de aletas longitudinales paralelas de superficies lisas (Fig. 1) o bien dotadas estas últimas de unos labios prensores situados en los bordes libres y a ambas caras de las aletas en cuestión (Fig. 2).

De esta forma, basta introducir el lomo o bien las púas del peine entre dos aletas, las cuales por ser elásticas, determinan la sujeción del mismo en forma extremadamente cómoda, segura y sencilla.

Descrito y representado el objeto de esta memoria se hace la salvedad de que los detalles accidentales de forma, tamaño y materiales utilizados en su construcción, podrán ser objeto de alteración sin que tal modificación desvirtúe la esencialidad que queda resumida en la siguiente:

#### NOTA

EN RESUMEN: El presente Modelo de Utilidad que por veinte años se solicita para España, ha de recaer sobre las siguientes reivindicaciones:

1ª.- "UN SOPORTE PARA PEINES", caracterizado por estar constituido por una pieza moldeada elástica provista de superficie posterior susceptible de quedar adherida a un paramento y cuya cara anterior presenta una serie de elementos prensores paralelos entre sí constituidos del propio material de la citada pieza, introduciéndose a presión los peines en las holguras que median entre dichos elementos y quedando retenidos en el soporte en virtud de la tensión elástica que estos últimos determinan.

2ª.- Se reivindica como objeto sobre el que ha de recaer la protección del presente Modelo de Utilidad que por veinte años se solicita para España,

p o r

"UN SOPORTE PARA PEINES"

Todo conforme queda expresado en la presente memoria descriptiva

00074

179425

18



-4-

que consta de cuatro folios mecanografiados a una sola cara y una hoja de planos que se acompaña.

Madrid, 18 ABR. 1972

P.A.,  
PEDRO FELIU MARA  
P. P.

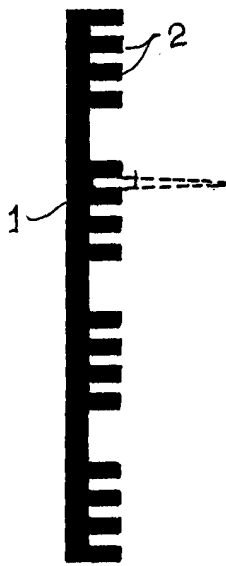

FIG. 1

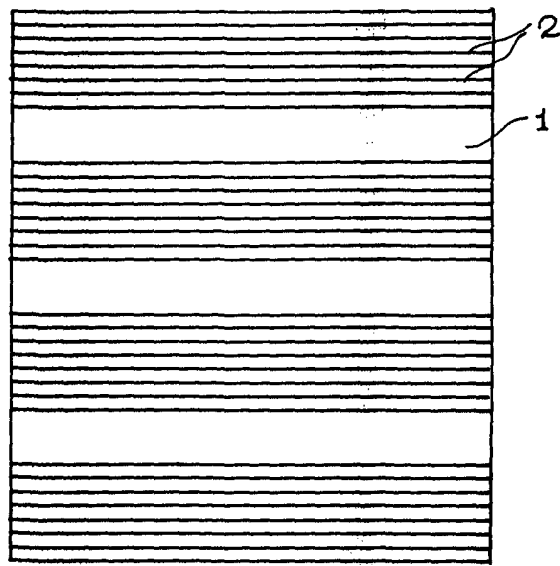

FIG. 2

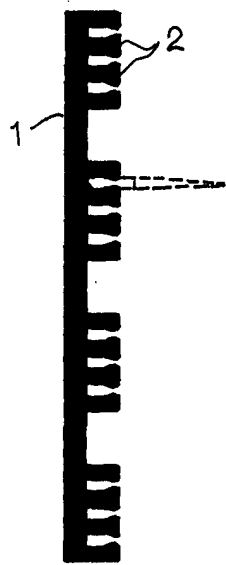

FIG. 3

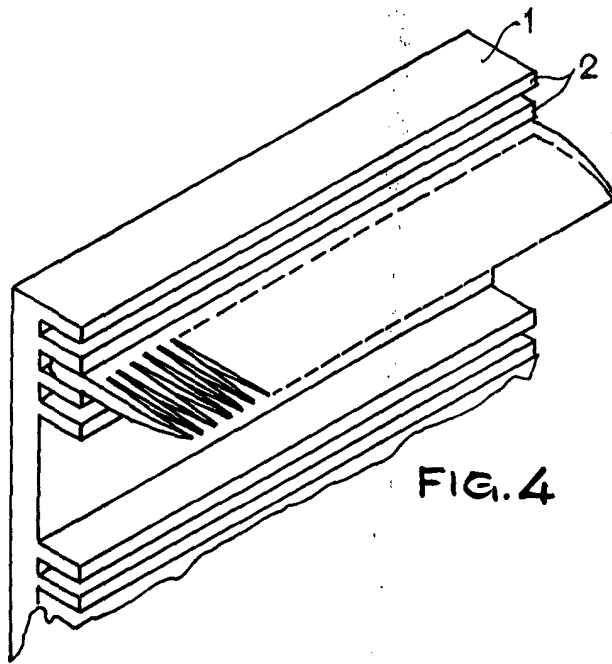

FIG. 4

ESCALA VARIABLE  
MADRID.  
P.A.,

1913  
E. 10.

*[Handwritten signature]*