

179424

21



179424

MEMORIA DESCRIPTIVA

PATENTE DE INVENCION.-

PAIS: ESPAÑA.

DURACION: 20 AÑOS.

OBJETO: "UNA MAQUINA RECTIFICADORA AUTOMÁTICA CON
"CABEZAL PORTA-MUELAS DESLIZABLE Y GIRATO-
"RIA EN UNA COLUMNA PARA RECTIFICADO DE
"INTERIORES, EXTERIORES Y PLANOS".

A nombre de: LORENZO TELLERIA, S. R. C.
Residente en; EIBAR. (Guipuzcoa).
Nacionalidad: ESPAÑOLA.-

(P. 423. J/L)

179424

179424 21 AGO



- De entre las rectificadoras que se construyen en la industria nacional, se diferencia este modelo del cual se solicita Patente de Invención para España y colonias, en que lleva un cabezal porta-muelas deslizante y giratorio en una columna situada sobre el carro transversal, que al arrastrarlo, a su vez, éste carro arrastra consigo a la columna y al cabezal porta-muelas hacia la mesa y viciversa. La característica principal de este sistema de rectificadora con capacidad para desarrollar una labor muchísimo más completa que las máquinas de cabezal fijo, consiste en que el cabezal porta-muelas deslizante al estar dotado de una herramienta de trabajo más, puede conseguirse el rectificado de interiores.
- 5.-
- 10.-

Como podrá apreciarse en los dibujos de las dos hojas, que consta el plano y que representan:

- 15.- La Fig. 1 (hoja 1^a.) es una vista en conjunto del lateral derecho de la máquina.
- La Fig. 2 (hoja 1^a.) es una vista en conjunto del frente.
- La Fig. 3 (hoja 1^a.) es una vista en conjunto del lateral izquierdo.
- 20.- La Fig. 4 (hoja 2^a.) es una vista en la que aparecen seccionados los carros.
- La Fig. 5 (hoja 2^a.) es una vista del cabezal en planta en posición opuesto a la de la figura anterior.
- 25.- La Fig. 6 (hoja 2^a.) es una vista del porta-piezas con el motor encajado.



21 AG 5

La Fig. 7 (hoja 2ª.) es una vista posterior del cabezal porta-piezas.

La Fig. 8 (hoja 2ª.) es una vista en sección del cabezal porta-mueles y de la columna.

- 30.- Esta máquina rectificadora automática consta de: Un zócalo (1) en el que lleva montado y fijado con los tornillos sobre él a un cuerpo (2) con dos asientos en la parte superior en donde se sitúan los carros longitudinal (3) y transversal (4). Sobre el carro longitudinal lleva una mesa (5) inclinada, con objeto de encauzar el agua hacia el depósito y a su vez es giratoria para poder efectuar los rectificadores de conos. En dicha mesa vá un cabezal porta-piezas (6) giratorio en su eje y corredera en las canales de cola milano en la que por medio de un tornillo de presión (7) se fija en un punto cualquiera de la misma.
- 35.-
- 40.- El cabezal porta-piezas lleva encajado en el interior del cuerpo un motor (8) que transmite energía a dicho cabezal a la vez que éste transmite movimiento giratorio a la pieza dispuesta en el mismo que, apoyado en el contrapunto (9) queda en condiciones de trabajarla.
- 45.- El carro longitudinal lleva además, una tabla acanalada (10) con los topes (11) que se fijan a una distancia conveniente ya que son corredizos y el espacio que dista entre ellos es el recorrido que se le destina a dicho carro, en relación al enganche (12).
- 50.- Por el lado frontal del cuerpo sobresalen dos volantes: el (13) que está en combinación con el mecanismo de engranajes que van en el interior del cuerpo, con la cremallera (14) que lleva en la parte inferior el carro y que al accionarlo en uno u otro sentido, dicho carro hace el recorrido asignado y el volante (15),
- 55.- en el extremo del eje correspondiente al husillo (16), guiado en



21 AG

un soporte (17) del carro transversal, al accionarlo en aquél queda en disposición de ser arrastrado. En dicho carro transversal lleva una columna (18) que fijado con los tornillos (19) a aquél, soporta el cabezal porta-mueles (20) deslizante y giratorio en la misma. La particularidad de éste cabezal deslizante es, que, según la operación a realizar sea de rectificado de exteriores de piezas, planos é interiores, pueden ser conseguidos en la misma con suma facilidad, pues al girar 180°. en la columna, se utilizan las muelas correspondientes a los ejes (21) y (22) paralelos al cabezal porta-piezas y al contrapuntos situados sobre la mesa.

En el soporte (23) de la cúspide de la columna un volante (24) en el husillo (25) cuyo extremo inferior está relacionado con el cabezal porta-mueles que, accionando en aquél se obtienen los movimientos verticales de ésta. Sobre el carro longitudinal lleva una mesa (5) inclinada con objeto de encauzar el agua, y giratoria para poder ejecutar el rectificado de conos.

El brazo (26) también es giratorio en la columna, y lleva un soporte (27) del motor (28), que van fijados por medio del tornillo de presión (29).

Cuando se desee realizar trabajos de rectificado de exteriores y planos, se utilizan las correas trapezoidales (30) con protección (31) enlazado con la polea del motor y la (32) del eje (21) correspondientes a las muelas A y B que van con sus respectivas defensas de protección C y D. Para la rectificación de interiores, basta girar 180°. al cabezal porta-mueles para que pase al eje (22) a primer término y enlazar la correa plana (33) en las poleas (34) y (35) de transmisión de movimiento giratorio a la muela (36).

La refrigeración de la muela se hace mediante una motobomba



adosada en el interior del zócalo que le eleva al agua por el tubo (37) aplicado al grifo (38) fijo en la defensa (C).

N O T A

Los puntos de invención propia y nueva que se presentan para que sean objeto de esta Patente de Invención en España, por

90.- veinte años, son los siguientes:

1º.- Una máquina rectificadora automática con cabezal porta-mue-
ta-mue-
las deslizable y giratoria en una columna para rectifica-
do de interiores, exteriores y planos, caracterizada por un zó-
calo en el que lleva montado y fijado con los tornillos sobre

95.- él a un cuerpo con dos asientos en la parte superior, en donde se sitúan los carros longitudinales y transversal.

2º.- Una máquina como la reivindicada en el punto 1º., ca-
racterizada por que en la mesa inclinada, del carro longitudinal
va dispuesto un cabezal porta-piezas que lleva encajado en el in-
terior del cuerpo un motor que transmite energía al cabezal, a

100.- la vez que éste transmite movimiento giratorio a la pieza dis-
puesta en el mismo.

3º.- Una máquina como la reivindicada en los puntos 1º. y
2º., caracterizada por dos volantes: uno en combinación con el
105.- mecanismo de engranajes que van en el interior del cuerpo y el
otro en el extremo del eje correspondiente al husillo, guiado
en un soporte del carro transversal.

4º.- Una máquina como la reivindicada en los puntos 1º.,
2º., 3º., caracterizada por una columna, que fijada con los tor-
110.- nillos a aquél, soporta el cabezal porta-mue-
las deslizable y gi-
ratorio en la misma.

- 5 - 179424



115.- 5°.- Una máquina como la reivindicada en los puntos 1°., 2°., 3°. y 4°., caracterizada por un husillo con volante que sirve para levantar y bajar al cabezal porta-muelas, un brazo deslizable y giratorio en la columna, el cual lleva un soporte en el que va un motor y por último, por disponer de dos ejes porta-muelas, uno para rectificar interiores y el otro para exteriores y planos.

120.- 6°.- "UNA MAQUINA RECTIFICADORA AUTOMATICA CON CABEZAL PORTA-MUELAS DESLIZABLE Y GIRATORIA EN UNA COLUMNA PARA RECTIFICADO DE INTERIORES, EXTERIORES Y PLANOS", todo tal y conforme se describe en la presente memoria descriptiva, la cual consta de 124 líneas y a título de ejemplo se representa en los adjuntos dibujos.

Madrid, 21 de agosto de 1.947.

LORENZO TELLERIA, S.R.C.

P. A.

179464

Fig. 1

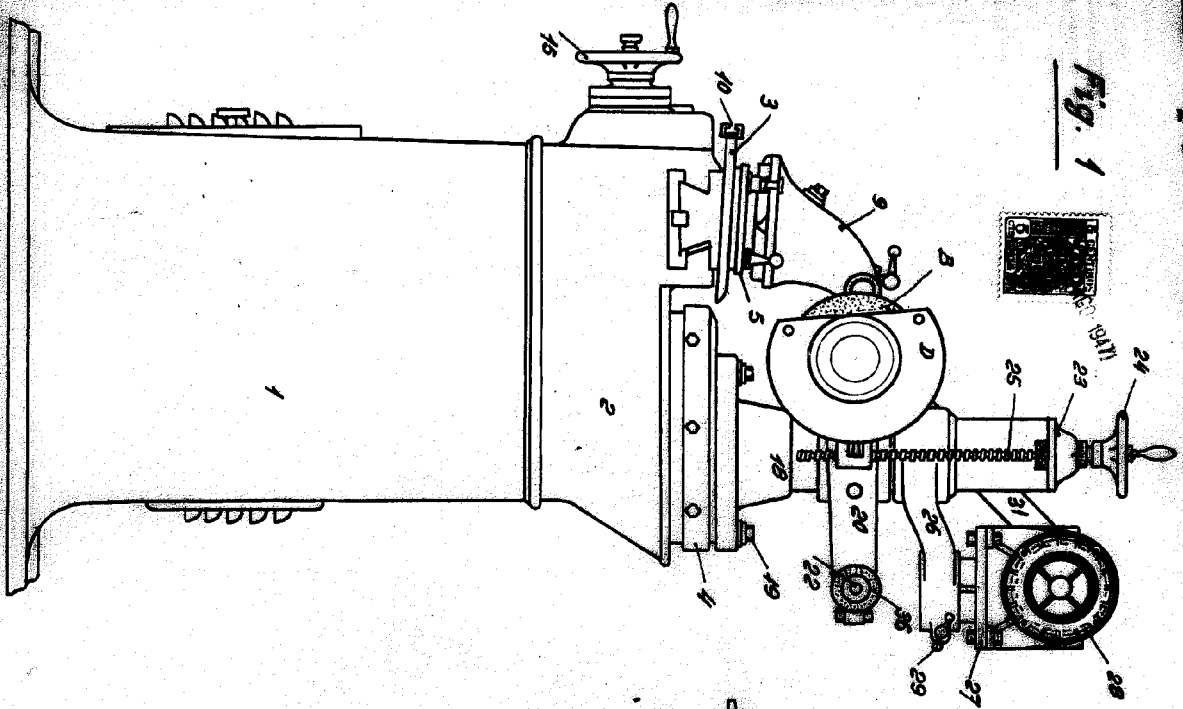

Fig. 2

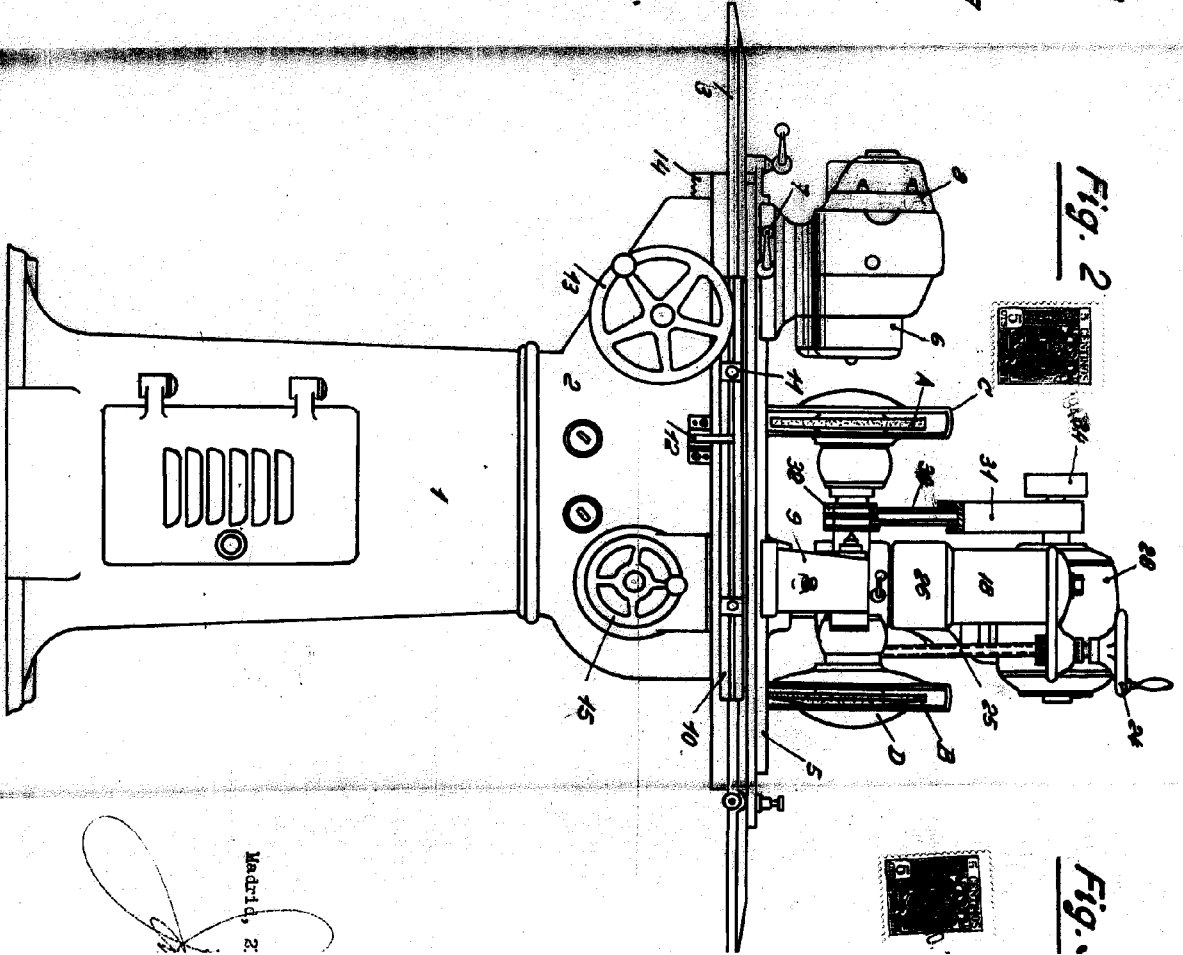

Fig.

Madrid, 20

1/2

1 18424

LORENZO

Fig. 4

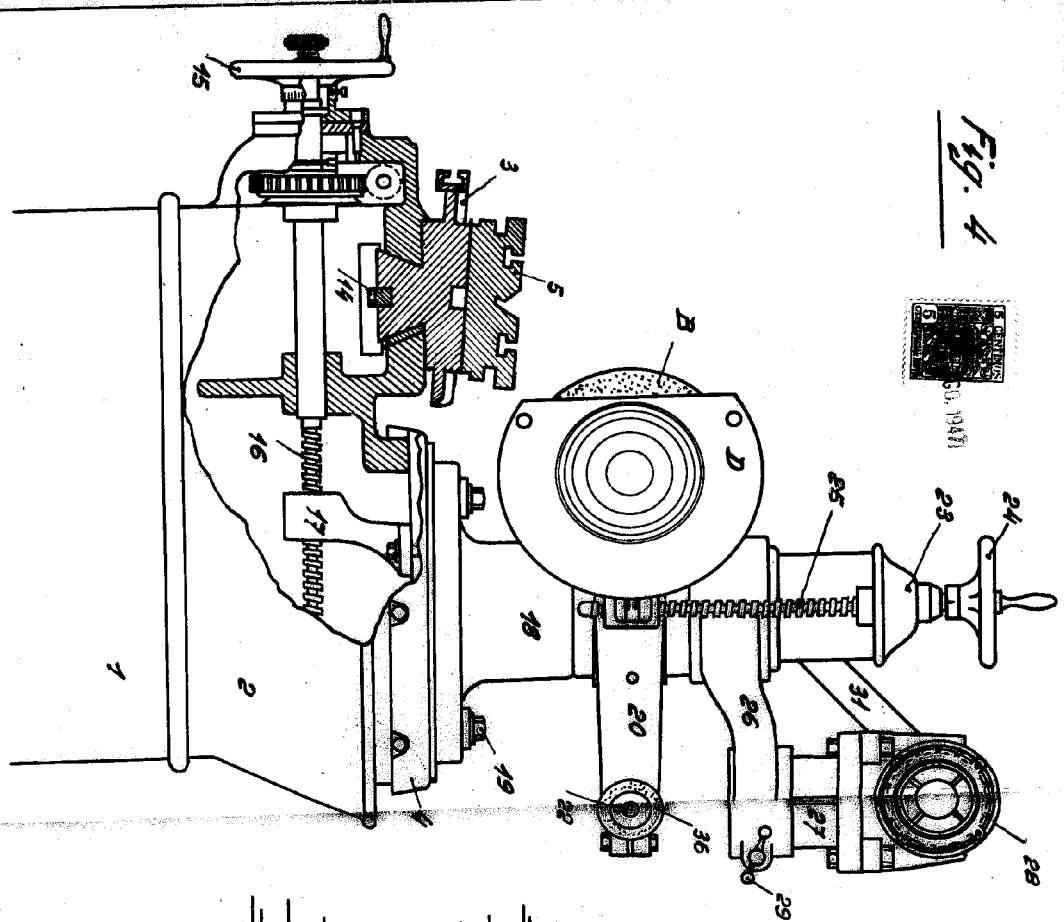

Fig. 5

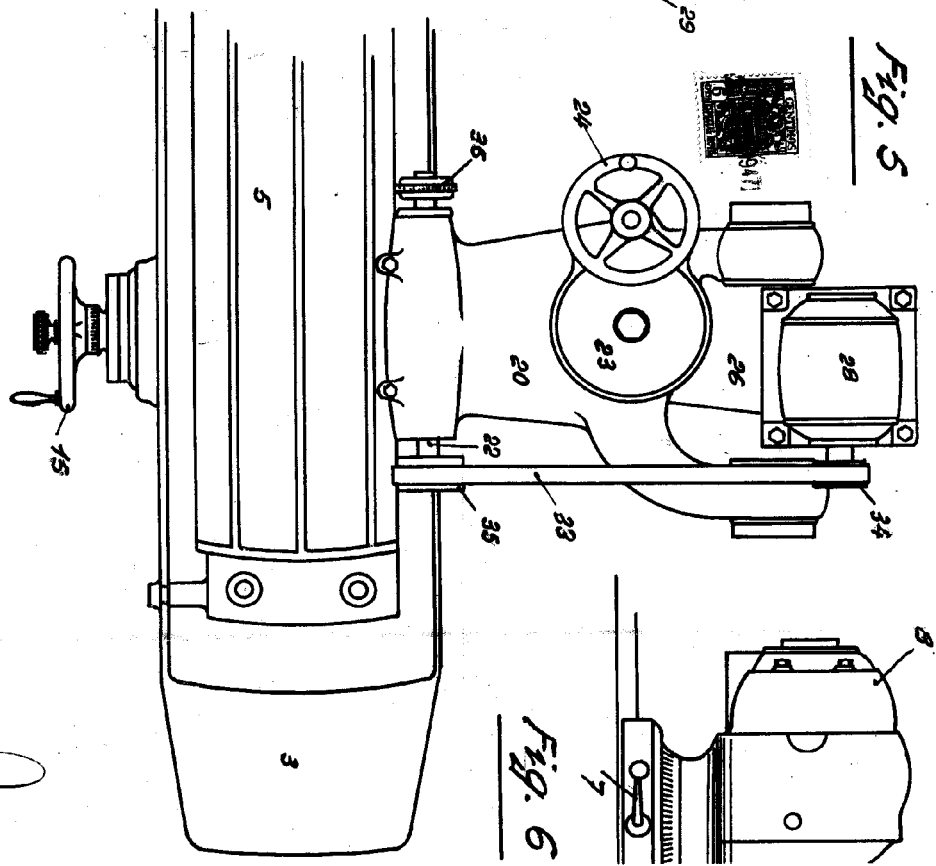
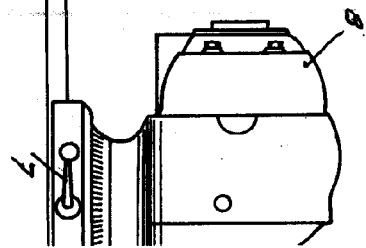

Fig. 6



Hoja No. 2

ESCALA VARIABLE

Madrid, 21 agosto, 1911

2/2

LORENZO TELLERIA, S. R. O. 18924

Fig. 5

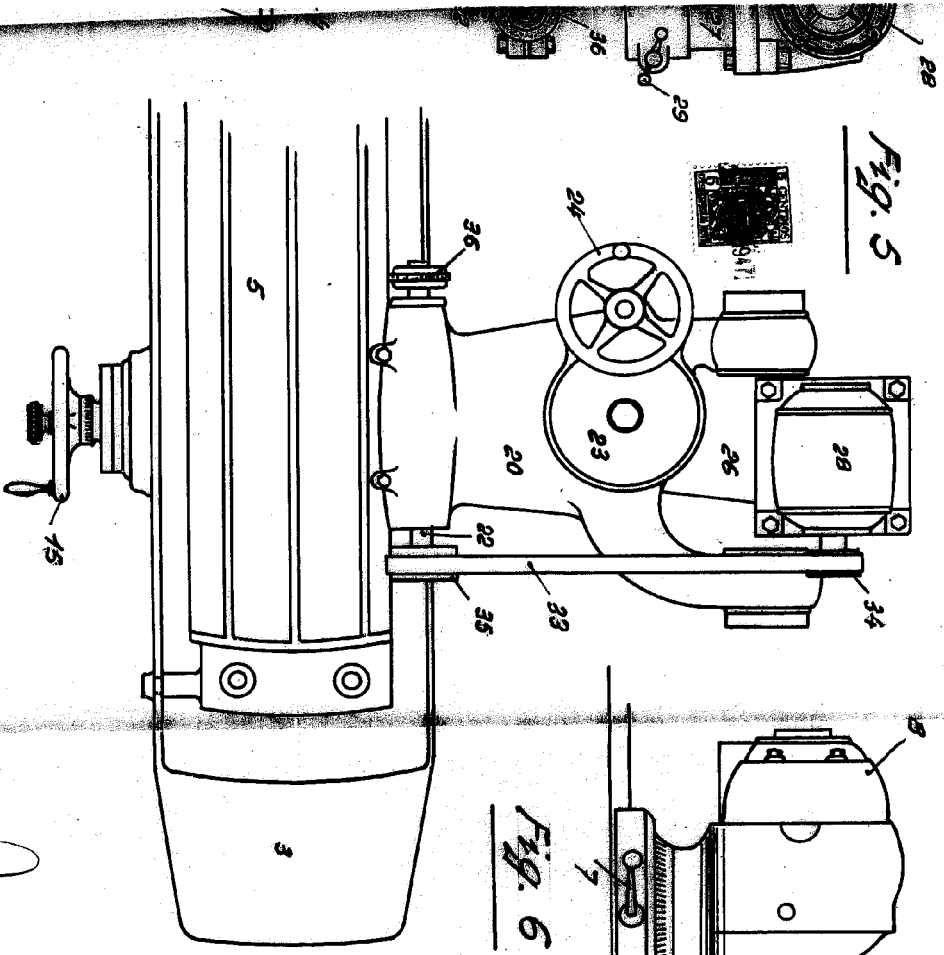

Fig. 6

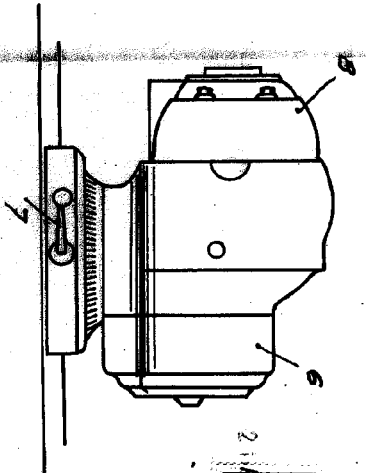
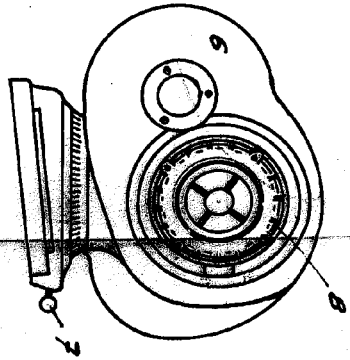

Fig. 7



ESCALA VARIABLE

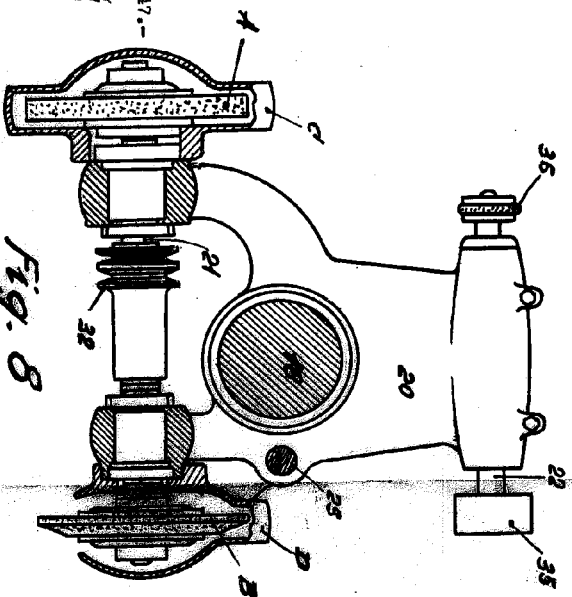

Fig. 8

Modelo, 21 agosto 1947.-

[Handwritten signature]