

179 419

179 419

18 ABR 1972



SECCION TECNICA	
CLASIFICACION I.P.C.	
CLASE A 44	B 44
GRUPO B	C

memoria descriptiva

CLASE DE REGISTRO

Un Modelo de Utilidad, por veinte años en España.

NOMBRE Y NACIONALIDAD DEL SOLICITANTE

Loewe, S.A.- Fábrica de Artículos de Piel.
- sociedad española -

RESIDENCIA Y DOMICILIO

Madrid-7- Batalla del Salado, 25.

OBJETO

" Llaverro "

18 ABR



- 1 -

1

El presente modelo de utilidad se refiere a un llavero, que, además de su atractiva y agradable presentación estética de conjunto, tiene la importante característica de que puede utilizársele con una letra inicial cualquiera, de acuerdo con el nombre del usuario a que el llavero esté destinado. Es decir, la letra que le completa es fácilmente recambiable.

5

10

El nuevo llavero que se reivindica está constituido por una pieza plana, en forma de escudo, formada por una lámina de cuero, por ejemplo, doblada sobre sí misma, y cosida en su contorno, que en la parte posterior se prolonga en una correa, que se dobla dos veces sobre sí misma, para en un doblez recibir la anilla de sujeción del llavero propiamente dicho, y en el otro una anilla alargada, dispuesta en la parte superior de la letra indicativa que se utilice; cuya correa así doblada se sujeta en la pieza base, mediante un tornillo que atraviesa ambos elementos, por orificios dispuestos al efecto.

15

20

Ese elemento de sujeción, de la tira de correa que soporta la letra, es la característica fundamental de la disposición que se reivindica, y está constituido por una pieza hembra y otra macho, roscadas entre sí, y cuyas cabezas quedan a uno y otro lado del conjunto; pudiendo utilizar la situada al frente para que presente cualquier dibujo o indicación, por ejemplo la marca de la empresa que regale el llavero al usuario.

25

30

En las adjuntas figuras se concreta una forma de ejecución del llavero, presentada a título de ejemplo de



1 realización, sin carácter alguno limitativo, sino únicamente
para ilustrar las características generales que se han
expuesto.

5 La fig. 1 ilustra la vista de frente del conjunto de un llavero, establecido de acuerdo con lo que se reivindica.

La fig. 2 corresponde a su vista de perfil.

10 La fig. 3 detalla el juego de tornillos macho y hembra, que permite montar en cada caso en el llavero la letra que se desee.

15 Con referencia a dichas figuras y a los números que sobre ellas designan las partes y detalles del llavero representado, que interesan a los fines de esta memoria, la descripción del mismo es como sigue:

20 Está constituido por una pieza doble de cuero o material similar 1, con sus bordes unidos por el cosido 11 (fig. 1), cuya parte posterior se prolonga en la correa 10, que se dobla dos veces sobre sí misma, de cuyos dobleces: el primero recibe la anilla alargada o asa 3, de una letra o inicial 2, que en la forma de ejecución presentada como ejemplo es una B; el otro doblez recibe a su vez la anilla inferior de la pieza 5, que en su parte superior, mediante la anilla intermedia 9, se une al llavero propiamente dicho 8, con su tuerca 6 moleteada de cierre y correspondiente roscado 7.

25 Esa tira 10, dispuesta como se ha detallado, está provista de dos orificios, que con un tercero practicado en el extremo superior de la pieza 1, dan paso al doble

18 ABR



1

alargada, dispuesta en la parte superior de una letra; cuya tira así doblada, va sujeta en la pieza base mediante un tornillo macho y otro hembra que roscan entre sí, y atraviesan perforaciones dispuestas al efecto; quedando sus cabezas a distinto lado del conjunto y siendo portadora la del frente de cualquier dibujo o indicación.

5

2.- " Llavero ".

10

Según se describe y reivindica en la presente memoria descriptiva, ilustrada en los planos adjuntos, la cual consta de cuatro hojas foliadas y escritas a máquina por una sola de sus caras.

Madrid, a

18 ABR 1972

15

CARLOS ROEB
P. P.

Fdo: Francisco del Pozo

20

25

30

18 ABR 1972
5
BIB
ESTADO MAYOR
CINCO CIE

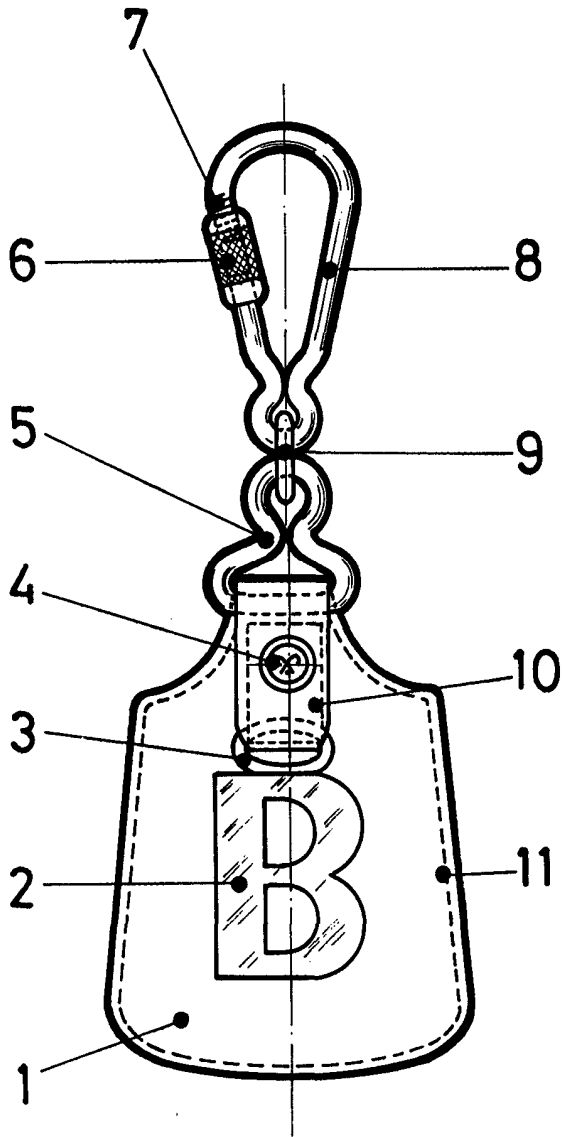

Fig. 1

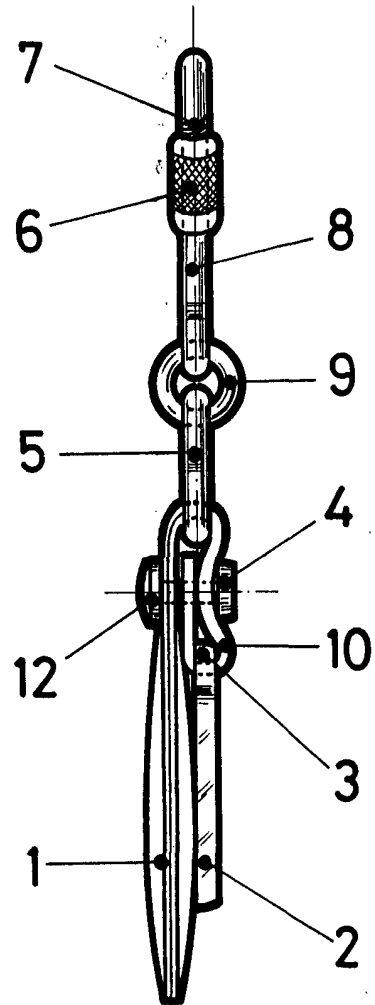

Fig. 2

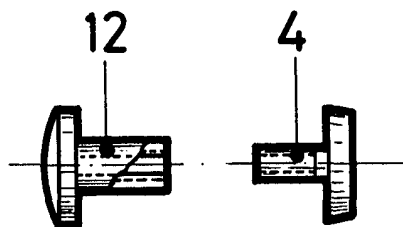

Fig. 3