

179265



(Microfilm)

SECCION TECNICA
CLASIFICACION I. P. C.
CLASE <u>A 63</u> _____
SUBCLASE <u>H</u> _____

MEMORIA DESCRIPTIVA

que se acompaña a la solicitud de registro de un Modelo de Utilidad por veinte años, en España, por "DISPOSITIVO PARA EL ACCIONAMIENTO DE MECANISMOS INTERNOS DE MUÑEQUERIA", a favor de la entidad "TOYSE LIMITADA", de nacionalidad española, residente en Onil (Alicante), calle del Cardenal Payá, nº 72.

- Sin duda alguna, una de las industrias que más - evolución ha experimentado en los últimos tiempos es la dedicada a la fabricación de juguetes, en general, y de muñecos, en particular, sometida a continuas investigaciones y perfeccionamientos como fruto de los cuales se ha logrado dotar a los muñecos de notables efectos mecánicos encaminados siempre a provocar en el público infantil la sensación de realismo derivada del hecho de que tales muñecos anden, rian, lloren e, incluso, hablen o canten.
- 5.
10. Ahora bien, todos esos muñecos presentan el inconveniente de que los pulsadores o elementos de acciona-



113

5. miento de los dispositivos productores de sus respectivos efectos son generalmente pequeños botones, semiocultos en el cuerpo del muñeco y, además, cubiertos por las ropas del mismo. Como consecuencia de lo cual, resultan de muy difícil acceso por parte del niño, quien solo después de trabajosas manipulaciones logra alcanzar esos pulsadores para poner en marcha o parar los dispositivos.

10. Pues bien, a evitar tal inconveniente viene el dispositivo objeto de la presente invención, por medio del cual resulta posible actuar sobre los dispositivos mecánicos del muñeco sin necesidad de localizar su pulsador, sin tener que abrir sus vestidos o hurgar por debajo de ellos e, incluso, sin que sea preciso utilizar las manos.

15. La descripción de las distintas partes de tal dispositivo se hará a continuación, con ayuda de los dibujos de la adjunta hoja de planos, en los que se representa un modo de realización presentado a título de ejemplo y -- sin carácter limitativo, por lo que sus variantes de cualquier índole, mientras sean meramente accidentales y no de 20. terminen la obtención de un resultado industrial nuevo y distinto, deben considerarse incluídas dentro del ámbito de protección dimanante del registro que se solicita.

25. En la figura única de tales dibujos se representa una vista en alzado y en sección longitudinal del tronco de un muñeco a cuyo mecanismo interno aparece incorporado el dispositivo de la invención.

30. Consiste ésta en que tal mecanismo interno (1), esquemáticamente ilustrado en la figura y correspondiente, por ejemplo, a uno de los diversos tipos conocidos como "voces", es decir, encaminados a dotar al muñeco de un efecto sonoro, incorpora para su accionamiento, en lugar



del clásico y pequeño pulsador o botón, un vástago (2) que atraviesa el cuerpo (3) del muñeco y que, ya fuera de aquél, aparece rematado por un gran casquete (2a).

- Dicho casquete -que, en el caso de los muñecos
5. "rellenos", puede ir incluso tapado u oculto por la propia tela que recubre el cuerpo, sin que tal recubrimiento o el mismo material de relleno dificulten las funciones del dispositivo- constituye, en virtud de su gran diámetro, un elemento por medio del cual y a través del vástago al que
10. va conectado se puede activar o desactivar fácilmente el mecanismo interno del muñeco mediante la simple acción de abrazarlo, acunarlo o cualquiera otra en el curso de la - cual ejerza el niño, con cualquier parte de su cuerpo y sin necesidad de especiales atenciones o búsquedas, una
15. presión sobre tal casquete.

N O T A

- Descritos suficientemente el objeto del presente Modelo de Utilidad, sus distintas partes y su funcionamiento, se declara que lo que constituye su esencialidad
20. y para lo que se pide la correspondiente protección, es lo que se concreta en las siguientes reivindicaciones:

- 1ª.- Dispositivo para el accionamiento de mecanismos internos de muñequería caracterizado por estar constituido por un vástago, conectado a dicho mecanismo en -
25. disposición de activarlo o desactivarlo, que atraviesa la zona correspondiente del cuerpo del muñeco y que, ya fuera de aquél, aparece rematado por un casquete cuyo gran diámetro le permite recibir la presión que el usuario ejerza sobre él con cualquier parte de su cuerpo y sin necesidad de especiales atenciones o búsquedas.
- 30.

2ª.- Dispositivo para el accionamiento de meca-

179263



nismos internos de muñequería.

Todo según se describe y reivindica en la presente Memoria descriptiva que consta de cuatro hojas, debidamente foliadas y escritas a máquina por una sola de sus caras y se representa en la adjunta hoja de planos.

Madrid, 13 de abril de 1.972

EL AGENTE:

p.p.



FIGURA UNICA

Escala variable

Madrid, 13 ABR. 1972

El Agente

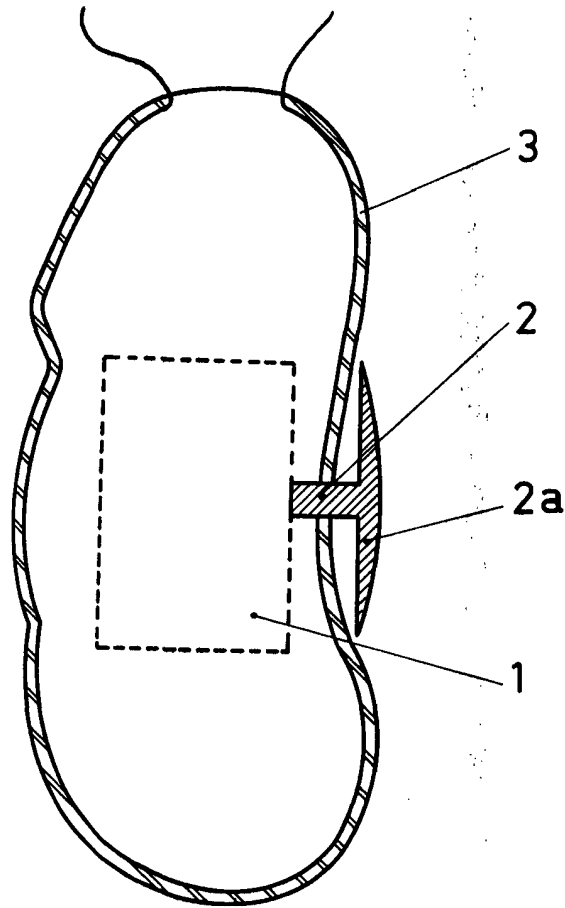
P.P.